

АВТОРЕЛО

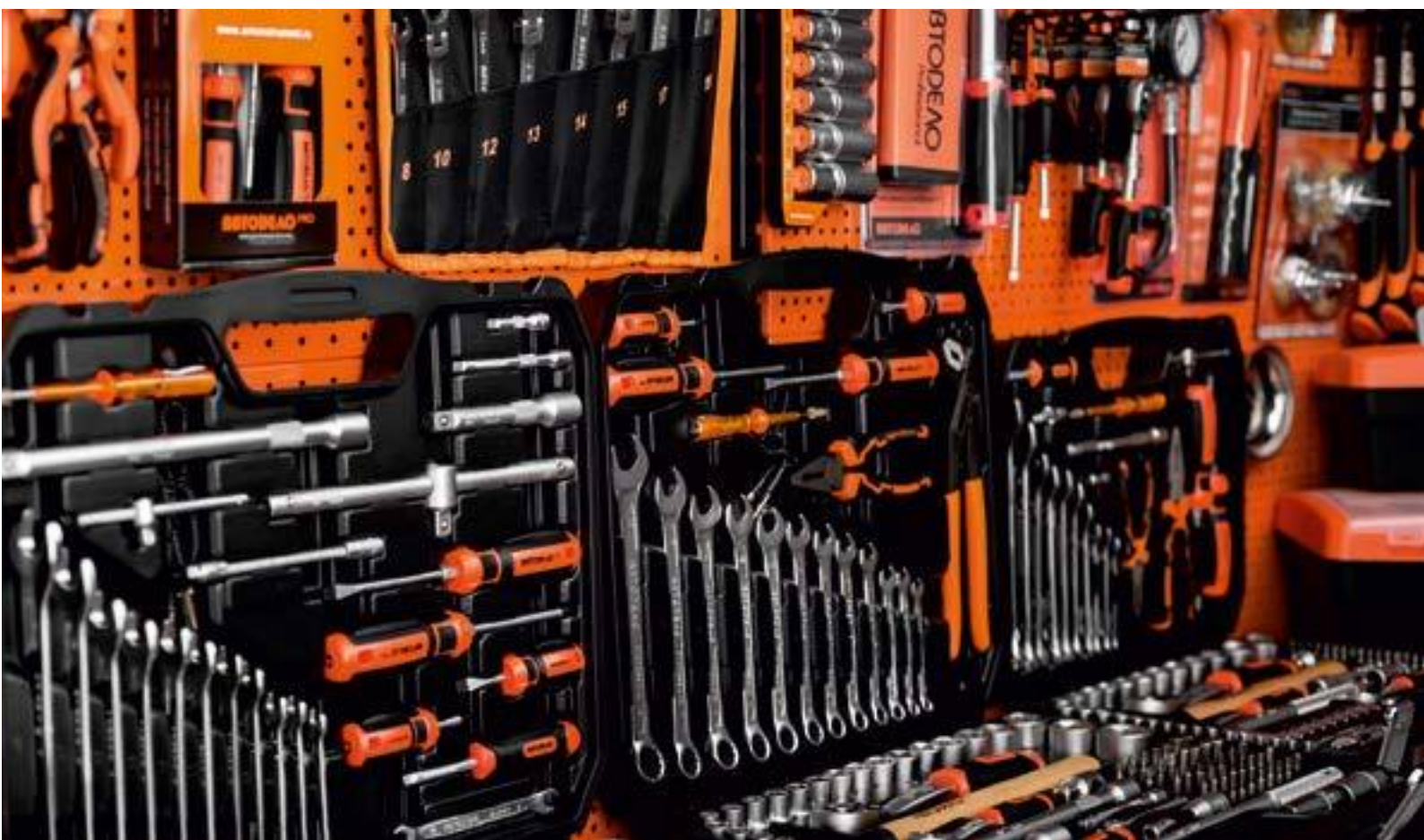

КАТАЛОГ

•

2020



Инструментальная компания **АвтоДело** – разработчик и организатор производства ручного инструмента профессионального уровня качества с демократичным уровнем цен. Наборы инструмента, отвертки и плоскогубцы, съёмники и различные приспособления для авторемонта, пробники и тестеры нашей марки не подведут и порадуют опытного мастера, станут надёжными помощниками тому, кто впервые пробует себя в ремонте автомобиля.

В феврале 2007 года покупателям была представлена первая серия гаечных ключей и наборов **АвтоДело**. Базируясь на многолетнем опыте продаж и понимая особенности Российского рынка, за последующие годы была проделана огромная работа по расширению номенклатурного перечня. На сегодняшний день компания разработала и продаёт более двух тысяч наименований товаров из нескольких серий инструмента, с различным уровнем совокупности потребительских свойств — от стандартного до профессионального.

Всегда под особым контролем в компании **АвтоДело** — вопрос всестороннего качества! Помимо постоянного контроля за процессом изготовления, соблюдения технологии, непрерывно мониторится уровень качества сырья и применяемых комплектующих. К сотрудничеству допускаются заводы, гарантирующие стабильность параметров на всех технологических этапах производства. Именно поэтому, на все товары марки **АвтоДело** распространяется фирменная гарантия, которая в зависимости от серии инструмента составляет от 3 до 10 лет (ограничена сроком полного физического износа). Кроме этого, не остаётся в стороне качество обслуживания покупателей, компетентность и оперативность ответов на запросы, тщательность сборки и комплектования заказов в процессе отгрузки и своевременность доставки.

Все, кто начал работу с компанией **АвтоДело**, рассчитывая получить все преимущества от работы со стабильно и динамично развивающейся отечественной торговой маркой инструмента, убедился в рациональности сделанного выбора. Выбирая своим партнёром **АвтоДело**, вы надолго приобретаете надёжного помощника и можете быть уверены в успехе.

Серия СТАНДАРТ — базовая в ассортименте инструмента АвтоДело. Это надёжный и удобный в эксплуатации инструмент, соответствующий требованиям широкого круга покупателей, готовых по разумной цене приобретать инструмент стабильно высокого уровня качества.

Основным исходным материалом для производства инструментов серии было решено использовать хромосодержащую сталь, аналогичную стали 40X, с постоянно контролируемым уровнем качества. Окончательно, рабочие поверхности инструмента формируются механической обработкой. Необходимая твердость инструмента достигается при объёмной термической обработке. Специальное покрытие хромом матового оттенка обеспечивает защиту от коррозии при эксплуатации и хранении. В итоге, инструмент серии СТАНДАРТ, имея достаточную прочность и постоянство размера рабочих частей, обеспечивает в процессе эксплуатации необходимую надёжность и безопасность работ. Стабильно высокое качество, продуманные комплектации наборов и привлекательные цены делают выбор инструментов серии СТАНДАРТ, пожалуй, наиболее оптимальным и разумным при самостоятельном ремонте автомобилей, в быту и при периодическом обслуживании различных механических устройств и систем.

PROFESSIONAL ПРОФЕССИОНАЛ

Серия ПРОФЕССИОНАЛ — инструмент профессионального уровня качества для тех, кто постоянно работает с инструментом и предъявляет значительно более высокие требования. Хотя технология изготовления включает те же этапы, как и для инструмента серии СТАНДАРТ, существует ряд отличий, создающих в рамках одного брэнда, серию с ещё более высокими параметрами прочности и долговечности:

- При изготовлении производственной оснастки применяются современные обрабатывающие центры, что позволяет улучшить дизайн инструмента, усложнить форму рукояток, создать дополнительные рёбра жёсткости и увеличить точностьковки;
- Применение в качестве исходного сырья хромованадиевой стали, аналогичной стали 40XФА (ГОСТ 4543-71), позволяет после закалки иметь твёрдость инструмента не менее 40 HRC и обеспечивает более высокие механические и временные прочностные характеристики, что значительно увеличивает срок службы инструментов;
- Применение для вставок-битов и отвёрток высококачественной инструментальной стали S2 позволяет после закалки иметь твёрдость инструмента не менее 57 HRC;
- Применение технологииковки при пониженной температуре заготовки позволяет получить более однородную структуру металла готового изделия и улучшает качество поверхностной обработки;
- Формирование геометрически точных рабочих частей инструментов серии Професионал обеспечивается применением прецизионного производственного оборудования;
- Точность геометрических форм инструментов и высокое качество подготовки поверхностей перед нанесением защитно-декоративного покрытия обеспечивается дополнительной механической обработкой инструментов после закалки;
- Применение в рабочей части гаечных ключей профиля Over Drive, а в конструкции торцевых головок рабочего профиля Super Lock, смещает точки приложения усилия вращения с углов граней крепежа на плоскость. Поэтому, такие рабочие профили позволяют прикладывать к крепежу больший крутящий момент без риска его повреждения. Кроме этого, радиусные дуги рабочего профиля образуют «карманы», которые позволяют беспрепятственно надевать ключ на гайку или болт с сорванными гранями и успешно её отворачивать и таким образом, обеспечивают уверенную работу с уже повреждённым крепежом.

Проведённые испытания установили полное соответствие всех образцов из серии ПРОФЕССИОНАЛ требованиям ГОСТ 2838-80 по группе В. Таким образом, инструмент АвтоДело серии ПРОФЕССИОНАЛ, абсолютно по праву, относится к ручному инструменту профессионального уровня качества.

AUTOMOTIVE TOOL СПЕЦИИНСТРУМЕНТ

Серия СПЕЦИИНСТРУМЕНТ — это ручной инструмент, разработанный исключительно для ремонта и обслуживания легковых и грузовых автомобилей, тракторов, производственного оборудования и прочей техники различного назначения. Ассортимент этой серии, составляет не менее половины всего перечня номенклатуры компании.

Основа — это универсальные двух-захватные и трёх-захватные съёмники, специальные ключи, приспособления для ремонта и обслуживания узлов и агрегатов автомобилей, пневматическое, покрасочное и гаражное оборудование, наборы для кузовного ремонта, диагностическое оборудование. При этом, постоянно ведётся работа по наполнению ассортимента серии новыми видами приспособлений и расширению размерного ряда уже имеющихся изделий.

BLACK STEEL ЧЁРНАЯ СТАЛЬ

Серия Чёрная сталь — гаечные ключи, изготовленные методом горячей штамповки (ковки на молотах) из хромованадиевой инструментальной стали, аналогичной 40XФА (ГОСТ 4543-71), с последующей закалкой до твёрдости 39-41 HRC. Имеют стандартный открытый зев и кольцевые части с двенадцатигранным рабочим профилем. Ключи имеют уникальное цинковое защитно-декоративное покрытие с чёрной пассивацией с последующим нанесением бесцветного лака.

Инструмент с присоединительным квадратом.

Головки торцевые, вставки, наборы инструментов.

Головки торцевые	6
Ключи с присоединительным квадратом	33
Головки торцевые ударные	50
Ключи с присоединительным квадратом ударные	56
Ключи динамометрические	58
Наборы вставок 3/8"	61
Наборы инструментов	66

Ключи гаечные, комбинированные, накидные, трещоточные. Наборы ключей.

Ключи комбинированные	117
Ключи гаечные с открытым зевом	128
Ключи кольцевые	131

Ключи торцевые прямые, изогнутые, трубчатые, торцевые с усилителем крутящего момента.

Ключи торцевые	136
Ключи торцевые с УКМ	140
Ключи торцевые шарнирные	142
Ключи торцевые трубчатые	144
Ключи торцевые изогнутые	149

Инструмент шарнирно-губцевый.

Пассатижи комбинированные, бокорезы, съёмники стопорных колец.

Пассатижи. Кусачки.	156
Съёмники стопорных колец	161
Пассатижи с фиксатором	163

Отвёртки шлицевые, крестовые, ударные, Тогх. Наборы отвёрток.

Отвёртки	167
Отвёртки ударные	177
Вставки-биты	180

Гаражное и грузоподъёмное оборудование.

Домкраты гидравлические, реечные, растяжки.

Домкраты гидравлические бутылочные	189
Домкраты гидравлические подкатные	192
Домкраты механические	197
Растяжки гидравлические	198
Грузоподъёмное оборудование	200
Гаражное оборудование	201

Съёмники универсальные. Шарнирные, передвижные на траверсе.

Съёмники универсальные	208
------------------------	-----

Специализированный автомобильный инструмент. Съёмники приспособления.

Инструмент для ремонта подвески автомобилей	219
Инструмент для ремонта тормозной системы	230
Инструмент для ремонта и обслуживания системы смазки двигателя	237
Инструмент для ремонта и обслуживания топливной системы	241
Инструмент для ремонта и регулировки системы газораспределения	247
Инструмент для обслуживания системы охлаждения двигателя	269
Инструмент для замены сцепления	273
Вспомогательный инструмент для ремонта двигателя	274
Инструмент для ремонта кузова	277
Инструмент для ремонта колёс	289
Инструмент для электрооборудования	291
Инструмент для работы с повреждённым крепежом	296

Смазочно-заправочное оборудование. Шприцы, насосы, маслораздаточное оборудование.

Шприцы	301
Маслораздаточное оборудование	304

Инструмент пневматический. Покрасочное оборудование и аксессуары.

Пневматический инструмент	313
---------------------------	-----

Инструмент металлорежущий и слесарный. Свёрла, напильники, зубила, наборы клейм, молотки.

Свёрла	321
Метчики	323
Плашки	324
Напильники	325
Ударный инструмент	326
Ножи, ножницы по металлу, ножовки	332
Тиски	332
Щётки зачистные	333

Измерительный инструмент. Диагностическое оборудование.

Измерители давления масла	340
Измерители давления топлива	342
Измерители разряжения	343
Компрессометры	344
Наборы щупов	350
Нутромеры	351

Аксессуары. Захваты магнитные, тросы, ящики инструментальные.

Аксессуары	353
Магнитные захваты и зеркала инспекционные	364
Канистры	368
Переносные светильники	369













Выставочное оборудование.

Стенды выставочные	373
--------------------	-----

Материал инструмента

-  Инструмент изготовлен из углеродистой стали
-  Инструмент изготовлен из стали 50Г
-  Инструмент изготовлен из хромованадиевой стали
-  Инструмент изготовлен из хромомолибденовой стали
-  Инструмент изготовлен из инструментальной стали S2
-  Инструмент изготовлен из быстрорежущей стали P6M5
-  Инструмент изготовлен из стали T12
-  Инструмент изготовлен из быстрорежущей стали HSS4341
-  Инструмент изготовлен из быстрорежущей стали, легированной кобальтом



Область применения

-  Инструмент для ремонта двигателя автомобиля
-  Инструмент для ремонта ходовой части автомобиля
-  Инструмент для ремонта тормозной системы автомобиля
-  Оборудование смазочно-заправочное
-  Инструмент для ремонта электропроводки
-  Инструмент для кузовного ремонта автомобиля
-  Инструмент для диагностики автомобиля
-  Инструмент для ремонта шин
-  Инструмент для работы с автомобильным крепежом
-  Инструмент для работы трансмиссии
-  Инструмент универсальный
-  Инструмент металлорежущий
-  Слесарно-монтажный инструмент



Присоединительный размер

-  Инструмент имеет присоединительный квадрат 1/4" (6,3 мм)
-  Инструмент имеет присоединительный квадрат 3/8" (9,5 мм)
-  Инструмент имеет присоединительный квадрат 1/2" (12,5 мм)
-  Инструмент имеет присоединительный квадрат 3/4" (19 мм)
-  Инструмент имеет присоединительный квадрат 1" (25 мм)
-  Инструмент имеет присоединительный шестигранник 8 мм
-  Инструмент имеет присоединительный шестигранник 10 мм
-  Инструмент имеет присоединительный шестигранник 1/4"
-  Инструмент имеет присоединительный шестигранник 5/16"
-  Переходная головка с квадрата 1/2" на наружный 3/8"
-  Переходная головка с квадрата 1/2" на внутренний шестигранник 8 мм





Тип упаковки

-  Инструмент поставляется на пластиковом держателе
-  Инструмент поставляется в тетровой сумке
-  Инструмент поставляется в блистерной упаковке

Особенности инструмента

-  В инструменте используется магнит
-  Инструмент имеет подсветку

Рабочий профиль инструмента

-  Инструмент имеет внутренний трёхгранный рабочий профиль
-  Инструмент имеет внутренний четырёхгранный рабочий профиль
-  Инструмент имеет внешний четырёхгранный рабочий профиль
-  Инструмент имеет внутренний пятигранный рабочий профиль
-  Инструмент имеет внешний пятигранный рабочий профиль
-  Инструмент имеет внутренний шестигранный рабочий профиль
-  Инструмент имеет внешний шестигранный рабочий профиль
-  Инструмент имеет внутренний восьмигранный рабочий профиль
-  Инструмент имеет внутренний двенадцатигранный рабочий профиль
-  Инструмент имеет внешний двенадцатигранный рабочий профиль
-  Инструмент имеет внешний 12-гранный рабочий профиль с отверстием
-  Инструмент имеет рабочий профиль Super Lock
-  Инструмент имеет рабочий профиль Over Drive
-  Инструмент имеет внутренний рабочий профиль Torx
-  Инструмент имеет внешний рабочий профиль Torx
-  Инструмент имеет внешний рабочий профиль Torx с отверстием
-  Инструмент имеет внешний рабочий профиль RIBE
-  Инструмент имеет рабочий профиль Tri-Wing
-  Отвёртка со шлицевым рабочим профилем
-  Отвёртка крестовая с рабочим профилем Phillips
-  Отвёртка крестовая с рабочим профилем Pozidrive

1

ИНСТРУМЕНТ С
ПРИСОЕДИНИТЕЛЬНЫМ
КВАДРАТОМ.
ГОЛОВКИ ТОРЦЕВЫЕ,
ВСТАВКИ, НАБОРЫ
ИНСТРУМЕНТОВ.





Головка торцевая шестигранная 1/4"

- Шестигранный рабочий профиль.
- Изготовлена методом холодной штамповки.
- Материал - хромованадиевая сталь CrV50BV30.
- Закалена до твёрдости 45-47 HRC.
- Защищена от коррозии хромированием.

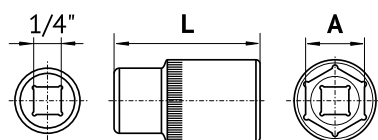

39274	4	25	100/1000
39273	4,5	25	100/1000
39275	5	25	100/1000
39284	5,5	25	100/1000
39276	6	25	100/1000
39277	7	25	100/1000
39278	8	25	100/1000
39279	9	25	100/1000
39280	10	25	50/1000
39281	11	25	50/1000
39282	12	25	50/1000
39283	13	25	50/1000
39285	14	25	50/1000



Набор головок торцевых 1/4"

- Набор укомплектован стальной рейкой с лепестковыми держателями головок.
- Поставляется в индивидуальной блистерной упаковке.



39845	10	4, 5, 6, 7, 8, 9, 10, 11, 12, 13 мм	0.22	10/20
--------------	----	-------------------------------------	------	-------



Головка торцевая высокая шестигранная 1/4"

- Шестигранный рабочий профиль.
- Изготовлена методом холодной штамповки.
- Материал - хромованадиевая сталь CrV50BV30.
- Закалена до твёрдости 45-47 HRC.
- Защищена от коррозии хромированием.

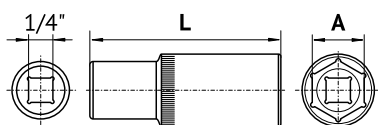

39374	4	50	50/1000
39375	5	50	50/1000
39376	6	50	50/1000
39377	7	50	50/1000
39378	8	50	50/1000
39379	9	50	50/1000
39380	10	50	25/500
39381	11	50	25/500
39382	12	50	25/500
39383	13	50	25/500



Набор головок торцевых высоких 1/4"

- Набор укомплектован стальной рейкой с лепестковыми держателями головок.
- Поставляется в индивидуальной блистерной упаковке.

Кол-во предметов

Комплектация



39843 10 4, 5, 6, 7, 8, 9, 10, 11, 12, 13 мм 0.480 12/48



Головка торцевая шестигранная 3/8"

- Шестигранный рабочий профиль.
- Изготовлена методом холодной штамповки.
- Материал - хромованадиевая сталь CrV50BV30.
- Закалена до твердости 45-47 HRC.
- Защищена от коррозии хромированием.

→ A ←
мм

← L →
мм



39956	6	30	10/200
39957	7	30	10/200
39958	8	30	10/200
39959	9	30	10/200
39960	10	30	10/200
39961	11	30	10/200
39962	12	30	10/200
39963	13	30	10/200
39964	14	30	10/200
39965	15	30	10/100
39967	17	30	10/100
39969	19	30	10/100
39971	21	30	10/100
39972	22	30	10/100

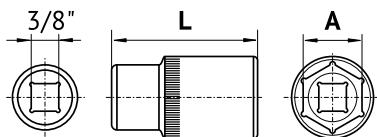



Головка торцевая шестигранная 1/2"



- Шестигранный рабочий профиль.
- Изготовлена методом холодной штамповки.
- Материал - хромованадиевая сталь CrV50BV30.
- Закалена до твёрдости 45-47 HRC.
- Защищена от коррозии хромированием.

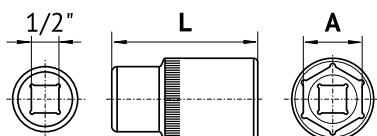

Код	A мм	L мм	Профиль
39161	8	38	10/300
39162	9	38	10/300
39163	10	38	10/300
39164	11	38	10/300
39165	12	38	10/300
39166	13	38	10/300
39167	14	38	10/300
39168	15	38	10/300
39169	16	38	10/300
39170	17	38	10/300
39171	18	38	10/240
39172	19	38	10/240
39173	20	38	10/240
39174	21	38	10/240
39175	22	38	10/240
39176	23	38	10/240
39177	24	38	10/240
39178	27	44	10/120
39179	30	44	10/120
39180	32	44	10/120



Набор головок торцевых 1/2"



- Набор укомплектован пластиковым держателем.



Код	Кол-во предметов	Комплектация	кг	Профиль
39846	8	8, 10, 12, 13, 14, 17, 19, 22 мм	0,56	5/10
39847	9	8, 9, 10, 11, 12, 13, 14, 15, 17 мм	0,55	5/10
39849	9	10, 12, 13, 14, 15, 17, 19, 22, 24 мм	0,69	5/10
39850	11	8, 10, 12, 13, 14, 15, 16, 17, 19, 22, 24 мм	0,86	5/10
39851	12	10, 11, 12, 13, 14, 15, 16, 17, 18, 19, 21, 22 мм	0,88	5/10

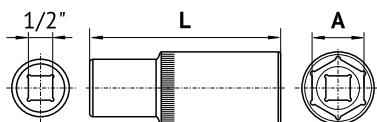

Головка торцевая высокая шестигранная 1/2"

- Шестигранный рабочий профиль.
- Изготовлена методом холодной штамповки.
- Материал - хромованадиевая сталь CrV50BV30.
- Закалена до твёрдости 45-47 HRC.
- Защищена от коррозии хромированием.



Код	А мм	Л мм	Упаковка
39194	8	77	10/100
39181	10	77	10/100
39128	11	77	10/100
39182	12	77	10/100
39183	13	77	10/100
39184	14	77	10/100
39185	15	77	10/100
39138	16	77	10/100
39186	17	77	10/100
39187	18	77	10/100
39188	19	77	10/100
39241	20	77	10/100
39189	21	77	10/100
39190	22	77	10/100
39242	23	77	10/100
39191	24	77	10/100
39192	27	77	10/50
39193	30	77	10/50
39243	32	77	10/50



Набор головок торцевых высоких 1/2"

- Набор укомплектован стальной рейкой с лепестковыми держателями головок.
- Поставляется в индивидуальной блистерной упаковке.



Код	Кол-во предметов	Комплектация	Вес	Упаковка
39836	9	8, 10, 12, 13, 14, 15, 17, 19, 22 мм	1,22	5/20



Набор головок торцевых высоких 1/2"

- Набор укомплектован пластиковым держателем.



Код	Кол-во предметов	Комплектация	Вес	Упаковка
39852	8	12, 13, 14, 15, 17, 19, 21, 22 мм	1,10	5/20
39853	11	8, 10, 12, 13, 14, 15, 16, 17, 19, 22, 24 мм	1,50	5/20
39854	12	10, 11, 12, 13, 14, 15, 16, 17, 18, 19, 21, 22 мм	1,58	5/20



Головка торцевая двенадцатигранная 1/2"



- Двенадцатигранный рабочий профиль.
- Изготовлена методом холодной штамповки.
- Материал - хромованадиевая сталь CrV50BV30.
- Закалена до твёрдости 45-47 HRC.
- Защищена от коррозии хромированием.

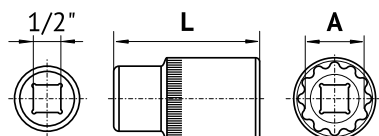

39778	8	38	10/300
39779	9	38	10/300
39780	10	38	10/300
39781	11	38	10/300
39782	12	38	10/300
39783	13	38	10/300
39784	14	38	10/300
39785	15	38	10/300
39786	16	38	10/300
39787	17	38	10/300
39788	18	38	10/240
39789	19	38	10/240
39790	20	38	10/240
39791	21	38	10/240
39792	22	38	10/240
39793	23	38	10/240
39794	24	38	10/240
39797	27	44	10/120
39798	30	44	10/120
39799	32	44	10/120



Набор головок торцевых двенадцатигранных 1/2"



- Набор укомплектован пластиковым держателем.

Кол-во предметов

Комплектация



39855	12	10, 11, 12, 13, 14, 15, 16, 17, 18, 19, 21, 22 мм	0,87	1/10
--------------	----	---	------	------



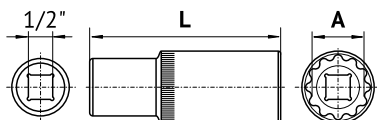

Головка торцевая высокая двенадцатигранная 1/2"

- Двенадцатигранный рабочий профиль.
- Изготовлена методом холодной штамповки.
- Материал - хромованадиевая сталь CrV50BV30.
- Закалена до твердости 45-47 HRC.
- Защищена от коррозии хромированием.



39680	8	77	10/100
39690	9	77	10/100
39681	10	77	10/100
39693	11	77	10/100
39682	12	77	10/100
39683	13	77	10/100
39684	14	77	10/100
39685	15	77	10/100
39686	16	77	10/100
39687	17	77	10/100
39688	18	77	10/100
39689	19	77	10/100
39695	20	77	10/100
39691	21	77	10/100
39692	22	77	10/100
39696	23	77	10/100
39694	24	77	10/100
39697	27	77	10/50
39698	30	77	10/50
39699	32	77	10/50



Набор головок торцевых высоких двенадцатигранных 1/2"

- Набор укомплектован стальной рейкой с лепестковыми держателями головок.
- Поставляется в индивидуальной блистерной упаковке.



39837	10	8, 10, 12, 13, 14, 15, 17, 19, 22, 24 мм	1,44	5/20
-------	----	--	------	------



Набор головок торцевых высоких двенадцатигранных 1/2"

- Набор укомплектован пластиковым держателем.



39857	12	10, 11, 12, 13, 14, 15, 16, 17, 18, 19, 21, 22 мм	1,62	5/10
-------	----	---	------	------



Головка торцевая 3/4"



- Двенадцатигранный рабочий профиль.
- Изготовлена методом холодной штамповки.
- Материал - хромованадиевая сталь CrV50BV30.
- Закалена до твёрдости 45-47 HRC.
- Защищена от коррозии хромированием.

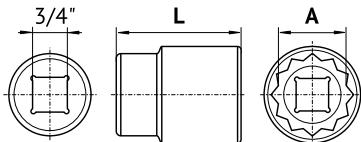

39009	19	60	1/50
39011	21	60	1/50
39012	22	60	1/50
39013	23	60	1/50
39024	24	60	1/50
39026	26	60	1/50
39027	27	60	1/50
39030	30	60	1/50
39032	32	60	1/50
39034	34	60	1/50
39036	36	60	1/50
39038	38	60	1/50
39039	39	60	1/50
39041	41	60	1/25
39043	43	60	1/25
39046	46	70	1/25
39048	48	70	1/25
39050	50	70	1/25
39055	55	70	1/25
39060	60	80	1/20
39065	65	80	1/10
39070	70	80	1/10
39075	75	80	1/10
39080	80	80	1/10

PROFESSIONAL
ПРОФЕССИОНАЛ

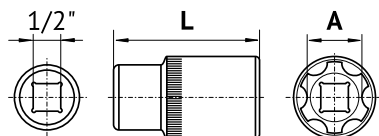

Головка торцевая Super Lock 1/2"

- Рабочий профиль Super Lock.
- Изготовлена методом холодной штамповки.
- Материал - хромованадиевая сталь CrV50BV30.
- Закалена до твердости 45-47 HRC.
- Защищена от коррозии хромированием.



39108	8	38	100/200
39110	10	38	100/200
39111	11	38	100/200
39112	12	38	100/200
39113	13	38	100/200
39114	14	38	100/200
39115	15	38	100/200
39116	16	38	100/200
39117	17	38	100/200
39118	18	38	100/200
39119	19	38	100/200
39121	21	38	50/100
39122	22	38	50/100
39124	24	38	50/100
39127	27	42	50/100
39130	30	44	50/100
39132	32	44	50/100
39131	36	44	25/50

PROFESSIONAL
ПРОФЕССИОНАЛ

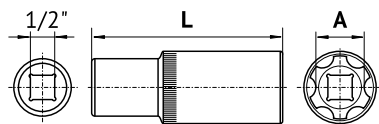

Головка торцевая высокая Super Lock 1/2"

- Рабочий профиль Super Lock.
- Изготовлена методом холодной штамповки.
- Материал - хромованадиевая сталь CrV50BV30.
- Закалена до твердости 45-47 HRC.
- Защищена от коррозии хромированием.



39100	10	77	50/100
39136	12	77	50/100
39133	13	77	50/100
39134	14	77	50/100
39135	15	77	50/100
39126	16	77	50/100
39137	17	77	50/100
39139	19	77	50/100
39129	21	77	50/100
39102	22	77	50/100
39104	24	77	50/100
39107	27	77	10/50
39103	30	77	10/50
39105	32	77	10/50
39106	36	77	10/50



Головка торцевая Torx® 1/4"



- Рабочий профиль Torx®.
- Изготовлена методом холодной штамповки.
- Материал - хромованадиевая сталь CrV50BV30.
- Закалена до твёрдости 45-47 HRC.
- Защищена от коррозии хромированием.

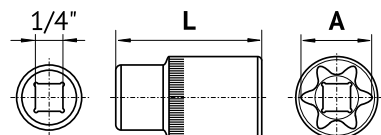

39304	E4	25	20/600
39305	E5	25	20/600
39306	E6	25	20/600
39307	E7	25	20/600
39308	E8	25	20/600
39309	E10	25	20/600



Головка торцевая Torx® 1/2"



- Рабочий профиль Torx®.
- Изготовлена методом холодной штамповки.
- Материал - хромованадиевая сталь CrV50BV30.
- Закалена до твёрдости 45-47 HRC.
- Защищена от коррозии хромированием.

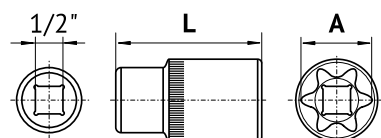

39310	E10	38	10/300
39311	E11	38	10/300
39312	E12	38	10/300
39314	E14	38	10/300
39316	E16	38	10/300
39318	E18	38	10/240
39320	E20	38	10/240
39322	E22	38	10/240
39324	E24	38	10/240



Набор головок торцевых Torx® 1/4"&1/2"



- Набор укомплектован стальной рейкой с лепестковыми держателями головок.
- Поставляется в индивидуальной блистерной упаковке.



39829	9	0.370	10/40
--------------	---	-------	-------

Инструмент с присоединительным квадратом 1/4" (6,4 мм)

<input type="checkbox"/>	39304	Головка торцевая Torx® 1/4"	E4; E5; E6; E7; E8
--------------------------	--------------	-----------------------------	--------------------

Инструмент с присоединительным квадратом 1/2" (12,5 мм)

<input type="checkbox"/>	39310	Головка торцевая Torx® 1/2"	E10; E12; E14; E16
--------------------------	--------------	-----------------------------	--------------------



PROFESSIONAL
ПРОФЕССИОНАЛ



Набор головок торцевых Torx® 1/4" & 1/2"

- Набор укомплектован стальной рейкой с лепестковыми держателями головок.
- Поставляется в индивидуальной blisterной упаковке.

Кол-во
предметов



39879 9 0,400 10/40

Инструмент с присоединительным квадратом 1/4" (6,4 мм)

☐ 39304 Головка торцевая Torx® 1/4" E4; E5; E6; E7; E8

Инструмент с присоединительным квадратом 1/2" (12,5 мм)

☐ 39310 Головка торцевая Torx® 1/2" E10; E12; E14; E16



Набор головок торцевых Torx® 1/2"

- Набор укомплектован стальной рейкой с лепестковыми держателями головок.
- Поставляется в индивидуальной blisterной упаковке.

Кол-во
предметов

Комплектация



39839 9 E10, E11, E12, E14, E16, E18, E20, E22, E24 0,790 10/20

PROFESSIONAL
ПРОФЕССИОНАЛ



Набор головок торцевых Torx® 1/2"

- Набор укомплектован стальной рейкой с лепестковыми держателями головок.
- Поставляется в индивидуальной blisterной упаковке.

Кол-во
предметов

Комплектация



39869 9 E10, E11, E12, E14, E16, E18, E20, E22, E24 0,800 10/20



Набор головок торцевых Torx® 1/2"

- Индивидуальная упаковка - металлический футляр.

Кол-во
предметов

Комплектация



39819 9 E10, E11, E12, E14, E16, E18, E20, E22, E24 0,950 20



Головка торцевая высокая Torx® 1/2"

- Рабочий профиль - внутренний Torx®.
- Изготовлена методом холодной штамповки.
- Материал - хромованадиевая сталь CrV50BV30.
- Закалена до твёрдости 45-47 HRC.
- Защищена от коррозии хромированием.



39222	E12	75	10/200
39224	E14	75	10/200
39226	E16	75	10/200

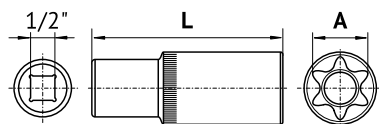

PROFESSIONAL
ПРОФЕССИОНАЛ

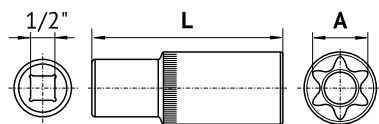

AUTOMOTIVE TOOL
СПЕЦИАЛИСТ

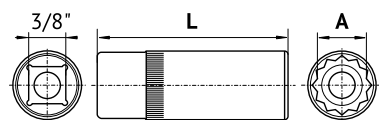

Головка торцевая высокая Torx® 1/2"

- Рабочий профиль - внутренний Torx®.
- Изготовлена методом холодной штамповки.
- Материал - хромованадиевая сталь CrV50BV30.
- Закалена до твёрдости 45-47 HRC.
- Защищена от коррозии хромированием.



39214	E14	75	50/100
39216	E16	75	50/100
39218	E18	75	50/100



Головка торцевая высокая свечная 3/8"

- Двенадцатигранный рабочий профиль.
- Изготовлена методом холодной штамповки.
- Материал - хромованадиевая сталь CrV50BV30.
- Закалена до твёрдости 45-47 HRC.
- Оборудована удерживающей резиновой вставкой.
- Защищена от коррозии хромированием.



39414	14	65	12/240
-------	----	----	--------

PROFESSIONAL
ПРОФЕССИОНАЛ



Головка торцевая высокая свечная 3/8"

- Двенадцатигранный рабочий профиль.
- Изготовлена методом холодной штамповки.
- Материал - хромованадиевая сталь CrV50BV30.
- Закалена до твёрдости 45-47 HRC.
- Износостойкая, пригодна для длительного использования при максимальных нагрузках.
- Оборудована удерживающей резиновой вставкой.
- Защищена от коррозии хромированием.



39418	14	65	12/240
-------	----	----	--------

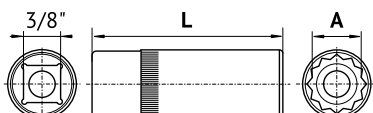

PROFESSIONAL
ПРОФЕССИОНАЛ



Головка торцевая высокая свечная с магнитом 3/8"

- Двенадцатигранный рабочий профиль.
- Изготовлена методом холодной штамповки.
- Материал - хромованадиевая сталь CrV50BV30.
- Закалена до твёрдости 45-47 HRC.
- Износостойкая, пригодна для длительного использования при максимальных нагрузках.
- Оборудована интегрированной удерживающей магнитной вставкой.
- Защищена от коррозии хромированием.



39263	14	65	12/120
-------	----	----	--------

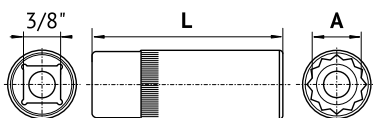

AUTOMOTIVE TOOL
СПЕЦИАЛИСТ



Головка торцевая свечная удлиненная 3/8"

- Двенадцатигранный рабочий профиль.
- Изготовлена методом холодной штамповки.
- Материал - хромованадиевая сталь CrV50BV30.
- Закалена до твёрдости 45-47 HRC.
- Оборудована интегрированной удерживающей магнитной вставкой.
- Защищена от коррозии хромированием.



39094	14	250	15/150
-------	----	-----	--------

39096	16	250	15/150
-------	----	-----	--------

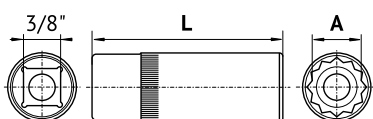



Головка торцевая высокая свечная 1/2"



- Шестигранный рабочий профиль.
- Изготовлена методом холодной штамповки.
- Материал - хромованадиевая сталь CrV50BV30.
- Закалена до твёрдости 45-47 HRC.
- Оборудована удерживающей резиновой вставкой.
- Защищена от коррозии хромированием.



39271	16	65	50/200
39272	21	65	50/200

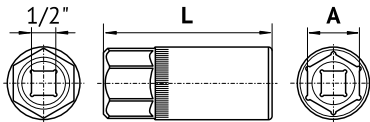

PROFESSIONAL
ПРОФЕССИОНАЛ



Головка торцевая высокая свечная 1/2"

- Рабочий профиль - Super Lock.
- Изготовлена методом холодной штамповки.
- Материал - хромованадиевая сталь CrV50BV30.
- Закалена до твёрдости 45-47 HRC.
- Оборудована удерживающей резиновой вставкой.
- Защищена от коррозии хромированием.



39416	16	65	50/200
39421	21	65	50/200

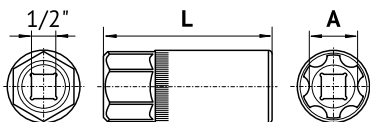

PROFESSIONAL
ПРОФЕССИОНАЛ



Головка торцевая высокая свечная с магнитом 1/2"

- Двенадцатигранный рабочий профиль.
- Изготовлена методом холодной штамповки.
- Материал - хромованадиевая сталь CrV50BV30.
- Закалена до твёрдости 45-47 HRC.
- Оборудована удерживающей магнитной вставкой.
- Защищена от коррозии хромированием.



39261	16	65	50/200
39262	21	65	50/100

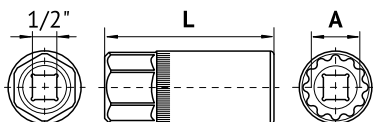

PROFESSIONAL
ПРОФЕССИОНАЛ



Головка торцевая с квадратной вставкой 1/2"

- Наружный квадратный рабочий профиль вставки.
- Головка изготовлена методом холодной штамповки.
- Материал головки - хромованадиевая сталь CrV50BV30.
- Закалена до твёрдости 45-47 HRC.
- Материал вставки - инструментальная сталь S2.
- Головка защищена от коррозии хромированием.



39268	8	55	10/150
39269	9	55	10/150
39270	10	55	10/150

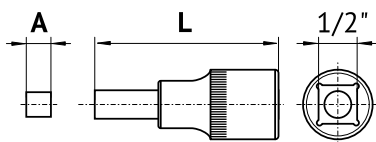



Головка торцевая с шестигранной вставкой 1/4"

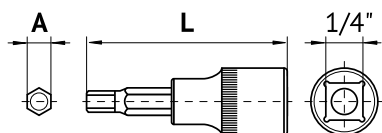

- Наружный шестигранный рабочий профиль вставки.
- Головка изготовлена методом холодной штамповки.
- Материал головки - хромованадиевая сталь CrV50BV30.
- Закалена до твёрдости 45-47 HRC.
- Материал вставки - инструментальная сталь S2.
- Головка защищена от коррозии хромированием.



39651	1,5	38	10/200
39652	2	38	10/200
39653	2,5	38	10/200
39617	3	38	10/200
39618	4	38	10/200
39619	5	38	10/200
39620	6	38	10/200
39621	7	38	10/200
39622	8	38	10/200
39623	10	38	10/200
39624	12	38	10/200



Головка торцевая с шестигранной вставкой 1/2"

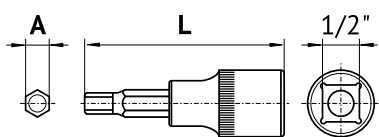

- Наружный шестигранный рабочий профиль вставки.
- Головка изготовлена методом холодной штамповки.
- Материал головки - хромованадиевая сталь CrV50BV30.
- Закалена до твёрдости 45-47 HRC.
- Материал вставки - инструментальная сталь S2.
- Головка защищена от коррозии хромированием.



39264	4	55	10/200
39265	5	55	10/200
39286	6	55	10/200
39287	7	55	10/200
39288	8	55	10/200
39289	9	55	10/200
39290	10	55	10/200
39292	12	55	10/200
39294	14	55	10/200
39297	17	55	10/200
39299	19	55	10/200



Набор головок торцевых с шестигранной вставкой 1/2"

- Набор укомплектован стальной рейкой с лепестковыми держателями головок.
- Поставляется в индивидуальной блистерной упаковке.

Кол-во предметов

Комплектация



39841 8 4, 5, 6, 7, 8, 10, 12, 14 мм 0.730 10/40

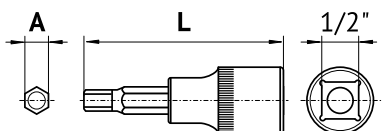

Головка торцевая с шестигранной вставкой 1/2"

- Наружный шестигранный рабочий профиль вставки.
- Головка изготовлена методом холодной штамповки.
- Материал головки - хромованадиевая сталь CrV50BV30.
- Закалена до твердости 45-47 HRC.
- Материал вставки - инструментальная сталь S2.
- Головка защищена от коррозии хромированием.

→ A ←
мм

← L →
мм



39385 5 100 10/200

39386 6 100 10/200

39387 7 100 10/200

39388 8 100 10/200

39390 10 100 10/200

39392 12 100 10/200

39394 14 100 10/200

39397 17 100 10/100

39399 19 100 10/100



Набор головок торцевых с шестигранной вставкой 1/2"

- Индивидуальная упаковка - пластиковый кейс.

Кол-во предметов

Комплектация



39400 8 5, 6, 7, 8, 10, 12, 14, 17 мм 1.250 1/20



PROFESSIONAL
ПРОФЕССИОНАЛ



Головка торцевая с шестигранной вставкой 1/2"



- Наружный шестигранный рабочий профиль вставки.
- Головка изготовлена методом холодной штамповки.
- Материал головки - хромованадиевая сталь CrV50BV30.
- Закалена до твердости 45-47 HRC.
- Материал вставки - инструментальная сталь S2.
- Износостойкая, пригодна для длительного использования при максимальных нагрузках.
- Головка защищена от коррозии хромированием.

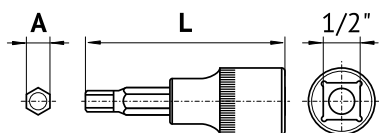

39051	14	60	10/200
39052	17	60	10/200

PROFESSIONAL
ПРОФЕССИОНАЛ



Головка торцевая с шестигранной вставкой 1/2"



- Наружный шестигранный рабочий профиль вставки.
- Головка изготовлена методом холодной штамповки.
- Материал головки - хромованадиевая сталь CrV50BV30.
- Закалена до твердости 45-47 HRC.
- Материал вставки - инструментальная сталь S2.
- Износостойкая, пригодна для длительного использования при максимальных нагрузках.
- Головка защищена от коррозии хромированием.

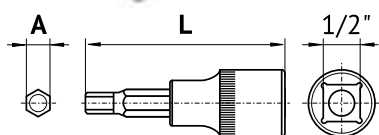

39053	10	100	10/200
39054	12	100	10/200

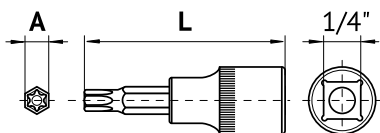
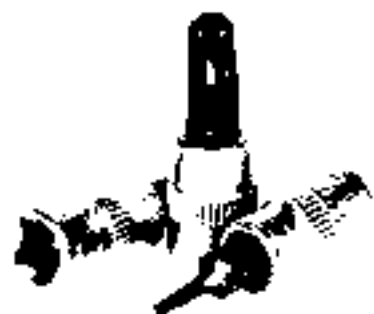

Головка торцевая со вставкой Torx® 1/4"

- Наружный рабочий профиль вставки - Torx®.
- Головка изготовлена методом холодной штамповки.
- Материал головки - хромованадиевая сталь CrV50BV30.
- Закалена до твёрдости 45-47 HRC.
- Материал вставки - инструментальная сталь S2.
- Головка защищена от коррозии хромированием.



39347	T7	38	10/200
39331	T8	38	10/200
39349	T9	38	10/200
39332	T10	38	10/200
39333	T15	38	10/200
39334	T20	38	10/200
39335	T25	38	10/200
39336	T27	38	10/200
39337	T30	38	10/200
39338	T40	38	10/200
39341	T45	38	10/200



Набор головок торцевых со вставкой Torx Plus® 1/4"

- Рабочий профиль вставок - внешний 5-лучевой Torx Plus®.
- Набор укомплектован стальной рейкой с лепестковыми держателями головок.
- Поставляется в индивидуальной блистерной упаковке.



39838	7	TS10, TS15, TS20, TS25, TS27, TS30, TS40	0.160	12/60
-------	---	--	-------	-------

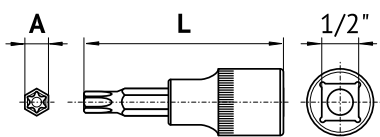

Головка торцевая со вставкой Torx® 1/2"

- Наружный рабочий профиль вставки - Torx®.
- Головка изготовлена методом холодной штамповки.
- Материал головки - хромованадиевая сталь CrV50BV30.
- Закалена до твёрдости 45-47 HRC.
- Материал вставки - инструментальная сталь S2.
- Головка защищена от коррозии хромированием.



39302	T10	55	10/200
39303	T15	55	10/200
39325	T20	55	10/200
39326	T25	55	10/200
39327	T27	55	10/200
39330	T30	55	10/200
39340	T40	55	10/200
39345	T45	55	10/200
39350	T50	55	10/200
39355	T55	55	10/200
39328	T60	55	10/200
39329	T70	55	10/200



Набор головок торцевых со вставкой Torx® 1/2"

- Набор укомплектован стальной рейкой с лепестковыми держателями головок.
- Поставляется в индивидуальной блистерной упаковке.

Кол-во предметов

Комплектация



39834	4	T40, T45, T55, T70	0,360	10/40
39835	9	T20, T25, T27, T30, T40, T45, T50, T55, T60	0,750	10/40



Набор головок торцевых Torx® 1/2"



- Рабочий профиль торцевых головок - внутренний Torx®.
- Рабочий профиль торцевых головок со вставкой - внешний Torx®.
- Индивидуальная упаковка - пластиковый кейс.

Кол-во предметов



39840	19	1.680	1/20
--------------	----	-------	------

Инструмент с присоединительным квадратом 1/2" (12,5 мм)

	39310	Головка торцевая Torx® 1/2"	E10; E11; E12; E14; E16; E18; E20; E22; E24
	39325	Головка торцевая со вставкой Torx® 1/2"	T20; T25; T27; T30; T40; T45; T50; T55; T60; T70



PROFESSIONAL
ПРОФЕССИОНАЛ



Головка торцевая со вставкой Torx® 1/2"

- Наружный рабочий профиль вставки - Torx®.
- Головка изготовлена методом холодной штамповки.
- Материал головки - хромованадиевая сталь CrV50BV30.
- Закалена до твердости 45-47 HRC.
- Материал вставки - инструментальная сталь S2.
- Износостойкая, пригодна для длительного использования при максимальных нагрузках.
- Головка защищена от коррозии хромированием.

→ A ←

← L →
мм



39002	T10	60	10/200
39003	T15	60	10/200
39004	T20	60	10/200
39005	T25	60	10/200
39006	T27	60	10/200
39007	T30	60	10/200
39008	T40	60	10/200
39010	T45	60	10/200
39018	T50	60	10/200

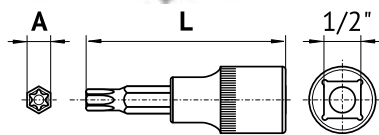

PROFESSIONAL
ПРОФЕССИОНАЛ

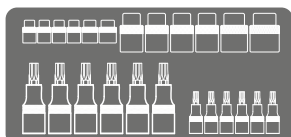

Набор головок торцевых Torx® 1/4" & 1/2"

- Набор укомплектован торцевыми головками с присоединительным квадратом 1/4" и 1/2".
- Головки изготовлены из хромованадиевой инструментальной стали, закалены до твёрдости не менее 39 HRC и защищены от коррозии хромированием с эффектом матовой поверхности.
- Вставки изготовлены из инструментальной стали S2, закалены до твёрдости 55-60 HRC и защищены от коррозии методом фосфатирования.
- Инструмент износостойкий, пригодный для долговременного использования при максимальных нагрузках.
- Упаковка - металлический кейс.

Кол-во
предметов



39924 24 1,640 1/10

Инструмент с присоединительным квадратом 1/4" (6,4 мм)

- ☐ **39304** Головка торцевая Torx® 1/4" E4; E5; E6; E7; E8; E10
- ☐ **39347** Головка торцевая со вставкой Torx® 1/4" T7; T8; T9; T10; T15; T20

Инструмент с присоединительным квадратом 1/2" (12,5 мм)

- ☐ **39310** Головка торцевая Torx® 1/2" E10; E11; E12; E14; E16; E18
- ☐ **39005** Головка торцевая со вставкой Torx® 1/2" T25; T27; T30; T40; T45; T50



Головка торцевая со вставкой Torx® 1/2"

- Наружный рабочий профиль вставки - Torx®.
- Головка изготовлена методом холодной штамповки.
- Материал головки - хромованадиевая сталь CrV50BV30.
- Закалена до твёрдости 45-47 HRC.
- Материал вставки - инструментальная сталь S2.
- Головка защищена от коррозии хромированием.

→ A ←

← L →
мм



39635 T10 100 10/200

39634 T15 100 10/200

39631 T20 100 10/200

39632 T25 100 10/200

39633 T27 100 10/200

39630 T30 100 10/200

39640 T40 100 10/200

39645 T45 100 10/200

39650 T50 100 10/200

39655 T55 100 10/200

39660 T60 100 10/200

39670 T70 100 10/100





Набор головок торцевых со вставкой Torx® 1/2"

- Рабочий профиль - внешний Torx®.
- Индивидуальная упаковка - пластиковый кейс.

Кол-во предметов

Комплектация



39600 8 T20, T25, T30, T40, T45, T50, T55, T60 1.100 1/20



PROFESSIONAL
ПРОФЕССИОНАЛ



Головка торцевая со вставкой Torx® 1/2"

- Наружный рабочий профиль вставки - Torx®.
- Головка изготовлена методом холодной штамповки.
- Материал головки - хромованадиевая сталь CrV50BV30.
- Закалена до твердости 45-47 HRC.
- Материал вставки - инструментальная сталь S2.
- Износостойкая, пригодна для длительного использования при максимальных нагрузках.
- Головка защищена от коррозии хромированием с эффектом матовой поверхности.

→ A ←

← L →
мм



39256	T27	100	25/100
39257	T30	100	25/100
39240	T40	100	25/100
39245	T45	100	25/100
39250	T50	100	25/100
39255	T55	100	25/100
39260	T60	100	25/100
39266	T70	100	25/100
39258	T80	100	25/100
39259	T90	100	25/100

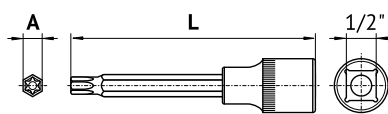

PROFESSIONAL
ПРОФЕССИОНАЛ



Набор головок торцевых со вставкой Torx® 1/2"

- Рабочий профиль - внешний Torx®.
- Набор укомплектован стальной рейкой с лепестковыми держателями головок.
- Поставляется в индивидуальной блистерной упаковке.

Кол-во предметов



39907 6 0.450 10/40

Инструмент с присоединительным квадратом 1/2" (12,5 мм)

☛ 39240 Головка торцевая со вставкой Torx® 1/2" T40; T45; T50; T55; T60; T70



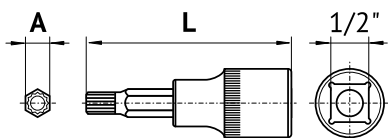

Головка торцевая со вставкой Spline 1/2"

- Наружный 12-гранный рабочий профиль Spline вставки.
- Головка изготовлена методом холодной штамповки.
- Материал головки - хромованадиевая сталь CrV50BV30.
- Закалена до твёрдости 45-47 HRC.
- Материал вставки - инструментальная сталь S2.
- Головка защищена от коррозии хромированием.



39508	M8	55	10/200
39509	M9	55	10/200
39510	M10	55	10/200
39514	M14	55	10/200
39518	M18	55	10/200

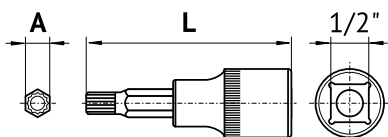

Головка торцевая со вставкой Spline с отверстием 1/2"

- Наружный 12-гранный рабочий профиль Spline с отверстием вставки.
- Головка изготовлена методом холодной штамповки.
- Материал головки - хромованадиевая сталь CrV50BV30.
- Закалена до твёрдости 45-47 HRC.
- Материал вставки - инструментальная сталь S2.
- Головка защищена от коррозии хромированием.



39516	M16	55	10/200
-------	-----	----	--------

PROFESSIONAL
ПРОФЕССИОНАЛ

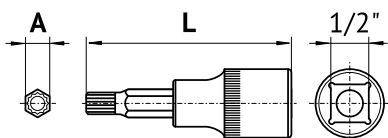

Головка торцевая со вставкой Spline с отверстием 1/2"

- Наружный 12-гранный рабочий профиль Spline с отверстием вставки.
- Головка изготовлена методом холодной штамповки.
- Материал головки - хромованадиевая сталь CrV50BV30.
- Закалена до твёрдости 45-47 HRC.
- Материал вставки - инструментальная сталь S2.
- Износостойкая, пригодна для длительного использования при максимальных нагрузках.
- Головка защищена от коррозии хромированием.



39057	M16	60	10/200
-------	-----	----	--------



Головка торцевая со вставкой Spline 1/2"



- Наружный 12-гранный рабочий профиль Spline вставки.
- Головка изготовлена методом холодной штамповки.
- Материал головки - хромованадиевая сталь CrV50BV30.
- Закалена до твердости 45-47 HRC.
- Материал вставки - инструментальная сталь S2.
- Головка защищена от коррозии хромированием.



39608	M8	100	10/200
39610	M10	100	10/200
39611	M12	100	10/200

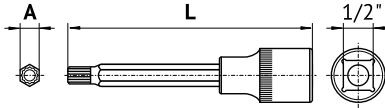

Головка торцевая со вставкой Spline с отверстием 1/2"



- Наружный 12-гранный рабочий профиль Spline с отверстием вставки.
- Головка изготовлена методом холодной штамповки.
- Материал головки - хромованадиевая сталь CrV50BV30.
- Закалена до твердости 45-47 HRC.
- Материал вставки - инструментальная сталь S2.
- Головка защищена от коррозии хромированием.



39616	M16	100	10/100
--------------	-----	-----	--------

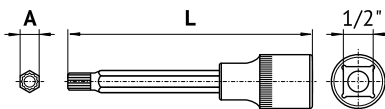

PROFESSIONAL
ПРОФЕССИОНАЛ

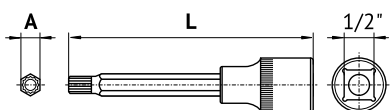

Головка торцевая со вставкой Spline 1/2"

- Наружный 12-гранный рабочий профиль Spline вставки.
- Головка изготовлена методом холодной штамповки.
- Материал головки - хромованадиевая сталь CrV50BV30.
- Закалена до твердости 45-47 HRC.
- Материал вставки - инструментальная сталь S2.
- Износостойкая, пригодна для длительного использования при максимальных нагрузках.
- Головка защищена от коррозии хромированием с эффектом матовой поверхности.



39198	M8	100	25/100
39200	M10	100	25/100
39202	M12	100	25/100
39204	M14	100	25/100
39206	M16	100	25/100
39208	M18	100	25/100

PROFESSIONAL
ПРОФЕССИОНАЛ

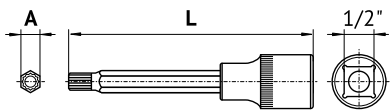

Головка торцевая со вставкой Spline с отверстием 1/2"

- Наружный 12-гранный рабочий профиль Spline с отверстием вставки.
- Головка изготовлена методом холодной штамповки.
- Материал головки - хромованадиевая сталь CrV50BV30.
- Закалена до твердости 45-47 HRC.
- Материал вставки - инструментальная сталь S2.
- Износостойкая, пригодна для длительного использования при максимальных нагрузках.
- Головка защищена от коррозии хромированием с эффектом матовой поверхности.



39207	M16T	100	25/100
39209	M18T	100	25/100

PROFESSIONAL
ПРОФЕССИОНАЛ



Набор головок торцевых со вставкой Spline 1/2"

- Рабочий профиль - внешний 12-гранный Spline.
- Набор укомплектован стальной рейкой с лепестковыми держателями головок.
- Поставляется в индивидуальной блистерной упаковке.

Кол-во
предметов

кг



39906 6 0,450 10/40

Инструмент с присоединительным квадратом 1/2" (12,5 мм)

39198 Головка торцевая со вставкой Spline 1/2" M8; M10; M12; M14; M16; M18



Головка торцевая со вставкой Phillips 1/4"

- Рабочий профиль вставки - крестовой Phillips.
- Головка изготовлена методом холодной штамповки.
- Материал головки - хромованадиевая сталь CrV50BV30.
- Закалена до твердости 45-47 HRC.
- Материал вставки - инструментальная сталь S2.
- Головка защищена от коррозии хромированием.

→ A ←

← L →
мм



39071 PH0 38 10/200

39201 PH1 38 10/200

39203 PH2 38 10/200

39205 PH3 38 10/200

39072 PH4 38 10/200

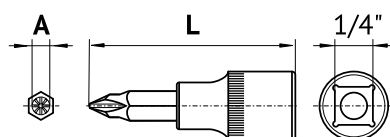

Головка торцевая со вставкой Pozidrive 1/4"

- Рабочий профиль вставки - крестовой Pozidrive.
- Головка изготовлена методом холодной штамповки.
- Материал головки - хромованадиевая сталь CrV50BV30.
- Закалена до твердости 45-47 HRC.
- Материал вставки - инструментальная сталь S2.
- Головка защищена от коррозии хромированием.

→ A ←

← L →
мм



39210 PZ0 38 10/200

39211 PZ1 38 10/200

39212 PZ2 38 10/200

39213 PZ3 38 10/200

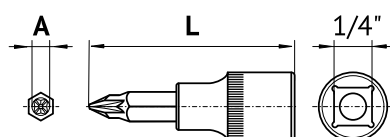



Головка торцевая со вставкой Slotted 1/4"

- Рабочий профиль вставки - шлицевой Slotted.
- Головка изготовлена методом холодной штамповки.
- Материал головки - хромованадиевая сталь CrV50BV30.
- Закалена до твёрдости 45-47 HRC.
- Материал вставки - инструментальная сталь S2.
- Головка защищена от коррозии хромированием.



39195	3,0	38	10/200
39196	4,0	38	10/200
39215	5,0	38	10/200
39197	5,5	38	10/200
39199	7,0	38	10/200

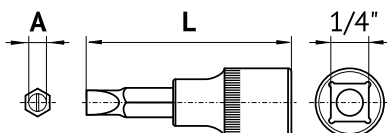

AUTOMOTIVE TOOL
СПЕЦИИНСТРУМЕНТ



Головка торцевая универсальная

- Универсальный рабочий профиль, состоящий из стальных независимых подпружиненных фиксаторов, позволяет применять головку для работы с различными видами крепежа различного размера.
- Изготовлена методом холодной штамповки.
- Материал - хромованадиевая сталь CrV50BV30.
- Закалена до твёрдости 45-47 HRC.
- Головка защищена от коррозии хромированием.



39000	7-19	3/8"	50	24/120
39001	11-32	1/2"	85	6/24



AUTOMOTIVE TOOL
СПЕЦИНСТРУМЕНТ



Головка торцевая высокая под вороток



- Шестигранный рабочий профиль.
- Изготовлена методом горячей штамповки (ковки на молотах).
- Материал головки - хромованадиевая сталь CrV50BV30.
- Закалена до твёрдости 45-47 HRC.
- Имеет отверстие под вороток диаметром 21 мм.
- Головка защищена от коррозии хромированием.

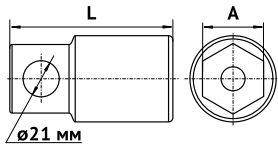

40217	17	60	6/60
40219	19	60	6/60
40222	22	60	6/60
40224	24	60	6/60
40227	27	75	6/60
40230	30	75	6/48
40232	32	75	6/48
40236	36	80	6/48
40238	38	80	6/48
40241	41	80	4/32
40246	46	80	4/32
40250	50	100	2/20
40255	55	100	2/20
40260	60	100	1/10
40265	65	100	1/10
40270	70	100	1/10
40275	75	100	1/5
40280	80	100	1/5



Вороток Т-образный

- Головка воротка изготовлена методом холодной штамповки и снабжена подпружиненным удерживающим шариком.
- Материал - хромованадиевая сталь CrV50BV30.
- Закалён до твёрдости не менее 39 HRC.
- Защищён от коррозии хромированием с эффектом матовой поверхности.



39743	1/4"	115	10/200
39704	3/8"	150	10/100
39702	1/2"	250	10/50
39703	1/2"	300	10/50
39675	3/4"	450	1/10
39706	3/4"	525	1/10
39671	1"	700	1/10

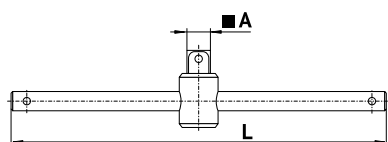

PROFESSIONAL
ПРОФЕССИОНАЛ



Вороток Т-образный

- Головка воротка изготовлена методом холодной штамповки и снабжена подпружиненным удерживающим шариком.
- Материал - хромованадиевая сталь CrV50BV30.
- Закалён до твёрдости не менее 39 HRC.
- Износостойкий, пригоден для долговременного использования при максимальных нагрузках.
- Защищён от коррозии хромированием с эффектом матовой поверхности.



39524	1/4"	100	4/100
39528	3/8"	150	4/100
39525	1/2"	250	25/50

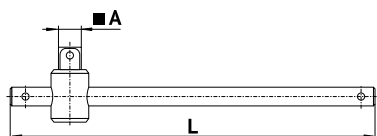

Вороток Т-образный комбинированный

- Головка воротка комбинированная с соединительными квадратами двух размеров.
- Изготовлена методом холодной штамповки и снабжена подпружиненными удерживающими шариками.
- Материал - хромованадиевая сталь CrV50BV30.
- Вороток закалён до твёрдости не менее 39 HRC.
- Головка воротка защищена от коррозии химическим оксидированием.
- Вороток защищён от коррозии хромированием.



39717	1/2"-3/4"	450	4/16
-------	-----------	-----	------

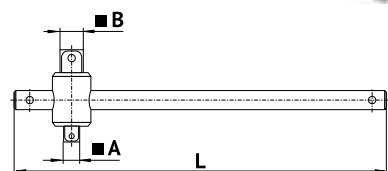

PROFESSIONAL
ПРОФЕССИОНАЛ



Вороток Т-образный усиленный

- Головка воротка изготовлена методом холодной штамповки и снабжена подпружиненным удерживающим шариком.
- Материал – хром-молибденовая сталь CrMo.
- Закалён до твёрдости не менее 39 HRC.
- Износостойкий, пригоден для длительного использования при максимальных нагрузках.
- Защищён от коррозии химическим оксидированием.

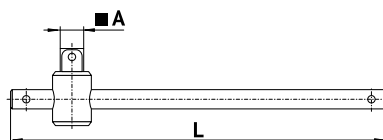

CrMo
сталь 3/4" 1"

40725	3/4"	500	1/10
40726	1"	500	1/10



Вороток L-образный

- Вороток изготовлен методом холодной штамповки.
- Снабжён подпружиненным удерживающим шариком.
- Материал - хромованадиевая сталь CrV50BV30.
- Закалён до твёрдости не менее 39 HRC.
- Защищён от коррозии хромированием с эффектом матовой поверхности.

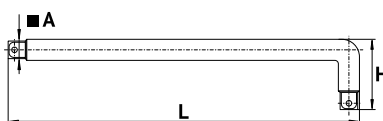

CrV
сталь 1/4" 3/8" 1/2" 3/4"

39751	1/4"	115	30	10/300
39758	3/8"	150	50	10/100
39701	1/2"	250	50	10/40
39716	1/2"	300	80	10/40
39712	1/2"	380	100	10/40
39539	3/4"	300	100	4/16
39540	3/4"	400	100	1/10
39543	3/4"	550	170	1/10

PROFESSIONAL
ПРОФЕССИОНАЛ



Вороток L-образный

- Вороток изготовлен методом холодной штамповки.
- Снабжён подпружиненным удерживающим шариком.
- Материал - хромованадиевая сталь CrV50BV30.
- Закалён до твёрдости не менее 39 HRC.
- Износостойкий, пригоден для длительного использования при максимальных нагрузках.
- Защищён от коррозии хромированием с эффектом матовой поверхности.

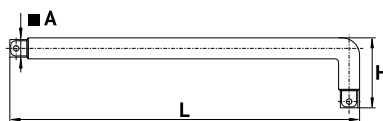

CrV
сталь 1/4" 3/8" 1/2"

39636	1/4"	115	30	50/200
39637	3/8"	150	50	20/100
39639	1/2"	250	50	20/40

PROFESSIONAL
ПРОФЕССИОНАЛ



Вороток L-образный усиленный

- Вороток изготовлен методом холодной штамповки.
- Снабжён подпружиненными удерживающими шариками.
- Материал – хром-молибденовая сталь CrMo.
- Закалён до твёрдости не менее 39 HRC.
- Износостойкий, пригоден для длительного использования при максимальных нагрузках.
- Защищён от коррозии химическим оксидированием.

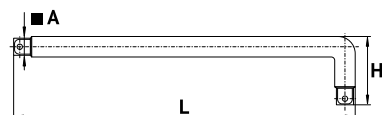

CrMo
сталь 1/2" 3/4" 1"



40741	1/2"	400	50	1/20
40742	3/4"	400	100	1/10
40743	1"	500	100	1/10

PROFESSIONAL
ПРОФЕССИОНАЛ



Вороток L-образный телескопический

- Вороток изготовлен методом холодной штамповки.
- Материал – хромованадиевая инструментальная сталь.
- Снабжён подпружиненным удерживающим шариком.
- Защищён от коррозии хромированием с эффектом матовой поверхности.
- Телескопическая конструкция с фиксатором позволяет изменять длину воротка от 380 до 520 мм.
- Имеет стандартный соединительный квадрат 1/2".
- Износостойкий, пригоден для длительного использования при максимальных нагрузках.
- Снабжён пластиковой рукояткой с резиновым противоскользящим покрытием.

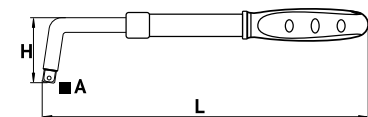

CrV
сталь 1/2"



39646	1/2"	380-520	60	0,975	5/20
-------	------	---------	----	-------	------



Вороток шарнирный

- Вороток изготовлен методом холодной штамповки.
- Имеет поворотную головку и подпружиненный удерживающий шарик.
- Материал – хромованадиевая сталь CrV50BV30.
- Закалён до твёрдости не менее 39 HRC.
- Защищён от коррозии хромированием с эффектом матовой поверхности.

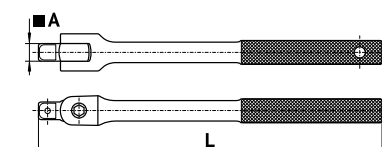

CrV
сталь 1/4" 3/8" 1/2" 3/4"



39739	1/4"	140	10/100
39737	3/8"	250	5/25
39700	1/2"	250	5/25
39710	1/2"	375	5/25
39721	1/2"	430	5/25
39715	3/4"	475	1/10

PROFESSIONAL
ПРОФЕССИОНАЛ

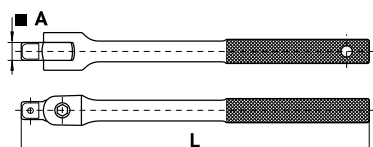

CrV сталь 1/4" 1/2" 3/4"

Вороток шарнирный

- Вороток изготовлен методом холодной штамповки.
- Имеет поворотную головку и подпружиненный удерживающий шарик.
- Материал - хромованадиевая сталь CrV50BV30.
- Закалён до твёрдости не менее 39 HRC.
- Износостойкий, пригоден для длительного использования при максимальных нагрузках.
- Защищён от коррозии хромированием с эффектом матовой поверхности.



39644	1/4"	150	12/60
39638	1/2"	375	10/20
39641	1/2"	450	5/20
39642	1/2"	600	5/10
39643	3/4"	975	1/5

PROFESSIONAL
ПРОФЕССИОНАЛ

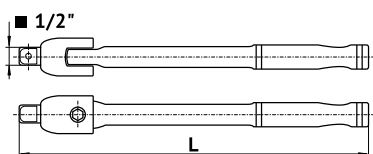

CrV сталь CrMo сталь 1/2"

Вороток шарнирный усиленный 1/2"

- Головка воротка изготовлена методом холодной штамповки и снабжена удерживающим шариком.
- Материал - хромомолибденовая сталь CrMo.
- Рукоятка воротка изготовлена из хромованадиевой стали CrV50BV30.
- Максимальная нагрузка - 614 Nm.
- Защищён от коррозии хромированием с эффектом матовой поверхности.



39740	1/2"	600	1/10
-------	------	-----	------

PROFESSIONAL
ПРОФЕССИОНАЛ



Ремкомплект воротка шарнирного 1/2"

- Ремкомплект предназначен для восстановления работоспособности воротка шарнирного 39740.
- Комплект состоит из пружины, винта и головки воротка с подпружиненным удерживающим шариком.



39745	1/2"	20/100
-------	------	--------



CrMo сталь 1/2"



Ремкомплект воротка шарнирного 1/2"

- Предназначен для восстановления работоспособности воротков шарнирных 39700, 39710, 39721.
- Состоит из пружины, винта и головки воротка с подпружиненным удерживающим шариком.



39746	1/2"	1/300
-------	------	-------

CrV
сталь 1/2"



Ремкомплект воротка шарнирного 3/4"

- Ремкомплект предназначен для восстановления работоспособности воротка шарнирного 39715.
- Комплект состоит из пружины, винта и головки воротка с подпружиненным удерживающим шариком.



39990	3/4"	10/100
-------	------	--------



CrV
сталь 3/4"



Вороток карданный шарнирный Т-образный

- Вороток изготовлен методом холодной штамповки.
- Снабжён подпружиненным удерживающим шариком.
- Имеет карданную конструкцию соединения рабочей части с рукояткой.
- Материал - хромованадиевая сталь CrV50BV30.
- Закалён до твёрдости не менее 39 HRC.
- Защищён от коррозии хромированием.



39738	3/8"	200	10/50
-------	------	-----	-------

39720	1/2"	250	10/50
-------	------	-----	-------

39750	1/2"	500	1/25
-------	------	-----	------

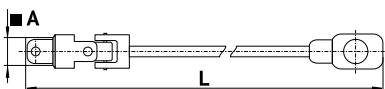

CrV
сталь 3/8" 1/2"

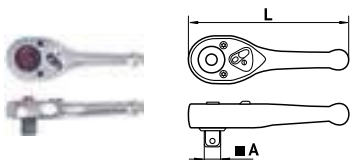

CrV сталь 1/4" 3/8" 1/2"

Ключ трещоточный укороченный

- Механизм с 45-ю зубцами, позволяет осуществлять поворот с минимальным углом 8°.
- Укороченная конструкция позволяет применять ключ в ограниченном пространстве.
- Оборудован флажковым переключателем, кнопкой быстрого сброса и удерживающим шариком.
- Материал – хромованадиевая сталь CrV50BV30.
- Закалён до твёрдости не менее 39 HRC.
- Защищён от коррозии хромированием с эффектом матовой поверхности.



39767	1/4"	115	10/100
39769	3/8"	130	10/50
39768	1/2"	135	10/40

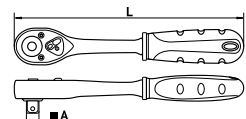

CrV сталь 1/4" 3/8" 1/2"

Ключ трещоточный

- Механизм с 45-ю зубцами, позволяет осуществлять поворот с минимальным углом 8°.
- Оборудован флажковым переключателем, кнопкой быстрого сброса и удерживающим шариком.
- Материал – хромованадиевая сталь CrV50BV30.
- Закалён до твёрдости не менее 39 HRC.
- Защищён от коррозии хромированием с эффектом матовой поверхности.



39727	1/4"	150	10/60
39729	3/8"	200	10/50
39728	1/2"	250	10/30

PROFESSIONAL
ПРОФЕССИОНАЛ

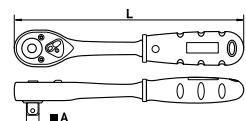

CrV сталь 1/4" 3/8" 1/2"

Ключ трещоточный

- Механизм с 45-ю зубцами, позволяет осуществлять поворот с минимальным углом 8°.
- Оборудован флажковым переключателем, кнопкой быстрого сброса и удерживающим шариком.
- Изготовлен методом холодной штамповки.
- Материал – хромованадиевая сталь CrV50BV30.
- Закалён до твёрдости не менее 39 HRC.
- Защищён от коррозии хромированием с эффектом матовой поверхности.



39754	1/4"	150	25/100
39548	3/8"	200	10/50
39545	1/2"	250	10/20



Ключ трещоточный

- Механизм с 72-мя зубцами позволяет осуществлять поворот с минимальным углом 5°.
- Снабжён флажковым переключателем, кнопкой быстрого сброса и удерживающим шариком.
- Материал – хромованадиевая сталь CrV50BV30.
- Закалён до твёрдости не менее 39 HRC.
- Имеет изогнутую рукоятку для удобства использования.
- Защищён от коррозии хромированием с эффектом матовой поверхности.



39744	1/4"	150	10/100
39748	3/8"	200	10/60
39742	1/2"	250	10/40



Ключ трещоточный

- Механизм с 72-мя зубцами позволяет осуществлять поворот с минимальным углом 5°.
- Снабжён флажковым переключателем, кнопкой быстрого сброса и удерживающим шариком.
- Изготовлен методом холодной штамповки.
- Материал – хромованадиевая сталь CrV50BV30.
- Закалён до твёрдости не менее 39 HRC.
- Защищён от коррозии хромированием с эффектом матовой поверхности.



39484	1/4"	150	10/50
39488	3/8"	200	10/40
39482	1/2"	250	5/30



Ключ трещоточный шарнирный

- Механизм с 72-мя зубцами позволяет осуществлять поворот с минимальным углом 5°.
- Снабжён флажковым переключателем, кнопкой быстрого сброса и удерживающим шариком.
- Шарнирная конструкция позволяет использовать ключ в труднодоступных местах.
- Материал – хромованадиевая сталь CrV50BV30.
- Закалён до твёрдости не менее 39 HRC.
- Защищён от коррозии хромированием с эффектом матовой поверхности.



39724	1/4"	150	10/60
39725	1/2"	250	10/40



Ключ трещоточный телескопический

- Механизм с 72-мя зубцами позволяет осуществлять поворот с минимальным углом 5°.
- Снабжён флажковым переключателем, кнопкой быстрого сброса и удерживающим шариком.
- Телескопическая конструкция рукоятки с фиксатором положения.
- Материал – хромованадиевая сталь CrV50BV30.
- Закалён до твёрдости не менее 39 HRC.
- Защищён от коррозии хромированием с эффектом матовой поверхности.



39734	1/4"	140-190	10/60
--------------	------	---------	-------

39735	3/8"	220-320	10/50
--------------	------	---------	-------

39736	1/2"	240-440	10/20
--------------	------	---------	-------



Ключ трещоточный телескопический

- Механизм с 72-мя зубцами позволяет осуществлять поворот с минимальным углом 5°.
- Снабжён флажковым переключателем, кнопкой быстрого сброса и удерживающим шариком.
- Телескопическая конструкция рукоятки с фиксатором положения.
- Материал – хромованадиевая сталь CrV50BV30.
- Закалён до твёрдости не менее 39 HRC.
- Защищён от коррозии хромированием с эффектом матовой поверхности.



39672	1/4"	140-190	10/60
--------------	------	---------	-------

39673	3/8"	220-320	10/50
--------------	------	---------	-------

39674	1/2"	240-440	5/30
--------------	------	---------	------



Ключ трещоточный телескопический шарнирный

- Механизм с 72-мя зубцами позволяет осуществлять поворот с минимальным углом 5°.
- Снабжён флажковым переключателем, кнопкой быстрого сброса и удерживающим шариком.
- Шарнирная конструкция позволяет использовать ключ в труднодоступных местах.
- Телескопическая конструкция рукоятки с фиксатором положения.
- Материал – хромованадиевая сталь CrV50BV30.
- Закалён до твёрдости не менее 39 HRC.
- Защищён от коррозии хромированием с эффектом матовой поверхности.



39597	1/4"	180-230	10/60
--------------	------	---------	-------

39598	3/8"	230-330	10/50
--------------	------	---------	-------

39599	1/2"	250-450	5/30
--------------	------	---------	------



Ключ трещоточный 3/4"



- Механизм с 45-ю зубцами позволяет осуществлять поворот с минимальным углом 8°.
- Снабжён переключателем и удерживающим шариком.
- Изготовлен методом горячей штамповки (ковки на молотах).
- Материал – хромованадиевая сталь CrV50BV30.
- Закалён до твёрдости не менее 39 HRC.
- Защищён от коррозии хромированием с эффектом матовой поверхности.

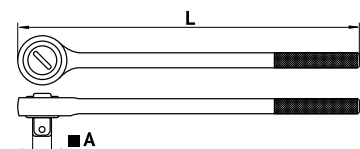

CrV
сталь 3/4"

39709 3/4" 500 1/10



Ключ трещоточный



- Механизм с 24-мя зубцами позволяет осуществлять поворот с минимальным углом 15°.
- Снабжён флажковым переключателем и удерживающим шариком.
- Изготовлен методом горячей штамповки (ковки на молотах).
- Материал – хромованадиевая сталь CrV50BV30.
- Закалён до твёрдости не менее 39 HRC.
- Защищён от коррозии хромированием с эффектом матовой поверхности.

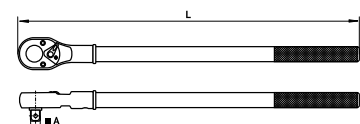

CrV
сталь 3/4" 1"

39530 3/4" 510 1/10
39531 1" 510 1/10



Ключ трещоточный телескопический

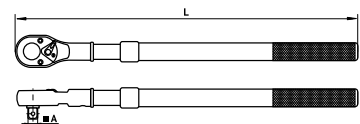

- Механизм с 24-мя зубцами позволяет осуществлять поворот с минимальным углом 15°.
- Снабжён флажковым переключателем и удерживающим шариком.
- Телескопическая конструкция рукоятки с фиксатором положения.
- Изготовлен методом горячей штамповки (ковки на молотах).
- Материал – хромованадиевая сталь CrV50BV30.
- Закалён до твёрдости не менее 39 HRC.
- Защищён от коррозии хромированием с эффектом матовой поверхности.



CrV
сталь 3/4"

39529 3/4" 515-800 1/10

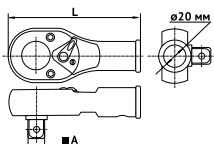

CrV
сталь 3/4"



Ключ трещоточный 3/4"

- Механизм с 45-ю зубцами позволяет осуществлять поворот с минимальным углом 8°.
- Снабжён флажковым переключателем и удерживающим шариком.
- Изготовлен методом горячей штамповки (ковки на молотах).
- Материал – хромованадиевая сталь CrV50BV30.
- Закалён до твёрдости не менее 39 HRC.
- Имеет отверстие под вороток диаметром 20 мм.
- Защищён от коррозии хромированием с эффектом матовой поверхности.



39535	3/4"	135	1/10
-------	------	-----	------



Ремкомплект ключа трещоточного

- Применяется для восстановления работоспособности механизма ключа трещоточного с 45-ю зубцами.
- Применим для ремонта ключа трещоточного 39728.
- Содержит полный комплект трещоточного механизма.



39749	1/2"	150
-------	------	-----

1/2"

PROFESSIONAL
ПРОФЕССИОНАЛ



Ремкомплект ключа трещоточного

- Применяется для восстановления работоспособности механизма ключа трещоточного с 45-ю зубцами.
- Содержит полный комплект трещоточного механизма.
- Ведущая звёздочка и флажки механизма изготовлены из инструментальной стали, легированной хромом и молибденом.
- Износостойкий, пригодный для длительного использования при максимальных нагрузках.



CrMo
сталь 1/4" 3/8" 1/2"

39661	1/4"	39754	10/200
39662	3/8"	39548	10/200
39663	1/2"	39545	10/200



1/2"

PROFESSIONAL
ПРОФЕССИОНАЛ



CrMo
сталь

1/4"

3/8"

1/2"



Ремкомплект ключа трещоточного

- Применяется для восстановления работоспособности механизма ключа трещоточного с 72-мя зубцами.
- Применим для ремонта ключа трещоточного 39736 и 39742.
- Содержит полный комплект трещоточного механизма.



39747	1/2"	150
-------	------	-----



Ремкомплект ключа трещоточного

- Применяется для восстановления работоспособности механизма ключа трещоточного с 72-мя зубцами.
- Содержит полный комплект трещоточного механизма.
- Ведущая звёздочка и флажки механизма изготовлены из инструментальной стали, легированной хромом и молибденом.
- Износостойкий, пригодный для длительного использования при максимальных нагрузках.



Применяемость



39664	1/4"	39484, 39597, 39672	10/200
39665	3/8"	39488, 39598, 39673	10/200
39666	1/2"	39482, 39599, 39674	10/200



Удлинитель прямой

- Изготовлен методом холодной штамповки.
- Снабжён подпружиненным удерживающим шариком.
- Материал – хромованадиевая сталь CrV50BV30.
- Закалён до твёрдости не менее 39 HRC.
- Защищён от коррозии хромированием с эффектом матовой поверхности.



L
мм



39761	1/4"	50	10/600
39765	1/4"	75	10/400
39762	1/4"	100	10/400
39763	1/4"	150	10/300
39764	1/4"	250	10/200
39771	3/8"	75	10/300
39774	3/8"	125	10/200
39772	3/8"	150	10/200
39773	3/8"	250	10/100
39503	1/2"	75	10/200
39502	1/2"	125	10/120
39705	1/2"	250	10/60
39504	1/2"	500	10/20

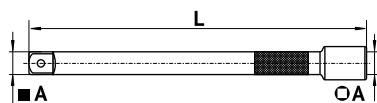

CrV
сталь

1/4"

3/8"

1/2"

PROFESSIONAL
ПРОФЕССИОНАЛ



Удлинитель прямой

- Изготовлен методом холодной штамповки.
- Оборудован подпружиненным удерживающим шариком.
- Материал – хромованадиевая сталь CrV50BV30.
- Закалён до твёрдости не менее 39 HRC.
- Защищён от коррозии хромированием с эффектом матовой поверхности.

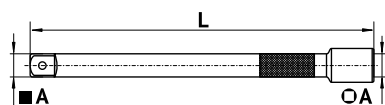

39606	1/4"	50	50/400
-------	------	----	--------

39607	1/4"	100	25/250
-------	------	-----	--------

39609	3/8"	150	20/200
-------	------	-----	--------

39612	1/2"	125	50/100
-------	------	-----	--------

39625	1/2"	250	25/50
-------	------	-----	-------

PROFESSIONAL
ПРОФЕССИОНАЛ



Удлинитель прямой с подсветкой 1/2"

- Изготовлен методом холодной штамповки.
- Оборудован системой фиксации торцевых головок с кнопкой сброса.
- Имеет встроенную светодиодную подсветку.
- Материал – хромованадиевая сталь CrV50BV30.
- Закалён до твёрдости не менее 39 HRC.
- Защищён от коррозии хромированием с эффектом матовой поверхности.

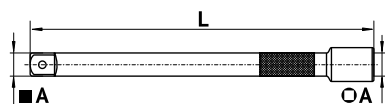

39615	1/2"	75	10/100
-------	------	----	--------



Удлинитель качающийся 1/2"

- Изготовлен методом холодной штамповки.
- Форма соединительного квадрата позволяет вращать крепёж под углом до 15°.
- Оборудован подпружиненным удерживающим шариком.
- Материал – хромованадиевая сталь CrV50BV30.
- Закалён до твёрдости не менее 39 HRC.
- Защищён от коррозии хромированием с эффектом матовой поверхности.

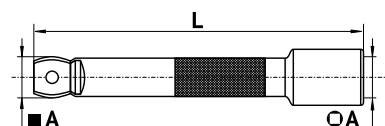

39505	1/2"	50	10/200
-------	------	----	--------

39506	1/2"	125	10/100
-------	------	-----	--------

39507	1/2"	250	10/60
-------	------	-----	-------

PROFESSIONAL
ПРОФЕССИОНАЛ



Удлинитель качающийся

- Изготовлен методом холодной штамповки.
- Форма присоединительного квадрата позволяет вращать крепёж под углом до 15°.
- Снабжён подпружиненным удерживающим шариком.
- Материал - хромованадиевая сталь CrV50BV30.
- Закалён до твёрдости не менее 39 HRC.
- Износостойкий, пригодный для длительного использования при максимальных нагрузках.
- Защищён от коррозии хромированием с эффектом матовой поверхности.



39601	1/4"	50	20/200
39602	1/4"	100	20/200
39603	1/2"	50	10/200
39604	1/2"	75	10/100



Рукоятка-удлинитель 1/4"

- Изготовлена методом холодной штамповки.
- Имеет пластиковую отвёрточную ручку.
- Снабжена подпружиненным удерживающим шариком.
- Материал - хромованадиевая сталь CrV50BV30.
- Закалена до твёрдости не менее 39 HRC.
- Защищена от коррозии хромированием с эффектом матовой поверхности.

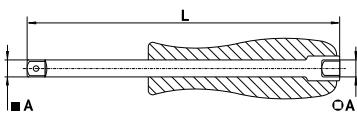

39741	1/4"	150	10/200
-------	------	-----	--------



PROFESSIONAL
ПРОФЕССИОНАЛ



Рукоятка-удлинитель 1/4"

- Изготовлена методом холодной штамповки.
- Имеет пластиковую отвёрточную ручку.
- Снабжена подпружиненным удерживающим шариком.
- Материал - хром-ванадиевая сталь CrV50BV30.
- Закалена до твёрдости не менее 39 HRC.
- Износостойкая, пригодна для длительного использования при максимальных нагрузках.
- Защищена от коррозии хромированием с эффектом матовой поверхности.

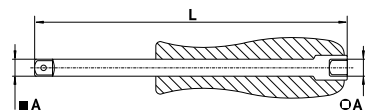

39760	1/4"	60	10/200
39795	1/4"	100	10/200
39796	1/4"	150	10/200





Удлинитель гибкий

- Гибкая конструкция позволяет применять удлинитель в условиях ограниченного пространства.
- Изготовлен методом холодной штамповки.
- Материал – хромованадиевая сталь CrV50BV30.
- Закалён до твёрдости не менее 39 HRC.
- Защищён от коррозии хромированием с эффектом матовой поверхности.



39756	1/4"	150	24/240
39766	3/8"	200	12/108
39776	1/2"	250	12/72

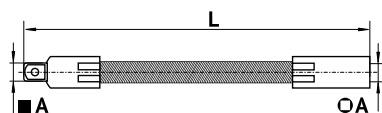

PROFESSIONAL
ПРОФЕССИОНАЛ



Удлинитель гибкий

- Гибкая конструкция позволяет применять удлинитель в условиях ограниченного пространства.
- Изготовлен методом холодной штамповки.
- Материал – хромованадиевая сталь CrV50BV30.
- Закалён до твёрдости не менее 39 HRC.
- Защищён от коррозии хромированием с эффектом матовой поверхности.



39726	1/4"	150	100/200
39759	1/2"	200	10/100

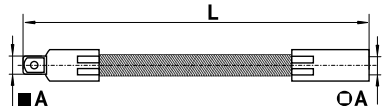

Удлинитель прямой 3/4"

- Удлинитель изготовлен методом холодной штамповки.
- Снабжён подпружиненным удерживающим шариком.
- Имеет отверстие диаметром 22 мм под вороток.
- Материал - хромованадиевая сталь CrV50BV30.
- Закалён до твёрдости не менее 39 HRC.
- Защищён от коррозии хромированием с эффектом матовой поверхности.



39522	3/4"	100	1/30
39523	3/4"	200	1/20
39708	3/4"	225	1/20
39520	3/4"	520	1/10

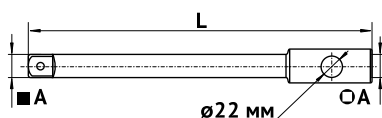

Кардан шарнирный

- Изготовлен методом горячей штамповки (ковки на молотах).
- Снабжён подпружиненным удерживающим шариком.
- Материал - хромованадиевая сталь CrV50BV30.
- Закалён до твёрдости не менее 39 HRC.
- Защищён от коррозии хромированием с эффектом матовой поверхности.



39718	1/4"	42	10/600
39719	3/8"	54	10/300
39711	1/2"	73	10/100

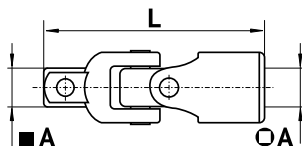



Кардан шарнирный с пружиной

- Изготовлен методом горячей штамповки (ковки на молотах).
- Снабжён подпружиненным удерживающим шариком.
- Укомплектован пружиной для удобства использования в труднодоступных местах.
- Материал - хромованадиевая сталь CrV50BV30.
- Закалён до твёрдости не менее 39 HRC.
- Защищён от коррозии хромированием с эффектом матовой поверхности.

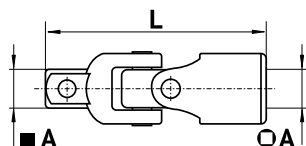

CrV
сталь 1/2"



39574	1/2"	85	10/100
-------	------	----	--------

PROFESSIONAL
ПРОФЕССИОНАЛ



Кардан шарнирный

- Изготовлен методом горячей штамповки (ковки на молотах).
- Снабжён подпружиненным удерживающим шариком.
- Материал - хромованадиевая сталь CrV50BV30.
- Закалён до твёрдости не менее 39 HRC.
- Защищён от коррозии хромированием с эффектом матовой поверхности.

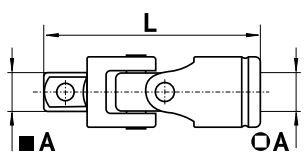

CrV
сталь 1/4" 3/8" 1/2"



39714	1/4"	39	25/200
-------	------	----	--------

39538	3/8"	54	25/150
-------	------	----	--------

39512	1/2"	75	10/100
-------	------	----	--------



Кардан шарнирный 3/4"

- Изготовлен методом горячей штамповки (ковки на молотах).
- Снабжён подпружиненным удерживающим шариком.
- Материал - хромованадиевая сталь CrV50BV30.
- Закалён до твёрдости не менее 39 HRC.
- Имеет отверстие под вороток $\varnothing 22$ мм и внутренний квадрат 3/4".
- Защищён от коррозии хромированием с эффектом матовой поверхности.

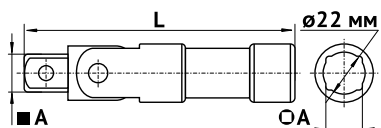

CrV
сталь 3/4"



39707	3/4"	135	10
-------	------	-----	----



Головка переходная

- Изготовлена методом холодной штамповки.
- Оборудована подпружиненным удерживающим шариком.
- Материал - хромованадиевая сталь CrV50BV30.
- Закалена до твердости не менее 39 HRC.
- Защищена от коррозии хромированием с эффектом матовой поверхности.

A-B

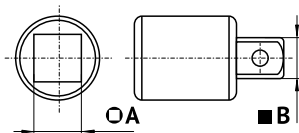

39753	1/4"-3/8"	100/1200
39722	3/8"-1/4"	10/150
39723	3/8"-1/2"	10/150
39731	1/2"-3/8"	10/150
39752	1/2"-3/4"	20/160
39521	3/4"-1/2"	10/100
39536	3/4"-1"	1/25
39534	1"-3/4"	1/50



Набор головок переходных

- Индивидуальная упаковка - пластиковый держатель.

Кол-во предметов



39755	3	0,400	12/48
-------	---	-------	-------

Инструмент с соединительным квадратом 1/2" (12,5 мм)

39731	Головка переходная	1/2"-3/8"; 1/2"-3/4"
-------	--------------------	----------------------

Инструмент с соединительным квадратом 3/4" (19 мм)

39521	Головка переходная	3/4"-1/2"
-------	--------------------	-----------

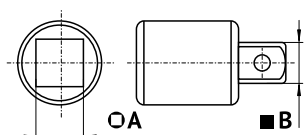

PROFESSIONAL
ПРОФЕССИОНАЛ



Головка переходная

- Изготовлена методом холодной штамповки.
- Снабжена подпружиненным удерживающим шариком.
- Материал - хромованадиевая сталь CrV50BV30.
- Закалена до твердости не менее 39 HRC.
- Защищена от коррозии хромированием с эффектом матовой поверхности.

A-B

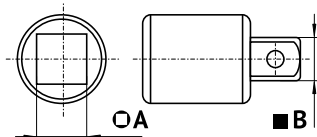

39613	3/8"-1/4"	50/200
-------	-----------	--------

39614	3/8"-1/2"	50/200
-------	-----------	--------

39627	1/2"-3/8"	50/200
-------	-----------	--------

39626	1/2"-3/4"	50/100
-------	-----------	--------

PROFESSIONAL
ПРОФЕССИОНАЛ



Головка переходная с отверстием

- Изготовлена методом холодной штамповки.
- Снабжена подпружиненным удерживающим шариком.
- Материал - хромованадиевая сталь CrV50BV30.
- Закалена до твердости не менее 39 HRC.
- Дополнительное отверстие позволяет применять головку с соответствующим удлинителем в качестве Т-образного воротка.
- Износостойкая, пригодна для долговременного использования при максимальных нагрузках.
- Защищена от коррозии хромированием с эффектом матовой поверхности.

A-B

→ D ←
мм

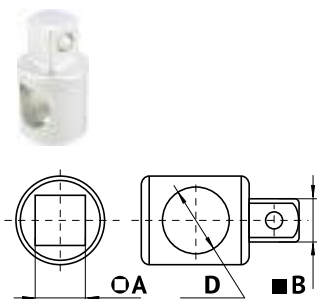

39677	3/8"-1/4"	9	50/200
-------	-----------	---	--------

39678	1/2"-3/8"	12	50/200
-------	-----------	----	--------

39628	3/8"-1/2"	16	50/200
-------	-----------	----	--------

AUTOMOTIVE TOOL
СПЕЦИНСТРУМЕНТ



Головка торцевая высокая ударная 1/2"

- Предназначена для применения с пневматическим ударным инструментом.
- Шестигранный рабочий профиль.
- Стандартный присоединительный квадрат - 1/2".
- Изготовлена методом холодной штамповки.
- Материал головки - хромомолибденовая сталь.
- Защищена от коррозии химическим оксидированием.

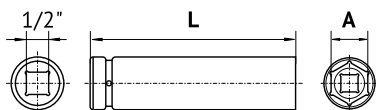

40028	8	78	10/100
40010	10	78	10/100
40011	11	78	10/100
40012	12	78	10/100
40023	13	78	10/100
40014	14	78	10/100
40015	15	78	10/100
40026	16	78	10/100
40017	17	78	10/100
40018	18	78	10/100
40019	19	78	10/100
40021	21	78	10/100
40022	22	78	10/100
40024	24	78	10/100
40027	27	78	10/40
40030	30	78	10/40
40032	32	78	10/40
40036	36	78	10/40

AUTOMOTIVE TOOL
СПЕЦИНСТРУМЕНТ



Набор головок торцевых ударных 1/2"

- Набор укомплектован стальной рейкой с лепестковыми держателями головок.
- Поставляется в индивидуальной блистерной упаковке.



39810	10	10, 12, 13, 14, 15, 17, 19, 21, 22, 24 мм	0.600	1/10
-------	----	---	-------	------



AUTOMOTIVE TOOL
СПЕЦИИНСТРУМЕНТ



Головка торцевая ударная тонкостенная 1/2"

- Предназначена для применения с пневматическим ударным инструментом.
- Шестигранный рабочий профиль.
- Изготовлена методом холодной штамповки.
- Материал - хромомолибденовая сталь.
- Имеет уменьшенную толщину стенки.
- Защищена от коррозии фосфатированием.

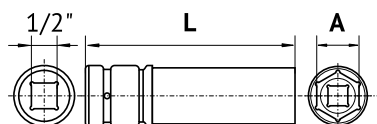

39220	17	78	10/100
39223	19	78	10/100
39225	21	78	10/100
39228	22	78	10/100
39230	23	78	10/100

AUTOMOTIVE TOOL
СПЕЦИИНСТРУМЕНТ



Головка торцевая ударная колёсная 1/2"

- Предназначена для применения с пневматическим ударным инструментом.
- Шестигранный рабочий профиль.
- Изготовлена методом холодной штамповки.
- Материал - хромомолибденовая сталь.
- Оборудована защитным пластиковым чехлом.
- Защищена от коррозии цветным хромовым покрытием.

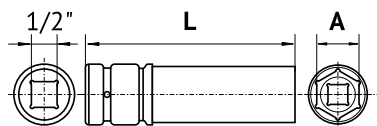

39227	17	85	10/100
39229	19	85	10/100
39231	21	85	10/100

AUTOMOTIVE TOOL
СПЕЦИИНСТРУМЕНТ



Набор головок торцевых ударных колёсных 1/2"

- Индивидуальная упаковка - пластиковый кейс.



39233	3	17, 19, 21 мм	0.720	25
-------	---	---------------	-------	----



PROFESSIONAL
ПРОФЕССИОНАЛ



Головка торцевая ударная колёсная 1/2"

- Предназначена для применения с пневматическим ударным инструментом.
- Шестигранный рабочий профиль.
- Изготовлена методом холодной штамповки.
- Материал - хромомолибденовая сталь.
- Имеет объёмную твёрдость не менее 42 HRC.
- Оборудована защитным пластиковым чехлом.
- Износостойкая, пригодна для долговременного использования при максимальных нагрузках.
- Защищена от коррозии цветным хромированием.



39217	17	150	10/40
39219	19	150	10/40
39221	21	150	10/40



AUTOMOTIVE TOOL
СПЕЦИАЛИЗИРОВАННЫЙ ИНСТРУМЕНТ



Головка-бита ударная Spline 1/2"

- Предназначена для применения с пневматическим ударным инструментом.
- Внешний 12-гранный рабочий профиль Spline.
- Стандартный присоединительный квадрат - 1/2".
- Изготовлена методом холодной штамповки.
- Материал головки - хромомолибденовая сталь.
- Защищена от коррозии химическим оксидированием.



39490	M12	78	25/100
39491	M14	78	25/100
39492	M16	78	25/100
39493	M18	78	25/100

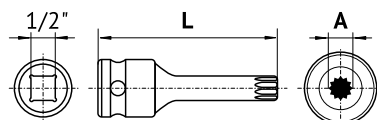

AUTOMOTIVE TOOL
СПЕЦИИНСТРУМЕНТ

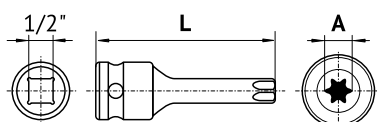

Головка-бита ударная Torx® 1/2"

- Предназначена для применения с пневматическим ударным инструментом.
- Внешний рабочий профиль Torx®.
- Стандартный присоединительный квадрат - 1/2".
- Изготовлена методом холодной штамповки.
- Материал головки - хромомолибденовая сталь.
- Защищена от коррозии химическим оксидированием.



40181	T25	78	25/100
40182	T27	78	25/100
40183	T30	78	25/100
40184	T35	78	25/100
40185	T40	78	25/100
40186	T45	78	25/100
40187	T50	78	25/100
40188	T55	78	25/100
40189	T60	78	25/100
40190	T70	78	25/100

AUTOMOTIVE TOOL
СПЕЦИИНСТРУМЕНТ



Набор головок-бит ударных Torx® 1/2"

- Набор укомплектован стальной рейкой с лепестковыми держателями головок.
- Поставляется в индивидуальной блистерной упаковке.



40180	8	T25, T27, T30, T40, T45, T50, T55, T60	1,150	1/10
-------	---	--	-------	------

AUTOMOTIVE TOOL
СПЕЦИИНСТРУМЕНТ

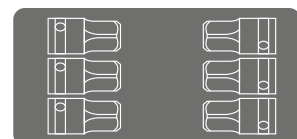

Набор головок-бит ударных Torx® 1/2"

- Головки-биты изготовлены методом холодной штамповки из хром-молибденовой инструментальной стали CrMo, закалены до твердости 44-48 HRC и защищены от коррозии методом химического оксидирования.
- Предназначены для применения как с ручным, так и пневматическим ударным инструментом при ремонте и обслуживании автомобильной техники.
- Высокая стойкость головок к приложению многократных ударных нагрузок позволяет применять их как при самостоятельном ремонте, так и в условиях станций технического обслуживания.
- Головки снабжены стандартным присоединительным квадратом 1/2".
- Имеют внешний рабочий профиль Torx.
- Высота головок - 44 мм.
- Набор поставляется в индивидуальном пластиковом кейсе.



40194	6	T55, T60, T70, T80, T90, T100	0,840	1/20
-------	---	-------------------------------	-------	------

AUTOMOTIVE TOOL
СПЕЦИИНСТРУМЕНТ



Головка-бита ударная шестигранная 1/2"

- Предназначена для применения с пневматическим ударным инструментом.
- Внешний шестигранный рабочий профиль.
- Стандартный присоединительный квадрат - 1/2".
- Изготовлена методом холодной штамповки.
- Материал головки - хромомолибденовая сталь.
- Защищена от коррозии химическим оксидированием.

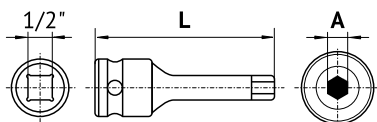

Код	Длина L (мм)	Ширина A (мм)	Вес (кг)
39081	5	78	25/100
39082	6	78	25/100
39083	7	78	25/100
39084	8	78	25/100
39085	10	78	25/100
39086	12	78	25/100
39087	14	78	25/100
39088	17	78	25/100
39089	19	78	25/100
39090	22	78	25/100

AUTOMOTIVE TOOL
СПЕЦИИНСТРУМЕНТ



Набор головок-бит ударных шестигранных 1/2"

- Набор укомплектован стальной рейкой с лепестковыми держателями головок.
- Поставляется в индивидуальной блистерной упаковке.



Код	Кол-во предметов	Комплектация	Вес (кг)	Упаковка
39098	8	5, 6, 8, 10, 12, 14, 17, 19 мм	1,350	1/10

AUTOMOTIVE TOOL
СПЕЦИИНСТРУМЕНТ



Головка торцевая ударная под футорку 1"

- Предназначена для применения с пневматическим ударным инструментом или ключами с усилителем крутящего момента.
- Внутренний 4-гранный рабочий профиль для откручивания футорок колёс.
- Изготовлена методом горячей штамповки (ковки на молотах).
- Материал головки - хромомолибденовая сталь.
- Защищена от коррозии фосфатированием.

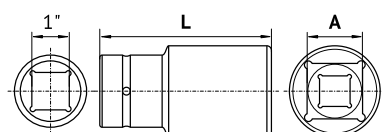

Код	Длина L (мм)	Ширина A (мм)	Вес (кг)
40318	17	80	42
40319	19	80	42
40320	21	80	42
40322	22	80	42

AUTOMOTIVE TOOL
СПЕЦИИНСТРУМЕНТ

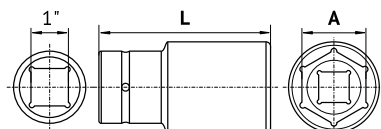

Головка торцевая ударная 1"

- Предназначена для применения с пневматическим ударным инструментом или ключами с усилителем крутящего момента.
- Внутренний шестигранный рабочий профиль.
- Изготовлена методом горячей штамповки (ковки на молотах).
- Материал головки - хромомолибденовая сталь.
- Защищена от коррозии фосфатированием.



40122	22	80	1/50
40324	24	80	1/50
40327	27	80	1/50
40330	30	80	1/50
40331	32	80	1/50
40333	33	80	1/50
40354	34	80	1/50
40336	36	80	1/50
40337	38	80	1/50
40341	41	80	1/50
40346	46	80	1/32
40350	50	80	1/24
40355	55	90	1/24
40360	60	90	1/24
40365	65	90	1/18
40366	70	90	1/18
40367	75	90	1/18
40363	80	90	1/5

AUTOMOTIVE TOOL
СПЕЦИИНСТРУМЕНТ



Набор головок торцевых ударных 1"

- Набор укомплектован головками торцевыми ударными.
- Поставляется в индивидуальном пластиковом кейсе.



40328	8	5,750	1/4
-------	---	-------	-----

Инструмент с присоединительным квадратом 1" (25 мм)

	40322	Головка торцевая ударная под футорку 1" 22 мм	
	40327	Головка торцевая ударная 1"	27; 30; 32; 33; 38; 41 мм
	40340	Удлинитель прямой ударный 1"	100 мм

AUTOMOTIVE TOOL
СПЕЦИИНСТРУМЕНТ



Набор головок торцевых ударных 1"

- Набор укомплектован головками торцевыми ударными.
- Поставляется в индивидуальном пластиковом кейсе.

Кол-во
предметов

кг



40329 11 10,000 2

Инструмент с присоединительным квадратом 1" (25 мм)

	40320	Головка торцевая ударная под футорку 1"	21; 22 мм
	40327	Головка торцевая ударная 1"	27; 30; 32; 33; 36; 38; 41; 46; 50 мм



AUTOMOTIVE TOOL
СПЕЦИИНСТРУМЕНТ



Набор вставок-бит ударных

- Вставки изготовлены методом холодной штамповки из инструментальной стали CrMo, закалены до твердости 44-48 HRC и защищены от коррозии методом химического оксидирования.
- Имеют присоединительный шестигранник 22 мм для установки в переходную головку.
- Предназначены для применения как с ручным, так и пневматическим ударным инструментом при ремонте и обслуживании грузовой автомобильной техники.
- Высокая стойкость вставок к приложению многократных ударных нагрузок позволяет применять их как при самостоятельном ремонте, так и в условиях станций технического обслуживания.
- Набор укомплектован вставками ударными с внешним рабочим профилем Torx - T60, T70, T80, T90, T100, с внешним шестигранным рабочим профилем - H17, H19, H22, H24 и с внутренним рабочим профилем Torx - E18, E20, E22, E24.
- В составе набора головки ударные переходные 3/4"-22 мм и 1"-22 мм, а также шестигранник L-образный 4 мм для фиксации вставок.
- Набор поставляется в индивидуальном пластиковом кейсе.

Кол-во
предметов

кг



39916 16 3,200 1/5



AUTOMOTIVE TOOL
СПЕЦИИНСТРУМЕНТ



Ключ трещоточный ударный

- Механизм с 24-мя зубцами, позволяет осуществлять поворот с минимальным углом 15°.
- Снабжён флажковым переключателем и удерживающим шариком.
- Изготовлен методом горячей штамповки (ковки на молотах).
- Материал - хромомолибденовая инструментальная сталь CrMo.
- Закалён до твердости не менее 39 HRC.
- Защищён от коррозии химическим оксидированием.

→ A ←

← L →
мм



39526 3/4" 510 1/10

39527 1" 510 1/10



AUTOMOTIVE TOOL
СПЕЦИИНСТРУМЕНТ



Удлинитель прямой ударный 1/2"

- Изготовлен методом холодной штамповки.
- Рассчитан на применение с ударным пневматическим инструментом.
- Оборудован подпружиненным удерживающим шариком.
- Материал - хромомолибденовая инструментальная сталь.
- Защищён от коррозии фосфатированием.



40025	1/2"	125	10/120
40050	1/2"	250	10/100

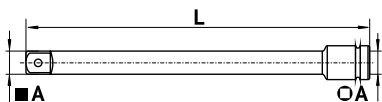

CrMo
сталь 1/2"

AUTOMOTIVE TOOL
СПЕЦИИНСТРУМЕНТ



Удлинитель прямой ударный 1"

- Изготовлен методом холодной штамповки.
- Рассчитан на применение с ударным пневматическим инструментом или усилителем крутящего момента.
- Материал - хромомолибденовая инструментальная сталь.
- Защищён от коррозии фосфатированием.



40340	1"	100	10/120
-------	----	-----	--------

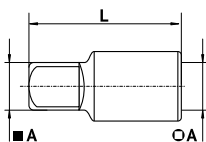

CrMo
сталь 1"

PROFESSIONAL
ПРОФЕССИОНАЛ



Удлинитель-вороток ударный

- Изготовлен методом холодной штамповки.
- Рассчитан на применение с ударным пневматическим инструментом.
- Оборудован подпружиненным удерживающим шариком.
- Материал - хром-молибденовая инструментальная сталь.
- Имеет дополнительное отверстие для применения в качестве воротка.
- Защищён от коррозии фосфатированием.



40020	1/2"	125	16	10/50
40029	1/2"	250	16	10/50
40031	3/4"	200	22	1/20
40033	3/4"	400	22	1/10
40034	1"	200	25	1/15
40035	1"	400	25	1/10

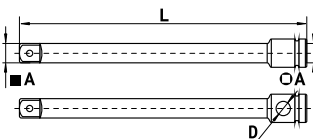

CrMo
сталь 1/2" 3/4" 1"

AUTOMOTIVE TOOL
СПЕЦИИНСТРУМЕНТ



Кардан шарнирный ударный 1"

- Кардан шарнирный усиленный с соединительным квадратом 1".
- Рассчитан на применение с пневматическим ударным инструментом.
- Изготовлен методом холодной штамповки.
- Материал - хром-молибденовая инструментальная сталь.
- Защищён от коррозии фосфатированием.



40039 1" 190 1,280 1/12

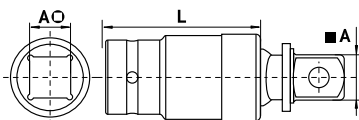

CrMo
сталь 1"

AUTOMOTIVE TOOL
СПЕЦИИНСТРУМЕНТ



Головка переходная ударная

- Предназначена для применения с ударным пневматическим инструментом.
- Изготовлена методом горячей штамповки (ковки на молотах).
- Оборудована подпружиненным удерживающим шариком.
- Материал - хромомолибденовая сталь.
- Имеет объёмную твёрдость не менее 42 HRC.
- Защищена от коррозии фосфатированием.



40171	1/2"-3/4"	1/40
40172	3/4"-1/2"	1/50
40173	3/4"-1"	1/20
40174	1"-1/2"	1/20
40175	1"-3/4"	1/20

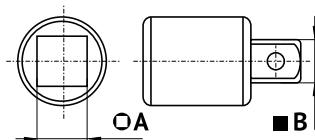

CrMo
сталь 1/2" 3/4" 1"

AUTOMOTIVE TOOL
СПЕЦИИНСТРУМЕНТ



Ключ динамометрический шкальный 1/2"

- Предназначен для затяжки с контролируемым крутящим моментом силы крепежа.
- Измерительная шкала ключа имеет в обе стороны одинаковое количество оцифрованных делений, что позволяет производить затяжку крепежа с правой и левой резьбой.
- Оборудован удобной анатомической пластиковой рукояткой.
- Защищён от коррозии хромированием с эффектом матовой поверхности.



40312 0-300 1,100 1/20

CrV
сталь 1/2"

AUTOMOTIVE TOOL
СПЕЦИИНСТРУМЕНТ



Ключ динамометрический шкальный 3/4"

- Предназначен для затяжки с контролируемым крутящим моментом силы крепежа.
- Измерительная шкала ключа имеет в обе стороны одинаковое количество оцифрованных делений, что позволяет производить затяжку крепежа с правой и левой резьбой.
- Снабжён металлической рукояткой с накатанным рифлением для защиты ладони от проскальзывания.
- Защищён от коррозии хромированием с эффектом матовой поверхности.

Нм



40534 0-500 1,700 1/10

AUTOMOTIVE TOOL
СПЕЦИИНСТРУМЕНТ



Ключ динамометрический предельный

- Предназначен для затяжки с контролируемым крутящим моментом силы крепежа.
- Снабжен трещоточным механизмом с флажковым переключателем.
- Имеет рукоятку с накатанным рифлением для защиты ладони от проскальзывания.
- Защищён от коррозии хромированием с эффектом матовой поверхности.
- Индивидуальная упаковка - пластиковый кейс.

Нм



40349	5-25	3/8"	280	1/20
40348	19-110	3/8"	280	1/20
40347	42-210	1/2"	470	1/12
40364	70-350	1/2"	630	1/10

PROFESSIONAL
ПРОФЕССИОНАЛ



Ключ динамометрический предельный

- Предназначен для сборки резьбовых соединений с заданным значением момента силы затяжки крепежа.
- Применим для работы с крепежом имеющим как правую, так и левую резьбу.
- Возможность предварительной установки значения момента срабатывания ключа, а также наличие трещоточного механизма с флажковым переключателем упрощают применение инструмента.
- Ключ не требует постоянного визуального контроля в процессе применения, сигнализируя о достижении установленного момента силы чётко слышимым щелчком.
- Максимальная допустимая погрешность – 4%.
- Имеет рукоятку с накатанным рифлением для защиты ладони от проскальзывания.
- Защищён от коррозии хромированием с эффектом матовой поверхности.
- Индивидуальная упаковка - пластиковый кейс.

Нм



40342	5-25	1/4"	275	1/12
40343	19-110	3/8"	370	1/20
40344	42-210	1/2"	460	1/12
40345	70-350	1/2"	630	1/10

PROFESSIONAL
ПРОФЕССИОНАЛ



Ключ динамометрический цифровой

- Предназначен для затяжки с контролируемым крутящим моментом силы крепежа.
- Выполнен в виде переходного адаптера с электронной системой измерения и отображения величины прилагаемого крутящего момента.
- Имеет жидкокристаллический дисплей для отображения информации о значении приложенного момента силы.
- Возможен выбор единиц измерения в метрической или дюймовой системах измерения.
- Оборудован звуковой и световой индикацией достижения заданного значения момента силы.
- Используется с торцевыми головками и воротками со стандартными присоединительным квадратом.
- Имеет высокую точность измерения $\pm 2\%$.
- Предназначен только для ручного применения.
- Имеет возможность записи до пятидесяти значений момента силы в память.
- Имеет функцию автоматического отключения питания для сбережения батарей.
- Укомплектован элементами питания.
- Упаковка - индивидуальный пластиковый кейс.

Нм



40321	40-200	1/2"	75	1/48
40334	100-500	3/4"	125	1/24

AUTOMOTIVE TOOL
СПЕЦИНСТРУМЕНТ



Угломер механический

- Предназначен для контроля угла поворота крепежа при затяжке динамометрическим ключом.
- Применяется при работах, связанных с закручиваем крепежа головки блока цилиндров двигателей, где момент силы затяжки контролируется совместно с углом поворота крепежа.
- Имеет стандартный присоединительный квадрат 1/2" (12,5 мм) под вороток.
- Измерительная шкала - 360 градусов.
- Цена деления угломера - 2 градуса.
- Поворотная измерительная шкала для установки нулевого положения.



40436	1/2"	0.220	12/48
-------	------	-------	-------

AUTOMOTIVE TOOL
СПЕЦИИНСТРУМЕНТ

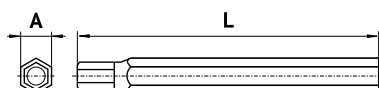

Набор вставок шестигранных

- Вставки изготовлены методом холодной штамповки из хромованадиевой инструментальной стали, закалены до твёрдости 55-60 HRC и защищены от коррозии методом фосфатирования.
- Рабочий профиль вставок - внешний шестигранный.
- Длина вставок - 30 мм.
- Рабочий размер вставок - H4, H5, H6, H8, H10, H12 мм.
- Набор укомплектован переходником-адаптером с квадрата 1/2" на шестигранник 10 мм.
- Переходник изготовлен методом холодной штамповки из инструментальной стали CrV50BV30, закалён до твёрдости 45-47 HRC и защищён от коррозии хромированием.
- Поставляется в индивидуальном пластиковом футляре.

Кол-во
предметов



40647

7

0,225

1/50

AUTOMOTIVE TOOL
СПЕЦИИНСТРУМЕНТ

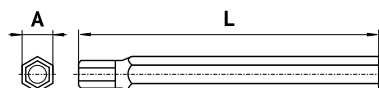

Набор вставок шестигранных

- Вставки изготовлены методом холодной штамповки из хромованадиевой инструментальной стали, закалены до твёрдости 55-60 HRC и защищены от коррозии методом фосфатирования.
- Рабочий профиль вставок - внешний шестигранный.
- Длина вставок - 30 и 75 мм.
- Рабочий размер вставок - H4, H5, H6, H7, H8, H10, H12 мм.
- Набор укомплектован переходником-адаптером с квадрата 1/2" на шестигранник 10 мм.
- Переходник изготовлен методом холодной штамповки из инструментальной стали CrV50BV30, закалён до твёрдости 45-47 HRC и защищён от коррозии хромированием.
- Поставляется в индивидуальном пластиковом футляре.

Кол-во
предметов



40645

15

0,650

1/20

AUTOMOTIVE TOOL
СПЕЦИИНСТРУМЕНТ

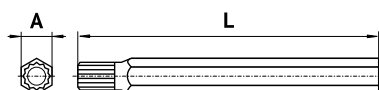

Набор вставок Spline

- Вставки изготовлены методом холодной штамповки из инструментальной стали S2, закалены до твёрдости 55-60 HRC и защищены от коррозии фосфатированием.
- Рабочий профиль вставок - внешний 12-гранный Spline.
- Длина вставок - 30 мм.
- Рабочий размер вставок - M5, M6, M8, M10, M12.
- Индивидуальная упаковка - блистер.

Кол-во
предметов



40634

5

0,100

25/100

AUTOMOTIVE TOOL СПЕЦИИНСТРУМЕНТ



Набор вставок Spline

- Вставки изготовлены методом холодной штамповки из инструментальной стали S2, закалены до твёрдости 55-60 HRC и защищены от коррозии фосфатированием.
- Рабочий профиль вставок - внешний 12-гранный Spline.
- Длина вставок - 75 мм.
- Рабочий размер вставок - M5, M6, M8, M10, M12.
- Индивидуальная упаковка - блистер.

Кол-во
предметов

КГ



40635	5	0,240	25/50
-------	---	-------	-------

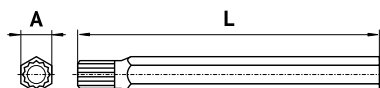

AUTOMOTIVE TOOL СПЕЦИИНСТРУМЕНТ



Набор вставок Spline

- Вставки изготовлены методом холодной штамповки из хромованадиевой инструментальной стали, закалены до твёрдости 55-60 HRC и защищены от коррозии фосфатированием.
- Рабочий профиль вставок - внешний 12-гранный Spline.
- Длина вставок - 30 мм.
- Рабочий размер вставок - M5, M6, M8, M10, M12.
- В комплекте переходник с квадрата 1/2" на шестигранник 10 мм.
- Переходник изготовлен методом холодной штамповки из инструментальной стали CrV50BV30, закалён до твёрдости 45-47 HRC и защищён от коррозии хромированием.
- Поставляется в индивидуальном пластиковом футляре.

Кол-во
предметов

КГ



40646	6	0,220	1/50
-------	---	-------	------

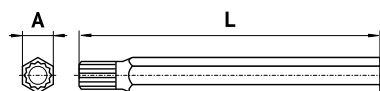

AUTOMOTIVE TOOL СПЕЦИИНСТРУМЕНТ



Набор вставок Spline

- Вставки изготовлены методом холодной штамповки из хромованадиевой инструментальной стали, закалены до твёрдости 55-60 HRC и защищены от коррозии фосфатированием.
- Рабочий профиль вставок - внешний 12-гранный Spline.
- Длина вставок - 30 мм и 75 мм.
- Рабочий размер вставок - M5, M6, M8, M10, M12.
- В комплекте переходник с квадрата 1/2" на шестигранник 10 мм.
- Переходник изготовлен методом холодной штамповки из инструментальной стали CrV50BV30, закалён до твёрдости 45-47 HRC и защищён от коррозии хромированием.
- Поставляется в индивидуальном пластиковом футляре.

Кол-во
предметов

КГ



40641	11	0,550	1/20
-------	----	-------	------

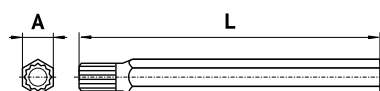

AUTOMOTIVE TOOL
СПЕЦИИНСТРУМЕНТ



Набор вставок Torx®

- Вставки изготовлены методом холодной штамповки из инструментальной стали S2, закалены до твёрдости 55-60 HRC и защищены от коррозии фосфатированием.
- Рабочий профиль вставок - внешний Torx®.
- Длина вставок - 30 мм.
- Рабочий размер вставок - T20, T25, T30, T40, T45, T50.
- Индивидуальная упаковка - блистер.

Кол-во
предметов



40636	6	0.100	25/100
-------	---	-------	--------

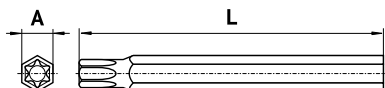

AUTOMOTIVE TOOL
СПЕЦИИНСТРУМЕНТ



Набор вставок Torx®

- Вставки изготовлены методом холодной штамповки из инструментальной стали S2, закалены до твёрдости 55-60 HRC и защищены от коррозии фосфатированием.
- Рабочий профиль вставок - внешний Torx®.
- Длина вставок - 75 мм.
- Рабочий размер вставок - T20, T25, T30, T40, T45, T50.
- Индивидуальная упаковка - блистер.

Кол-во
предметов



40632	6	0.290	25/50
-------	---	-------	-------

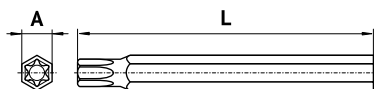

AUTOMOTIVE TOOL
СПЕЦИИНСТРУМЕНТ



Набор вставок Torx® с отверстием

- Вставки изготовлены методом холодной штамповки из инструментальной стали S2, закалены до твёрдости 55-60 HRC и защищены от коррозии фосфатированием.
- Рабочий профиль вставок - внешний Torx® с отверстием.
- Длина вставок - 30 мм.
- Рабочий размер вставок - T20, T25, T30, T40, T45, T50.
- Индивидуальная упаковка - блистер.

Кол-во
предметов



40631	6	0.100	25/100
-------	---	-------	--------

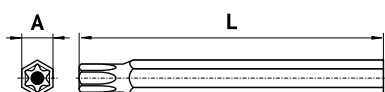

AUTOMOTIVE TOOL
СПЕЦИИНСТРУМЕНТ



Набор вставок Torx® с отверстием

- Вставки изготовлены методом холодной штамповки из инструментальной стали S2, закалены до твёрдости 55-60 HRC и защищены от коррозии фосфатированием.
- Рабочий профиль вставок - внешний Torx® с отверстием.
- Длина вставок - 75 мм.
- Рабочий размер вставок - T20, T25, T30, T40, T45, T50.
- Индивидуальная упаковка - блистер.

Кол-во
предметов



40633

6

0,280

25/50

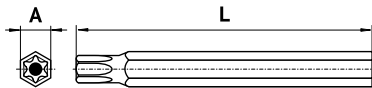

AUTOMOTIVE TOOL
СПЕЦИИНСТРУМЕНТ



Набор вставок Torx® с отверстием

- Вставки изготовлены методом холодной штамповки из хромованадиевой инструментальной стали, закалены до твёрдости 55-60 HRC и защищены от коррозии фосфатированием.
- Рабочий профиль вставок - внешний Torx® с отверстием.
- Длина вставок - 30 мм.
- Рабочий размер вставок - T20, T25, T30, T40, T45, T50.
- В комплекте переходник с квадрата 1/2" на шестигранник 10 мм.
- Переходник изготовлен методом холодной штамповки из инструментальной стали CrV50BV30, закалён до твёрдости 45-47 HRC и защищён от коррозии хромированием.
- Поставляется в индивидуальном пластиковом футляре.

Кол-во
предметов



40642

7

0,200

1/50

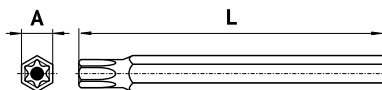

AUTOMOTIVE TOOL
СПЕЦИИНСТРУМЕНТ



Набор вставок Torx® с отверстием

- Вставки изготовлены методом холодной штамповки из хромованадиевой инструментальной стали, закалены до твёрдости 55-60 HRC и защищены от коррозии фосфатированием.
- Рабочий профиль вставок - внешний Torx® с отверстием.
- Длина вставок - 30 мм и 75 мм.
- Рабочий размер вставок - T20, T25, T30, T40, T45, T50, T55.
- В комплекте переходник с квадрата 1/2" на шестигранник 10 мм.
- Переходник изготовлен методом холодной штамповки из инструментальной стали CrV50BV30, закалён до твёрдости 45-47 HRC и защищён от коррозии хромированием.
- Поставляется в индивидуальном пластиковом футляре.

Кол-во
предметов



40644

15

0,610

1/20

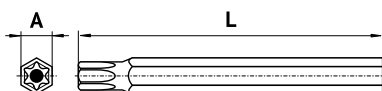

AUTOMOTIVE TOOL
СПЕЦИНСТРУМЕНТ



Набор вставок Torx®, Spline и шестигранных

- Вставки изготовлены методом холодной штамповки из хромованадиевой инструментальной стали, закалены до твёрдости 55-60 HRC и защищены от коррозии фосфатированием.
- Широкая комплектация набора вставками с рабочими профилями Torx®, Spline и шестигранными.
- Длина вставок - 30 мм и 75 мм.
- Рабочий размер вставок Torx® - T20, T25, T30, T40, T45, T50, T55.
- Рабочий размер вставок Spline - M5, M6, M8, M10, M12.
- Рабочий размер вставок шестигранных - H4, H5, H6, H7, H8, H10, H12.
- Набор укомплектован переходниками с квадрата 1/2" и 3/8" на шестигранник 10 мм.
- Переходники изготовлены методом холодной штамповки из инструментальной стали CrV50BV30, закалены до твёрдости 45-47 HRC и защищены от коррозии хромированием.
- Упаковка - пластиковый футляр.

Кол-во
предметов



40640 40 1,600 1/10

PROFESSIONAL
ПРОФЕССИОНАЛ



Набор вставок Torx®, Spline и шестигранных

- Вставки изготовлены методом холодной штамповки из инструментальной стали S2, закалены до твёрдости 55-60 HRC и защищены от коррозии фосфатированием.
- Широкая комплектация набора вставками с рабочими профилями Torx®, Spline и шестигранными.
- Длина вставок - 30 мм и 75 мм.
- Рабочий размер вставок Torx® - T20, T25, T30, T40, T45, T50, T55.
- Рабочий размер вставок Spline - M5, M6, M8, M10, M12.
- Рабочий размер вставок шестигранных - H4, H5, H6, H7, H8, H10, H12.
- Набор укомплектован переходниками с квадрата 1/2" и 3/8" на шестигранник 10 мм.
- Переходники изготовлены методом холодной штамповки из инструментальной стали CrV50BV30, закалены до твёрдости 45-47 HRC и защищены от коррозии хромированием.
- Упаковка - металлический кейс с пластиковой вставкой.

Кол-во
предметов



40740 40 2,100 1/10



Набор инструмента 12 пр. 1/4"DR

- Комплектация набора оптимизирована для использования как в автомобиле, так и в быту.
- Набор укомплектован инструментом с присоединительным квадратом 1/4".
- Инструмент закалён до твёрдости не менее 39 HRC и защищён от коррозии хромированием с эффектом матовой поверхности.
- Упаковка - пластиковый держатель.



Кол-во предметов



39844

12

0,500

5/20

Инструмент с присоединительным квадратом 1/4" (6,4 мм)

	39274	Головка торцевая шестигранная 1/4"	4; 5; 6; 7; 8; 9; 10; 11; 12; 13 мм
	39727	Ключ трещоточный	150 мм
	39763	Удлинитель прямой	150 мм



Набор инструмента 17 пр. 1/4"DR

- Комплектация набора оптимизирована для использования как в автомобиле, так и в быту.
- Набор укомплектован инструментом с присоединительным квадратом 1/4".
- Инструмент закалён до твёрдости не менее 39 HRC и защищён от коррозии хромированием с эффектом матовой поверхности.
- Упаковка - пластиковый кейс.



Кол-во предметов



39917

17

1.000

1/10

Инструмент с присоединительным квадратом 1/4" (6,4 мм)

	39274	Головка торцевая шестигранная 1/4"	4; 4,5; 5; 5,5; 6; 7; 8; 9; 10; 11; 12; 13 мм
	39727	Ключ трещоточный	150 мм
	39743	Вороток Т-образный	115 мм
	39741	Рукоятка-удлинитель 1/4"	150 мм
	39718	Кардан шарнирный	42 мм
	39761	Удлинитель прямой	50 мм



Набор инструмента 28 пр. 1/4"DR

- Комплектация набора оптимизирована для использования как в автомобиле, так и в быту.
- Набор укомплектован инструментом с присоединительным квадратом 1/4".
- Инструмент закалён до твёрдости не менее 39 HRC и защищён от коррозии хромированием с эффектом матовой поверхности.
- Упаковка - пластиковый держатель.



	Кол-во предметов	кг	
39848	28	0,750	1/24

Инструмент с присоединительным квадратом 1/4" (6,4 мм)

	39274	Головка торцевая шестигранная 1/4"	4; 4,5; 5; 5,5; 6; 7; 8; 9; 10; 11; 12; 13 мм
	39332	Головка торцевая со вставкой Torx® 1/4"	T10; T15; T20; T25; T30
	39617	Головка торцевая с шестигранной вставкой 1/4"	3; 4; 5; 6 мм
	39201	Головка торцевая со вставкой Phillips 1/4"	PH1; PH2
	39196	Головка торцевая со вставкой Slotted 1/4"	4,0; 5,5; 7,0 мм
	39727	Ключ трещоточный	150 мм
	39763	Удлинитель прямой	150 мм



Набор инструмента 46 пр. 1/4"DR

- Комплектация набора оптимизирована для использования как в автомобиле, так и в быту.
- Набор укомплектован инструментом с присоединительным квадратом 1/4".
- Инструмент закалён до твёрдости не менее 39 HRC и защищён от коррозии хромированием с эффектом матовой поверхности.
- Упаковка - пластиковый кейс.



	Кол-во предметов	кг	
39946	46	1,400	1/10

Инструмент с присоединительным квадратом 1/4" (6,4 мм)

	39274	Головка торцевая шестигранная 1/4"	4; 4,5; 5; 5,5; 6; 7; 8; 9; 10; 11; 12; 13; 14 мм
	39332	Головка торцевая со вставкой Torx® 1/4"	T10; T15; T20; T25; T30; T40
	39617	Головка торцевая с шестигранной вставкой 1/4"	3; 4; 5; 6; 7; 8 мм
	39201	Головка торцевая со вставкой Phillips 1/4"	PH1; PH2; PH3
	39211	Головка торцевая со вставкой Pozidrive 1/4"	PZ1; PZ2; PZ3
	39196	Головка торцевая со вставкой Slotted 1/4"	4,0; 5,5; 7,0 мм
	39727	Ключ трещоточный	150 мм
	39743	Вороток Т-образный	115 мм
	39718	Кардан шарнирный	42 мм
	39741	Рукоятка-удлинитель 1/4"	150 мм
	39761	Удлинитель прямой	50; 100 мм
	39756	Удлинитель гибкий	150 мм
	39733	Адаптер для шуруповёрта	30 мм

Слесарно-монтажный инструмент

	30351	Ключ торцевой шестигранный L-образный	1,5; 2,0; 2,5 мм
--	--------------	---------------------------------------	------------------



Набор инструмента 53 пр. 1/4"DR

- Комплектация набора оптимизирована для использования как в автомобиле, так и в быту.
- Набор укомплектован инструментом с присоединительным квадратом 1/4".
- Инструмент закалён до твёрдости не менее 39 HRC и защищён от коррозии хромированием с эффектом матовой поверхности.
- Упаковка - пластиковый кейс.

Кол-во предметов



39922

53

1,325

1/10



Инструмент с присоединительным квадратом 1/4" (6,4 мм)

	39274	Головка торцевая шестигранная 1/4"	4; 4,5; 5; 5,5; 6; 7; 8; 9; 10; 11; 12; 13 мм
	39304	Головка торцевая Torx® 1/4"	E4; E5; E6; E7; E8; E10
	39332	Головка торцевая со вставкой Torx® 1/4"	T10; T15; T20; T25; T27; T30; T40
	39617	Головка торцевая с шестигранной вставкой 1/4"	3; 4; 5; 6; 7; 8; 10 мм
	39727	Ключ трещоточный	150 мм
	39718	Кардан шарнирный	42 мм
	39741	Рукоятка-удлинитель 1/4"	150 мм
	39762	Удлинитель прямой	100 мм
	39756	Удлинитель гибкий	150 мм
	39629	Адаптер для вставок	25 мм
	39733	Адаптер для шуруповёрта	30 мм

Вставки-биты 1/4"

	40719	Вставка-бита Torx® 1/4"	T7; T8
	40700	Вставка-бита шестигранник 1/4"	1,5; 2; 2,5 мм
	40621	Вставка-бита крестовая Phillips 1/4"	PH0; PH1; PH2
	40696	Вставка-бита крестовая Pozidrive 1/4"	PZ1; PZ2; PZ3
	40688	Вставка-бита шлицевая 1/4"	SL3; SL4; SL5 мм



Набор инструмента 57 пр. 1/4"DR

- Комплектация набора оптимизирована для использования как в автомобиле, так и в быту.
- Набор укомплектован инструментом с присоединительным квадратом 1/4".
- Инструмент закалён до твёрдости не менее 39 HRC и защищён от коррозии хромированием с эффектом матовой поверхности.
- Упаковка - пластиковый кейс.

Кол-во
предметов



39927

57

1,520

1/10



Инструмент с присоединительным квадратом 1/4" (6,4 мм)

	39274	Головка торцевая шестигранная 1/4"	4; 4,5; 5; 5,5; 6; 7; 8; 9; 10; 11; 12; 13 мм
	39376	Головка торцевая высокая шестигранная 1/4"	6; 7; 8; 10 мм
	39304	Головка торцевая Torx® 1/4"	E4; E5; E6; E7; E8; E10
	39331	Головка торцевая со вставкой Torx® 1/4"	T8; T10; T15; T20; T25; T27; T30; T40
	39617	Головка торцевая с шестигранной вставкой 1/4"	3; 4; 5; 6; 7; 8; 10 мм
	39201	Головка торцевая со вставкой Phillips 1/4"	PH1; PH2; PH3
	39211	Головка торцевая со вставкой Pozidrive 1/4"	PZ1; PZ2; PZ3
	39196	Головка торцевая со вставкой Slotted 1/4"	4,0; 5,5; 7,0 мм
	39727	Ключ трещоточный	150 мм
	39718	Кардан шарнирный	42 мм
	39741	Рукоятка-удлинитель 1/4"	150 мм
	39761	Удлинитель прямой	50; 100 мм
	39756	Удлинитель гибкий	150 мм
	39629	Адаптер для вставок	25 мм
	39733	Адаптер для шуруповёрта	30 мм

Вставки-биты 1/4"

	40700	Вставка-бита шестигранник 1/4"	1,5; 2; 2,5 мм
--	--------------	--------------------------------	----------------



Набор инструмента 64 пр. 1/4"DR

- Комплектация набора оптимизирована для использования как в автомобиле, так и в быту.
- Набор укомплектован инструментом с присоединительным квадратом 1/4".
- Инструмент закалён до твёрдости не менее 39 HRC и защищён от коррозии хромированием с эффектом матовой поверхности.
- Упаковка - пластиковый кейс.

Кол-во
предметов



39934

64

1,400

1/10



Инструмент с присоединительным квадратом 1/4" (6,4 мм)

	39274	Головка торцевая шестигранная 1/4"	4; 4,5; 5; 5,5; 6; 7; 8; 9; 10; 11; 12; 13; 14 мм
	39376	Головка торцевая высокая шестигранная 1/4"	6; 7; 8; 10 мм
	39304	Головка торцевая Torx® 1/4"	E4; E5; E6; E7; E8; E10
	39727	Ключ трещоточный	150 мм
	39743	Вороток Т-образный	115 мм
	39718	Кардан шарнирный	42 мм
	39741	Рукоятка-удлинитель 1/4"	150 мм
	39761	Удлинитель прямой	50; 100 мм
	39756	Удлинитель гибкий	150 мм
	39629	Адаптер для вставок	25 мм
	39733	Адаптер для шуруповёрта	30 мм

Вставки-биты 1/4"

	40719	Вставка-бита Torx® 1/4"	T7; T8; T10; T15; T20; T25; T27; T30; T40
	40700	Вставка-бита шестигранник 1/4"	1,5; 2; 2,5; 3; 4; 5; 6; 7; 8; 10 мм
	40621	Вставка-бита крестовая Phillips 1/4"	PH0; PH1; PH2; PH2; PH3
	40696	Вставка-бита крестовая Pozidrive 1/4"	PZ1; PZ2; PZ3
	40688	Вставка-бита шлицевая 1/4"	SL3; SL4; SL4.5; SL5; SL6 мм

PROFESSIONAL
ПРОФЕССИОНАЛ



Набор профессионального инструмента 66 пр. 1/4"DR

- Набор ручных инструментов и метрических головок профессионального уровня качества с присоединительным квадратом 1/4".
- Обеспечен пожизненной гарантией (до полного физического износа).
- Торцевые головки и инструмент изготовлены из хромованадиевой инструментальной стали, закалены до твёрдости 39HRC.
- Вставки-биты изготовлены из инструментальной стали S2, закалены до твёрдости 55-60HRC.
- Инструмент имеет высокую износостойкость и пригоден для долговременного использования при максимальных нагрузках.
- Упаковка - пластиковый кейс.

Кол-во
предметов



39866

66

1,765

1/10



Инструмент с присоединительным квадратом 1/4" (6,4 мм)

	39274	Головка торцевая шестигранная 1/4"	4; 4,5; 5; 5,5; 6; 7; 8; 9; 10; 11; 12; 13 мм
	39304	Головка торцевая Torx® 1/4"	E4; E5; E6; E7; E8; E10
	39347	Головка торцевая со вставкой Torx® 1/4"	T7; T8; T10; T15; T20; T25; T27; T30; T40; T45
	39071	Головка торцевая со вставкой Phillips 1/4"	PH0; PH1; PH2; PH3; PH4
	39210	Головка торцевая со вставкой Pozidrive 1/4"	PZ0; PZ1; PZ2; PZ3
	39195	Головка торцевая со вставкой Slotted 1/4"	3,0; 4,0; 5,0; 5,5 мм
	39484	Ключ трещоточный	150 мм
	39524	Вороток Т-образный	100 мм
	39636	Вороток L-образный	115 мм
	39606	Удлинитель прямой	50; 100 мм
	39726	Удлинитель гибкий	150 мм
	39714	Кардан шарнирный	39 мм
	39760	Рукоятка-удлинитель 1/4"	60; 100 мм
	39629	Адаптер для вставок	25 мм
	39733	Адаптер для шуруповёрта	30 мм

Вставки-биты 1/4"

	40700	Вставка-бита шестигранник 1/4"	1,5; 2; 2,5; 3; 4; 5; 6; 7; 8; 10 мм
	40746	Вставка-бита Spline® 1/4"	M5; M6; M8
	40718	Вставка-бита шлицевая 1/4"	SL6 мм

PROFESSIONAL
ПРОФЕССИОНАЛ

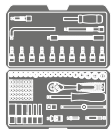

Набор профессионального инструмента 81 пр. 1/4"DR

- Набор ручных инструментов и метрических головок профессионального уровня качества с присоединительным квадратом 1/4".
- Обеспечен пожизненной гарантией (до полного физического износа).
- Торцевые головки и инструмент изготовлены из хромованадиевой инструментальной стали, закалены до твёрдости 39HRC.
- Вставки-биты изготовлены из инструментальной стали S2, закалены до твёрдости 55-60HRC.
- Инструмент имеет высокую износостойкость и пригоден для длительного использования при максимальных нагрузках.
- Упаковка - пластиковый кейс.

Кол-во
предметов



39881

81

1,870

1/10



Инструмент с присоединительным квадратом 1/4" (6,4 мм)

	39274	Головка торцевая шестигранная 1/4"	4; 4,5; 5; 5,5; 6; 7; 8; 9; 10; 11; 12; 13 мм
	39375	Головка торцевая высокая шестигранная 1/4"	5; 6; 7; 8; 10; 13 мм
	39304	Головка торцевая Torx® 1/4"	E4; E5; E6; E7; E8; E10
	39347	Головка торцевая со вставкой Torx® 1/4"	T7; T8; T10; T15; T20; T25; T27; T30; T40; T45
	39484	Ключ трещоточный	150 мм
	39524	Вороток Т-образный	100 мм
	39636	Вороток L-образный	115 мм
	39606	Удлинитель прямой	50; 100 мм
	39726	Удлинитель гибкий	150 мм
	39714	Кардан шарнирный	39 мм
	39760	Рукоятка-удлинитель 1/4"	60; 100 мм
	39629	Адаптер для вставок	25 мм
	39733	Адаптер для шуруповёрта	30; 50 мм

Вставки-биты 1/4"

	40700	Вставка-бита шестигранник 1/4"	1,5; 2; 2,5; 3; 4; 5; 6; 7; 8; 10 мм
	40746	Вставка-бита Spline® 1/4"	M5; M6; M8
	40688	Вставка-бита шлицевая 1/4"	SL3; SL4; SL5; SL5.5; SL6 мм
	40621	Вставка-бита крестовая Phillips 1/4"	PH0; PH1; PH2; PH3; PH4
	40703	Вставка-бита крестовая Pozidrive 1/4"	PZ0; PZ1; PZ2; PZ3
	40992	Вставка-бита Torx Plus® 1/4"	TS10; TS15; TS20; TS25; TS27; TS30; TS40; TS45

PROFESSIONAL
ПРОФЕССИОНАЛ

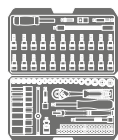

Набор профессионального инструмента 91 пр. 1/4"DR

- Набор ручных инструментов и метрических головок профессионального уровня качества с присоединительным квадратом 1/4".
- Обеспечен пожизненной гарантией (до полного физического износа).
- Торцевые головки и инструмент изготовлены из хромованадиевой инструментальной стали, закалены до твердости 39HRC.
- Вставки-биты изготовлены из инструментальной стали S2, закалены до твердости 55-60HRC.
- Инструмент имеет высокую износостойкость и пригоден для долговременного использования при максимальных нагрузках.
- Упаковка - пластиковый кейс.

Кол-во
предметов



39871

91

2,160

1/10



Инструмент с присоединительным квадратом 1/4" (6,4 мм)

	39274	Головка торцевая шестигранная 1/4"	4; 4,5; 5; 5,5; 6; 7; 8; 9; 10; 11; 12; 13 мм
	39375	Головка торцевая высокая шестигранная 1/4"	5; 6; 7; 8; 9; 10; 12; 13 мм
	39304	Головка торцевая Torx® 1/4"	E4; E5; E6; E7; E8; E10
	39347	Головка торцевая со вставкой Torx® 1/4"	T7; T8; T10; T15; T20; T25; T27; T30; T40; T45
	39071	Головка торцевая со вставкой Phillips 1/4"	PH0; PH1; PH2; PH3
	39210	Головка торцевая со вставкой Pozidrive 1/4"	PZ0; PZ1; PZ2; PZ3
	39195	Головка торцевая со вставкой Slotted 1/4"	3,0; 4,0; 5,0; 5,5 мм
	39484	Ключ трещоточный	150 мм
	39524	Вороток Т-образный	100 мм
	39644	Вороток шарнирный	150 мм
	39606	Удлинитель прямой	50; 100 мм
	39726	Удлинитель гибкий	150 мм
	39714	Кардан шарнирный	39 мм
	39760	Рукоятка-удлинитель 1/4"	60; 100 мм
	39629	Адаптер для вставок	25 мм
	39733	Адаптер для шуруповёрта	30; 50 мм

Вставки-биты 1/4"

	40700	Вставка-бита шестигранник 1/4"	1,5; 2; 2,5; 3; 4; 5; 6; 7; 8; 10 мм
	40746	Вставка-бита Spline® 1/4"	M5; M6; M8
	40718	Вставка-бита шлицевая 1/4"	SL6; SL7 мм
	40702	Вставка-бита крестовая Phillips 1/4"	PH4
	40715	Вставка-бита крестовая Pozidrive 1/4"	PZ4
	40992	Вставка-бита Torx Plus® 1/4"	TS10; TS15; TS20; TS25; TS27; TS30; TS40; TS45
	40981	Вставка-бита Tri-Wing 1/4"	TWD1; TWD2; TWD3
	40984	Вставка-бита Square 1/4"	S0; S1; S2

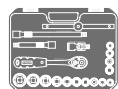

Набор инструмента 19 пр. 3/8"DR

- Комплектация набора оптимизирована для использования как в автомобиле, так и в быту.
- Набор укомплектован инструментом с присоединительным квадратом 3/8".
- Инструмент закалён до твёрдости не менее 39 HRC и защищён от коррозии хромированием с эффектом матовой поверхности.
- Упаковка - пластиковый кейс.

Кол-во
предметов

КГ

1/10

39919

19

1.700

1/10



Инструмент с присоединительным квадратом 3/8" (9,5 мм)

	39956	Головка торцевая шестигранная 3/8"	6; 7; 8; 9; 10; 11; 12; 13; 14; 15; 17; 19; 21; 22 мм
	39729	Ключ трещоточный	200 мм
	39704	Вороток Т-образный	150 мм
	39719	Кардан шарнирный	54 мм
	39771	Удлинитель прямой	75; 150 мм



Набор инструмента 12 пр. 1/2"DR

- Комплектация набора оптимизирована для использования как в автомобиле, так и в быту.
- Набор укомплектован инструментом с присоединительным квадратом 1/2".
- Инструмент закалён до твёрдости не менее 39 HRC и защищён от коррозии хромированием с эффектом матовой поверхности.
- Упаковка - пластиковый держатель.

Кол-во
предметов

КГ

5/10

39842

12

1.500

5/10



Инструмент с присоединительным квадратом 1/2" (12,5 мм)

	39163	Головка торцевая шестигранная 1/2"	10; 11; 12; 13; 14; 15; 17; 19; 22; 24 мм
	39728	Ключ трещоточный	250 мм
	39502	Удлинитель прямой	125 мм

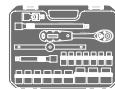

Набор инструмента 21 пр. 1/2"DR

- Комплектация набора оптимизирована для использования как в автомобиле, так и в быту.
- Набор укомплектован инструментом с присоединительным квадратом 1/2".
- Инструмент закалён до твёрдости не менее 39 HRC и защищён от коррозии хромированием с эффектом матовой поверхности.
- Упаковка - пластиковый кейс.

Кол-во
предметов



39821

21

4,630

1/4



Инструмент с присоединительным квадратом 1/2" (12,5 мм)

	39161	Головка торцевая шестигранная 1/2"	8; 9; 10; 11; 12; 13; 14; 15; 17; 19; 21; 22; 24; 27; 30; 32 мм
	39728	Ключ трещоточный	250 мм
	39702	Вороток Т-образный	250 мм
	39711	Кардан шарнирный	73 мм
	39502	Удлинитель прямой	125; 250 мм

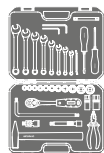

Набор автомобильного инструмента 33 пр. 1/2"DR

- Комплектация набора оптимизирована для использования в автомобиле.
- Набор содержит минимум инструмента, необходимого для осуществления простого ремонта и устранения наиболее частых неполадок автомобилей, не требующих вмешательства профессионального слесаря.
- Набор укомплектован слесарным инструментом и инструментом с присоединительным квадратом 1/2".
- Инструмент закалён до твёрдости не менее 39 HRC и защищён от коррозии хромированием с эффектом матовой поверхности.
- Упаковка - пластиковый кейс.

Кол-во
предметов



39933

33

5.500

1/4



Инструмент с присоединительным квадратом 1/2" (12,5 мм)

	39163	Головка торцевая шестигранная 1/2"	10; 12; 13; 14; 15; 17; 19; 22; 24; 27; 30 мм
	39271	Головка торцевая высокая свечная 1/2"	16; 21 мм
	39728	Ключ трещоточный	250 мм
	39716	Вороток L-образный	300 мм
	39711	Кардан шарнирный	73 мм
	39502	Удлинитель прямой	125 мм

Слесарно-монтажный инструмент

	31007	Ключ комбинированный	7x7; 8x8; 10x10; 12x12; 13x13; 14x14; 17x17; 19x19 мм
	34380	Ключ разрезной	8x10 мм
	34108	Ключ трубчатый двусторонний	8x10 мм
	30233	Молоток с деревянной рукояткой	0,300 кг
	30660	Отвёртка с круглым стержнем	PH2x100 мм
	30760	Отвёртка с круглым стержнем	SL6x100 мм
	30216	Пассатижи	160 мм
	30326	Ключ торцевой шестигранный L-образный	6,0; 12,0 мм



Набор автомобильного инструмента 41 пр. 1/2"DR

- Комплектация набора оптимизирована для использования в автомобиле.
- Набор содержит минимум инструмента, необходимого для осуществления простого ремонта и устранения наиболее частых неполадок автомобилей, не требующих вмешательства профессионального слесаря.
- Набор укомплектован слесарным инструментом и инструментом с присоединительным квадратом 1/2".
- Инструмент закалён до твёрдости не менее 39 HRC и защищён от коррозии хромированием с эффектом матовой поверхности.
- Упаковка - пластиковый кейс.

Кол-во предметов



39941

41

6.500

1/4



Инструмент с присоединительным квадратом 1/2" (12,5 мм)

	39163	Головка торцевая шестигранная 1/2"	10; 12; 13; 14; 15; 17; 19; 22; 24; 27; 30 мм
	39271	Головка торцевая высокая свечная 1/2"	16; 21 мм
	39728	Ключ трещоточный	250 мм
	39716	Вороток L-образный	300 мм
	39711	Кардан шарнирный	73 мм
	39502	Удлинитель прямой	125 мм
	39628	Головка переходная с отверстием	3/8" - 1/2"

Слесарно-монтажный инструмент

	31007	Ключ комбинированный	7x7; 8x8; 10x10; 12x12; 13x13; 14x14; 17x17; 19x19 мм
	34380	Ключ разрезной	8x10 мм
	30415	Ключ гаечный разводной	КР-19
	34108	Ключ трубчатый двусторонний	8x10; 10x12 мм
	30233	Молоток с деревянной рукояткой	0,300 кг
	30660	Отвёртка с круглым стержнем	PH2x100 мм
	30760	Отвёртка с круглым стержнем	SL6x100 мм
	30216	Пассатижи	160 мм
	40624	Пробник автомобильный металлический	6 - 24 В
	30200	Зубило слесарное	200 мм
	40596	Выколотка	6,0 мм
	30326	Ключ торцевой шестигранный L-образный	6,0; 8,0; 10,0; 12,0 мм



Набор автомобильного инструмента 51 пр. 3/8"DR 1/2"DR

- Комплектация набора оптимизирована для использования в автомобиле.
- Набор содержит минимум инструмента, необходимого для осуществления простого ремонта и устранения наиболее частых неполадок автомобилей, не требующих вмешательства профессионального слесаря.
- Набор укомплектован слесарным инструментом и инструментом с присоединительным квадратом 3/8" и 1/2".
- Инструмент закалён до твёрдости не менее 39 HRC и защищён от коррозии хромированием с эффектом матовой поверхности.
- Упаковка - пластиковый кейс.

Кол-во
предметов

кг



39951

51

6,370

1/4



Инструмент с присоединительным квадратом 3/8" (9,5 мм)

	39414	Головка торцевая высокая свечная 3/8"	14 мм
	39774	Удлинитель прямой	125 мм

Инструмент с присоединительным квадратом 1/2" (12,5 мм)

	39163	Головка торцевая шестигранная 1/2"	10; 12; 13; 14; 15; 16; 17; 19; 22; 24 мм
	39310	Головка торцевая Torx® 1/2"	E10; E12; E14; E16
	39271	Головка торцевая высокая свечная 1/2"	16 мм
	39728	Ключ трещоточный	250 мм
	39701	Вороток L-образный	250 мм
	39711	Кардан шарнирный	73 мм
	39502	Удлинитель прямой	125 мм
	39731	Головка переходная	1/2"-3/8"

Слесарно-монтажный инструмент

	31006	Ключ комбинированный	6x6; 7x7; 8x8; 10x10; 11x11; 12x12; 13x13; 15x15; 16x16; 17x17; 19x19 мм
	30415	Ключ гаечный разводной	KP-19
	34108	Ключ трубчатый двусторонний	8x10; 12x13 мм
	30216	Пассатижи	160 мм
	30233	Молоток с деревянной рукояткой	0,300 кг
	30150	Зубило слесарное	150 мм
	39455	Отвёртка комбинированная	100 мм
	40589	Пробник автомобильный пластиковый	6 - 24 В
	30323	Ключ торцевой шестигранный L-образный	3,0; 4,0; 5,0; 6,0; 7,0; 8,0; 10,0; 12,0 мм
	40315	Захват магнитный гибкий	500 мм

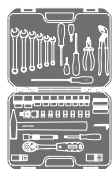

Набор автомобильного инструмента 56 пр. 1/4"DR 1/2"DR

- Комплектация набора оптимизирована для использования в автомобиле.
- Набор укомплектован ключами и торцевыми головками с присоединительными квадратами 1/4" и 1/2".
- Торцевые головки изготовлены методом холодной штамповки и имеют стандартный шестигранный профиль рабочей части.
- Инструмент изготовлен из хромованадиевой инструментальной стали, закалён до твёрдости не менее 39 HRC и защищён от коррозии хромовым покрытием.
- Упаковка - пластиковый кейс.



Кол-во предметов



39856

56

5.630

1/4

Инструмент с присоединительным квадратом 1/4" (6,4 мм)

	39278	Головка торцевая шестигранная 1/4"	8; 9; 10; 11; 12; 13 мм
	39741	Рукоятка-удлинитель 1/4"	150 мм
	39629	Адаптер для вставок	25 мм

Инструмент с присоединительным квадратом 1/2" (12,5 мм)

	39163	Головка торцевая шестигранная 1/2"	10; 11; 12; 13; 15; 17; 19; 22; 24; 27 мм
	39271	Головка торцевая высокая свечная 1/2"	16; 21 мм
	39728	Ключ трещоточный	250 мм
	39711	Кардан шарнирный	73 мм
	39502	Удлинитель прямой	125 мм

Слесарно-монтажный инструмент

	31010	Ключ комбинированный	10x10; 12x12; 13x13; 14x14; 15x15; 17x17 мм
	30216	Пассатижи	160 мм
	30582	Пассатижи переставные	250 мм
	30233	Молоток с деревянной рукояткой	0,300 кг
	30620	Отвёртка с круглым стержнем	PH2x38; PH2x100; PH3x200 мм
	30720	Отвёртка с круглым стержнем	SL6x38; SL6x100 мм
	30351	Ключ торцевой шестигранный L-образный	1,5; 2,0; 3,0; 4,0 мм

Вставки-биты 1/4"

	40649	Вставка-бита Torx® 1/4"	T10; T15; T20; T25; T27; T30; T40
	40693	Вставка-бита крестовая Phillips 1/4"	PH1; PH2; PH3
	40688	Вставка-бита шлицевая 1/4"	SL3; SL4; SL5; SL6 мм



Набор автомобильного инструмента 59 пр. 1/4"DR 1/2"DR

- Комплектация набора оптимизирована для использования в автомобиле.
- Набор укомплектован ключами и торцевыми головками с присоединительными квадратами 1/4" и 1/2".
- Торцевые головки изготовлены методом холодной штамповки и имеют стандартный шестигранный профиль рабочей части.
- Инструмент изготовлен из хромованадиевой инструментальной стали, закалён до твёрдости не менее 39 HRC и защищён от коррозии хромовым покрытием.
- Упаковка - пластиковый кейс.

Кол-во
предметов

кг



39859

59

5,500

1/4



Инструмент с присоединительным квадратом 1/4" (6,4 мм)

	39278	Головка торцевая шестигранная 1/4"	8; 9; 10; 11; 12; 13 мм
	39741	Рукоятка-удлинитель 1/4"	150 мм
	39629	Адаптер для вставок	25 мм

Инструмент с присоединительным квадратом 1/2" (12,5 мм)

	39163	Головка торцевая шестигранная 1/2"	10; 11; 12; 13; 14; 15; 17; 19; 22; 24; 27 мм
	39271	Головка торцевая высокая свечная 1/2"	16; 21 мм
	39728	Ключ трещоточный	250 мм
	39711	Кардан шарнирный	73 мм
	39502	Удлинитель прямой	125 мм

Слесарно-монтажный инструмент

	31010	Ключ комбинированный	10x10; 12x12; 13x13; 14x14; 15x15; 17x17 мм
	30216	Пассатижи	160 мм
	30582	Пассатижи переставные	250 мм
	30233	Молоток с деревянной рукояткой	0,300 кг
	30620	Отвёртка с круглым стержнем	PH2x38; PH2x100; PH3x200 мм
	30720	Отвёртка с круглым стержнем	SL6x38; SL6x100 мм
	30351	Ключ торцевой шестигранный L-образный	1,5; 2,0; 3,0; 4,0; 5,0; 6,0 мм

Вставки-биты 1/4"

	40649	Вставка-бита Torx® 1/4"	T10; T15; T20; T25; T27; T30; T40
	40693	Вставка-бита крестовая Phillips 1/4"	PH1; PH2; PH3
	40688	Вставка-бита шлицевая 1/4"	SL3; SL4; SL5; SL6 мм

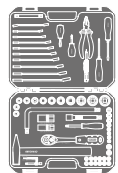

Набор автомобильного инструмента 64 пр. 1/4"DR 1/2"DR

- Комплектация набора оптимизирована для использования в автомобиле.
- Набор укомплектован ключами и торцевыми головками с присоединительными квадратами 1/4" и 1/2".
- Торцевые головки изготовлены методом холодной штамповки и имеют стандартный шестигранный профиль рабочей части.
- Инструмент изготовлен из хромованадиевой инструментальной стали, закалён до твёрдости не менее 39 HRC и защищён от коррозии хромовым покрытием.
- Упаковка - пластиковый кейс.



Кол-во предметов



39860 64 5,500 1/4

Инструмент с присоединительным квадратом 1/4" (6,4 мм)

	39274	Головка торцевая шестигранная 1/4"	4; 5; 5,5; 6; 7; 8; 9; 10 мм
	39332	Головка торцевая со вставкой Torx® 1/4"	T10; T15; T20; T25; T27; T30
	39617	Головка торцевая с шестигранной вставкой 1/4"	3; 4; 5; 6; 8 мм
	39201	Головка торцевая со вставкой Phillips 1/4"	PH1; PH2
	39195	Головка торцевая со вставкой Slotted 1/4"	3,0; 4,0 мм
	39741	Рукоятка-удлинитель 1/4"	150 мм
	39765	Удлинитель прямой	75 мм

Инструмент с присоединительным квадратом 1/2" (12,5 мм)

	39163	Головка торцевая шестигранная 1/2"	10; 11; 12; 13; 14; 15; 17; 19; 22; 24; 27; 30 мм
	39271	Головка торцевая высокая свечная 1/2"	16; 21 мм
	39728	Ключ трещоточный	250 мм
	39701	Вороток L-образный	250 мм
	39502	Удлинитель прямой	125 мм

Слесарно-монтажный инструмент

	31007	Ключ комбинированный	7x7; 8x8; 10x10; 12x12; 13x13; 14x14; 15x15; 17x17; 19x19 мм
	34380	Ключ разрезной	8x10 мм
	34108	Ключ трубчатый двусторонний	8x10 мм
	30216	Пассатижи	160 мм
	30233	Молоток с деревянной рукояткой	0,300 кг
	30620	Отвёртка с круглым стержнем	PH2x38; PH2x100 мм
	30720	Отвёртка с круглым стержнем	SL6x38; SL6x100 мм
	40589	Пробник автомобильный пластиковый	6 - 24 В
	30351	Ключ торцевой шестигранный L-образный	1,5; 2,0; 2,5 мм

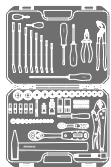

Набор автомобильного инструмента 72 пр. 1/4"DR 1/2"DR

- Комплектация набора оптимизирована для использования в автомобиле.
- Набор укомплектован ключами и торцевыми головками с присоединительными квадратами 1/4" и 1/2".
- Торцевые головки изготовлены методом холодной штамповки и имеют стандартный шестигранный профиль рабочей части.
- Инструмент изготовлен из хромованадиевой инструментальной стали, закалён до твёрдости не менее 39 HRC и защищён от коррозии хромовым покрытием.
- Упаковка - пластиковый кейс.

Кол-во предметов



39872

72

7,100

1/4



Инструмент с присоединительным квадратом 1/4" (6,4 мм)

	39274	Головка торцевая шестигранная 1/4"	4; 5; 6; 7; 8; 9; 10; 11; 12; 13 мм
	39375	Головка торцевая высокая шестигранная 1/4"	5; 6; 7; 8; 9 мм
	39727	Ключ трещоточный	150 мм
	39741	Рукоятка-удлинитель 1/4"	150 мм
	39718	Кардан шарнирный	42 мм
	39765	Удлинитель прямой	75 мм
	39629	Адаптер для вставок	25 мм

Инструмент с присоединительным квадратом 1/2" (12,5 мм)

	39163	Головка торцевая шестигранная 1/2"	10; 11; 12; 13; 14; 15; 17; 19; 22; 24; 27; 30; 32 мм
	39271	Головка торцевая высокая свечная 1/2"	16; 21 мм
	39728	Ключ трещоточный	250 мм
	39711	Кардан шарнирный	73 мм
	39502	Удлинитель прямой	125 мм

Слесарно-монтажный инструмент

	31010	Ключ комбинированный	10x10; 11x11; 12x12; 13x13; 14x14; 15x15; 17x17; 19x19 мм
	30216	Пассатижи	160 мм
	30582	Пассатижи переставные	250 мм
	30445	Пассатижи с фиксатором	250 мм
	30233	Молоток с деревянной рукояткой	0,300 кг
	30620	Отвёртка с круглым стержнем	PH2x38; PH2x100; PH3x200 мм
	30720	Отвёртка с круглым стержнем	SL6x38; SL6x100 мм
	30351	Ключ торцевой шестигранный L-образный	1,5; 2,0; 3,0 мм

Вставки-биты 1/4"

	40649	Вставка-бита Torx® 1/4"	T10; T15; T20; T25; T27; T30; T40
	40693	Вставка-бита крестовая Phillips 1/4"	PH1; PH2; PH3
	40688	Вставка-бита шлицевая 1/4"	SL3; SL4; SL5; SL6 мм

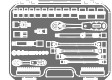
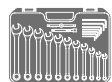

Набор автомобильного инструмента 77 пр. 1/4"DR 1/2"DR

- Универсальная комплектация набора оптимизирована для использования в автомобиле или в гараже.
- Набор укомплектован ключами и торцевыми головками с присоединительными квадратами 1/4" и 1/2".
- Торцевые головки изготовлены методом холодной штамповки и имеют стандартный шестигранный профиль рабочей части.
- Инструмент изготовлен из хромованадиевой инструментальной стали, закалён до твёрдости не менее 39 HRC и защищён от коррозии хромовым покрытием.
- Упаковка - пластиковый кейс.



Кол-во
предметов



39877 77 6.300 1/4

Инструмент с присоединительным квадратом 1/4" (6,4 мм)

	39274	Головка торцевая шестигранная 1/4"	4; 5; 6; 7; 8; 9; 10; 11; 12 мм
	39727	Ключ трещоточный	150 мм
	39743	Вороток Т-образный	115 мм
	39718	Кардан шарнирный	42 мм
	39765	Удлинитель прямой	75 мм
	39629	Адаптер для вставок	25 мм
	39733	Адаптер для шуруповёрта	30 мм

Инструмент с присоединительным квадратом 1/2" (12,5 мм)

	39163	Головка торцевая шестигранная 1/2"	10; 11; 12; 13; 14; 15; 17; 19; 22; 24; 27; 30; 32 мм
	39272	Головка торцевая высокая свечная 1/2"	21 мм
	39728	Ключ трещоточный	250 мм
	39711	Кардан шарнирный	73 мм
	39502	Удлинитель прямой	125; 250 мм
	39628	Головка переходная с отверстием	3/8"-1/2"

Слесарно-монтажный инструмент

	31007	Ключ комбинированный	7x7; 8x8; 9x9; 10x10; 11x11; 12x12; 13x13; 14x14; 15x15; 17x17; 19x19 мм
	30089	Ключ торцевой шарнирный	8x9; 10x11; 12x13; 14x15 мм
	30351	Ключ торцевой шестигранный L-образный	1,5; 2,0; 2,5; 5,0; 6,0; 8,0; 10,0 мм

Вставки-биты 1/4"

	40649	Вставка-бита Torx® 1/4"	T10; T15; T20; T25; T30
	40666	Вставка-бита шестигранник 1/4"	2; 3; 4; 5; 6 мм
	40621	Вставка-бита крестовая Phillips 1/4"	PH0; PH1; PH2; PH3
	40696	Вставка-бита крестовая Pozidrive 1/4"	PZ1; PZ2; PZ3
	40688	Вставка-бита шлицевая 1/4"	SL3; SL4; SL5.5; SL7 мм

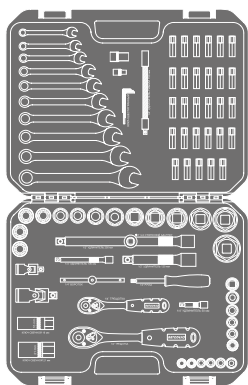

Набор автомобильного инструмента 88 пр. 1/4"DR 1/2"DR

- Универсальная комплектация набора оптимизирована для использования в автомобиле или в гараже.
- Набор укомплектован ключами и торцевыми головками с присоединительными квадратами 1/4" и 1/2".
- Торцевые головки изготовлены методом холодной штамповки и имеют стандартный шестигранный профиль рабочей части.
- Инструмент изготовлен из хромованадиевой инструментальной стали, закалён до твёрдости не менее 39 HRC и защищён от коррозии хромовым покрытием.
- Упаковка - пластиковый кейс.

CrV
сталь

1/4"

1/2"

6

Кол-во
предметов

кг

1/4















39883

88

6,100

1/4

Инструмент с присоединительным квадратом 1/4" (6,4 мм)

	39274	Головка торцевая шестигранная 1/4"	4; 4,5; 5; 5,5; 6; 7; 8; 9; 10; 11; 12; 13 мм
	39331	Головка торцевая со вставкой Torx® 1/4"	T8; T10; T15; T20; T25; T27
	39617	Головка торцевая с шестигранной вставкой 1/4"	3; 4; 6 мм
	39201	Головка торцевая со вставкой Phillips 1/4"	PH1; PH2
	39211	Головка торцевая со вставкой Pozidrive 1/4"	PZ1; PZ2
	39196	Головка торцевая со вставкой Slotted 1/4"	4,0; 5,5 мм
	39727	Ключ трещоточный	150 мм
	39743	Вороток Т-образный	115 мм
	39741	Рукоятка-удлинитель 1/4"	150 мм
	39718	Кардан шарнирный	42 мм
	39761	Удлинитель прямой	50; 100 мм
	39756	Удлинитель гибкий	150 мм
	39629	Адаптер для вставок	25 мм
	39733	Адаптер для шуруповёрта	30 мм

Инструмент с присоединительным квадратом 1/2" (12,5 мм)

	39163	Головка торцевая шестигранная 1/2"	10; 12; 13; 14; 15; 16; 17; 18; 19; 22; 24; 27; 30; 32 мм
	39271	Головка торцевая высокая свечная 1/2"	16; 21 мм
	39728	Ключ трещоточный	250 мм
	39711	Кардан шарнирный	73 мм
	39502	Удлинитель прямой	125; 250 мм
	39628	Головка переходная с отверстием	3/8"-1/2"
	39232	Адаптер для вставок	1/2"-5/16"





Слесарно-монтажный инструмент

	31006	Ключ комбинированный	6x6; 8x8; 9x9; 10x10; 12x12; 13x13; 14x14; 15x15; 17x17; 19x19 мм
	30351	Ключ торцевой шестигранный L-образный	1,5; 2,0; 2,5 мм

Вставки-биты 1/4"

	40621	Вставка-бита крестовая Phillips 1/4"	PH0; PH1
	40689	Вставка-бита шлицевая 1/4"	SL4; SL5,5 мм

Вставки-биты 5/16"

	40613	Вставка-бита Torx® 5/16"	T30; T40; T45; T55
	40662	Вставка-бита шестигранник 5/16"	8; 10; 12 мм
	40675	Вставка-бита крестовая Phillips 5/16"	PH3
	40682	Вставка-бита крестовая Pozidrive 5/16"	PZ3
	40637	Вставка-бита шлицевая 5/16"	SL7; SL8; SL10 мм

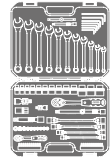

Набор автомобильного инструмента 94 пр. 1/4"DR 1/2"DR

- Универсальная комплектация набора оптимизирована для использования на станциях технического обслуживания автомобилей и в гараже.
- Набор укомплектован ключами и торцевыми головками с присоединительными квадратами 1/4" и 1/2".
- Торцевые головки изготовлены методом холодной штамповки и имеют стандартный шестигранный профиль рабочей части.
- Инструмент изготовлен из хромованадиевой инструментальной стали, закалён до твёрдости не менее 39 HRC и защищён от коррозии хромовым покрытием.
- Упаковка - пластиковый кейс.



Кол-во предметов



39894

94

6,300

1/3

Инструмент с присоединительным квадратом 1/4" (6,4 мм)

	39274	Головка торцевая шестигранная 1/4"	4; 4,5; 5; 5,5; 6; 7; 8; 9; 10; 11; 12; 13; 14 мм
	39376	Головка торцевая высокая шестигранная 1/4"	6; 7; 8; 9; 10; 11; 12; 13 мм
	39331	Головка торцевая со вставкой Torx® 1/4"	T8; T10; T15; T20; T25; T30
	39617	Головка торцевая с шестигранной вставкой 1/4"	3; 4; 5; 6 мм
	39201	Головка торцевая со вставкой Phillips 1/4"	PH1; PH2
	39211	Головка торцевая со вставкой Pozidrive 1/4"	PZ1; PZ2
	39196	Головка торцевая со вставкой Slotted 1/4"	4,0; 5,5; 7,0 мм
	39727	Ключ трещоточный	150 мм
	39743	Вороток Т-образный	115 мм
	39741	Рукоятка-удлинитель 1/4"	150 мм
	39718	Кардан шарнирный	42 мм
	39761	Удлинитель прямой	50; 100 мм
	39756	Удлинитель гибкий	150 мм
	39733	Адаптер для шуруповёрта	30 мм

Инструмент с присоединительным квадратом 1/2" (12,5 мм)

	39163	Головка торцевая шестигранная 1/2"	10; 11; 12; 13; 14; 15; 16; 17; 18; 19; 20; 21; 22; 23; 24; 27; 30; 32 мм
	39184	Головка торцевая высокая шестигранная 1/2"	14; 15; 17; 19 мм
	39271	Головка торцевая высокая свечная 1/2"	16; 21 мм
	39728	Ключ трещоточный	250 мм
	39711	Кардан шарнирный	73 мм
	39502	Удлинитель прямой	125; 250 мм
	39232	Адаптер для вставок	1/2"-5/16"
	39628	Головка переходная с отверстием	3/8"-1/2"

Слесарно-монтажный инструмент

	30351	Ключ торцевой шестигранный L-образный	1,5; 2,0; 2,5 мм
--	--------------	---------------------------------------	------------------

Вставки-биты 5/16"

	40614	Вставка-бита Torx® 5/16"	T40; T45; T50; T55
	40662	Вставка-бита шестигранник 5/16"	8; 10; 12; 14 мм
	40675	Вставка-бита крестовая Phillips 5/16"	PH3; PH4
	40682	Вставка-бита крестовая Pozidrive 5/16"	PZ3; PZ4
	40638	Вставка-бита шлицевая 5/16"	SL8; SL10; SL12 мм

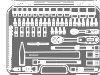
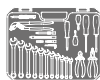

Набор автомобильного инструмента 101 пр. 1/4"DR 1/2"DR

- Универсальная комплектация набора оптимизирована для использования в автомобиле или в гараже.
- Набор укомплектован ключами и торцевыми головками с присоединительными квадратами 1/4" и 1/2".
- Торцевые головки изготовлены методом холодной штамповки и имеют стандартный шестигранный профиль рабочей части.
- Инструмент изготовлен из хромованадиевой инструментальной стали, закалён до твёрдости не менее 39 HRC и защищён от коррозии хромовым покрытием.
- Упаковка - пластиковый кейс.



Кол-во предметов



39899

101

8,700

1/3

Инструмент с присоединительным квадратом 1/4" (6,4 мм)

	39274	Головка торцевая шестигранная 1/4"	4; 5; 5,5; 6; 7; 8; 9; 10; 11; 12; 13 мм
	39376	Головка торцевая высокая шестигранная 1/4"	6; 8; 10; 11; 12; 13 мм
	39304	Головка торцевая Torx® 1/4"	E4; E5; E6; E7; E8; E10
	39331	Головка торцевая со вставкой Torx® 1/4"	T8; T10; T15; T20; T25; T27; T30
	39617	Головка торцевая с шестигранной вставкой 1/4"	3; 4; 5; 6; 8; 10; 12 мм
	39201	Головка торцевая со вставкой Phillips 1/4"	PH1; PH2; PH3
	39211	Головка торцевая со вставкой Pozidrive 1/4"	PZ1; PZ2; PZ3
	39195	Головка торцевая со вставкой Slotted 1/4"	3,0; 4,0; 5,5; 7,0 мм
	39727	Ключ трещоточный	150 мм
	39743	Вороток Т-образный	115 мм
	39741	Рукоятка-удлинитель 1/4"	150 мм
	39718	Кардан шарнирный	42 мм
	39765	Удлинитель прямой	75; 100 мм
	39756	Удлинитель гибкий	150 мм
	39629	Адаптер для вставок	25 мм
	39733	Адаптер для шуруповёрта	30 мм

Инструмент с присоединительным квадратом 1/2" (12,5 мм)

	39163	Головка торцевая шестигранная 1/2"	10; 11; 12; 13; 14; 15; 17; 19; 22; 24; 27; 30; 32 мм
	39271	Головка торцевая высокая свечная 1/2"	16; 21 мм
	39728	Ключ трещоточный	250 мм
	39711	Кардан шарнирный	73 мм
	39502	Удлинитель прямой	125; 250; 250 мм
	39628	Головка переходная с отверстием	3/8"-1/2"

Слесарно-монтажный инструмент

	31006	Ключ комбинированный	6x6; 7x7; 8x8; 10x10; 11x11; 12x12; 13x13; 14x14; 15x15; 17x17; 19x19 мм
	30216	Пассатижи	160 мм
	30582	Пассатижи переставные	250 мм
	30116	Бокорезы	160 мм
	30233	Молоток с деревянной рукояткой	0,300 кг
	30620	Отвёртка с круглым стержнем	PH2x38; PH2x100 мм
	30720	Отвёртка с круглым стержнем	SL6x38; SL6x100 мм
	40589	Пробник автомобильный пластиковый	6 - 24 В
	30351	Ключ торцевой шестигранный L-образный	1,5; 2,0; 2,5 мм

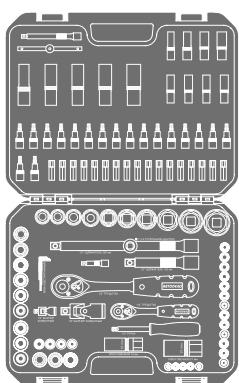

Набор автомобильного инструмента 108 пр. 1/4"DR 1/2"DR

- Универсальная комплектация набора оптимизирована для использования на станциях технического обслуживания автомобилей и в гараже.
- Набор укомплектован ключами и торцевыми головками с присоединительными квадратами 1/4" и 1/2".
- Торцевые головки изготовлены методом холодной штамповки и имеют стандартный шестигранный профиль рабочей части.
- Инструмент изготовлен из хромованадиевой инструментальной стали, закалён до твёрдости не менее 39 HRC и защищён от коррозии хромовым покрытием.
- Упаковка - пластиковый кейс.



Кол-во предметов















39818

108









7,000

1/3

Инструмент с присоединительным квадратом 1/4" (6,4 мм)

	39274	Головка торцевая шестигранная 1/4"	4; 4,5; 5; 5,5; 6; 7; 8; 9; 10; 11; 12; 13; 14 мм
	39304	Головка торцевая Torx® 1/4"	E4; E5; E6; E7; E8
	39376	Головка торцевая высокая шестигранная 1/4"	6; 7; 8; 9; 10; 11; 12; 13 мм
	39331	Головка торцевая со вставкой Torx® 1/4"	T8; T10; T15; T20; T25; T27; T30
	39617	Головка торцевая с шестигранной вставкой 1/4"	3; 4; 5; 6 мм
	39201	Головка торцевая со вставкой Phillips 1/4"	PH1; PH2
	39211	Головка торцевая со вставкой Pozidrive 1/4"	PZ1; PZ2
	39196	Головка торцевая со вставкой Slotted 1/4"	4,0; 5,5; 7,0 мм
	39727	Ключ трещоточный	150 мм
	39743	Вороток Т-образный	115 мм
	39741	Рукоятка-удлинитель 1/4"	150 мм
	39718	Кардан шарнирный	42 мм
	39761	Удлинитель прямой	50; 100 мм





Инструмент с присоединительным квадратом 1/2" (12,5 мм)

	39163	Головка торцевая шестигранная 1/2"	10; 11; 12; 13; 14; 15; 16; 17; 18; 19; 20; 21; 22; 24; 27; 30; 32 мм
	39310	Головка торцевая Torx® 1/2"	E10; E11; E12; E14; E16; E18; E20; E24
	39184	Головка торцевая высокая шестигранная 1/2"	14; 15; 17; 19; 22 мм
	39271	Головка торцевая высокая свечная 1/2"	16; 21 мм
	39728	Ключ трещоточный	250 мм
	39711	Кардан шарнирный	73 мм
	39502	Удлинитель прямой	125; 250 мм
	39628	Головка переходная с отверстием	3/8"-1/2"
	39232	Адаптер для вставок	1/2"-5/16"

Слесарно-монтажный инструмент

	30351	Ключ торцевой шестигранный L-образный	1,5; 2,0; 2,5 мм
---	--------------	---------------------------------------	------------------

Вставки-биты 5/16"

	40614	Вставка-бита Torx® 5/16"	T40; T45; T50; T55; T60
	40661	Вставка-бита шестигранный 5/16"	7; 8; 10; 12; 14 мм
	40675	Вставка-бита крестовая Phillips 5/16"	PH3; PH4
	40682	Вставка-бита крестовая Pozidrive 5/16"	PZ3; PZ4
	40638	Вставка-бита шлицевая 5/16"	SL8; SL10; SL12 мм

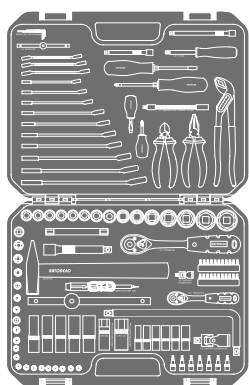

Набор автомобильного инструмента 119 пр. 1/4"DR 1/2"DR

- Универсальная комплектация набора оптимизирована для использования на станциях технического обслуживания автомобилей и в гараже.
- Набор укомплектован ключами и торцевыми головками с присоединительными квадратами 1/4" и 1/2".
- Торцевые головки изготовлены методом холодной штамповки и имеют стандартный шестигранный профиль рабочей части.
- Инструмент изготовлен из хромованадиевой инструментальной стали, закалён до твёрдости не менее 39 HRC и защищён от коррозии хромовым покрытием.
- Упаковка - пластиновый кейс.



Кол-во
предметов















39909

119









9.500

1/2













Инструмент с присоединительным квадратом 1/4" (6,4 мм)

	39274	Головка торцевая шестигранная 1/4"	4; 5; 5,5; 6; 7; 8; 9; 10; 11; 12; 13 мм
	39304	Головка торцевая Torx® 1/4"	E4; E5; E6; E7; E8
	39376	Головка торцевая высокая шестигранная 1/4"	6; 8; 10; 11; 12; 13 мм
	39332	Головка торцевая со вставкой Torx® 1/4"	T10; T15; T20; T25; T27; T30; T40
	39727	Ключ трещоточный	150 мм
	39743	Вороток Т-образный	115 мм
	39741	Рукоятка-удлинитель 1/4"	150 мм
	39718	Кардан шарнирный	42 мм
	39765	Удлинитель прямой	75; 150 мм
	39756	Удлинитель гибкий	150 мм
	39629	Адаптер для вставок	25 мм
	39733	Адаптер для шуруповёрта	30 мм





Инструмент с присоединительным квадратом 1/2" (12,5 мм)

	39161	Головка торцевая шестигранная 1/2"	8; 10; 11; 12; 13; 14; 15; 16; 17; 19; 22; 24; 27; 30; 32 мм
	39310	Головка торцевая Torx® 1/2"	E10; E12; E14; E16
	39181	Головка торцевая высокая шестигранная 1/2"	10; 12; 13; 17; 19 мм
	39271	Головка торцевая высокая свечная 1/2"	16; 21 мм
	39728	Ключ трещоточный	250 мм
	39701	Вороток L-образный	250 мм
	39711	Кардан шарнирный	73 мм
	39502	Удлинитель прямой	125; 250 мм
	39628	Головка переходная с отверстием	3/8"-1/2"

Слесарно-монтажный инструмент

	31006	Ключ комбинированный	6x6; 7x7; 8x8; 10x10; 12x12; 13x13; 14x14; 15x15; 17x17; 19x19 мм
	34371	Ключ разрезной	7x11; 8x10; 10x12 мм
	34108	Ключ трубчатый двусторонний	8x10 мм
	30216	Пассатижи	160 мм
	30582	Пассатижи переставные	250 мм
	30116	Бокорезы	160 мм
	30233	Молоток с деревянной рукояткой	0,300 кг
	30620	Отвёртка с круглым стержнем	PH2x38; PH2x100 мм
	30720	Отвёртка с круглым стержнем	SL6x38; SL6x100 мм
	40589	Пробник автомобильный пластиковый	6 - 24 В
	40384	Резьбомер	M60
	30351	Ключ торцевой шестигранный L-образный	1,5; 2,0; 2,5 мм

Вставки-биты 5/16"

	40614	Вставка-бита Torx® 1/4"	T8; T10; T15; T20; T25; T27; T30
	40661	Вставка-бита шестигранник 1/4"	3; 4; 5; 6; 8; 10; 12 мм
	40675	Вставка-бита крестовая Phillips 1/4"	PH1; PH2
	40682	Вставка-бита крестовая Pozidrive 1/4"	PZ1; PZ2
	40638	Вставка-бита шлицевая 1/4"	SL3; SL4; SL5.5 мм

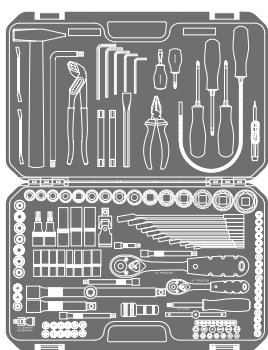

Набор автомобильного инструмента 141 пр. 1/4"DR 3/8"DR 1/2"DR

- Универсальная комплектация набора оптимизирована для использования на станциях технического обслуживания автомобилей и в гараже.
- Набор укомплектован ключами и торцевыми головками с присоединительными квадратами 1/4", 3/8" и 1/2".
- Торцевые головки изготовлены методом холодной штамповки и имеют стандартный шестигранный профиль рабочей части.
- Инструмент изготовлен из хромованадиевой инструментальной стали, закалён до твёрдости не менее 39 HRC и защищён от коррозии хромовым покрытием.
- Упаковка - пластиковый кейс.



Кол-во
предметов















39914

141

10,700

1/2











Инструмент с присоединительным квадратом 1/4" (6,4 мм)

	39274	Головка торцевая шестигранная 1/4"	4; 5; 5,5; 6; 7; 8; 9; 10; 11; 12; 13 мм
	39376	Головка торцевая высокая шестигранная 1/4"	6; 7; 8; 9; 10; 11; 12; 13 мм
	39304	Головка торцевая Torx® 1/4"	E4; E5; E6; E7; E8; E10
	39331	Головка торцевая со вставкой Torx® 1/4"	T8; T10; T15; T20; T25; T27; T30; T40
	39651	Головка торцевая с шестигранной вставкой 1/4"	1,5; 2; 2,5; 3 мм
	39727	Ключ трещоточный	150 мм
	39751	Вороток L-образный	115 мм
	39718	Кардан шарнирный	42 мм
	39741	Рукоятка-удлинитель 1/4"	150 мм
	39765	Удлинитель прямой	75; 100 мм
	39756	Удлинитель гибкий	150 мм
	39629	Адаптер для вставок	25 мм
	39733	Адаптер для шуруповёрта	30 мм













Инструмент с присоединительным квадратом 3/8" (9,5 мм)

	39414	Головка торцевая высокая свечная 3/8"	14 мм
	39774	Удлинитель прямой	125 мм

Инструмент с присоединительным квадратом 1/2" (12,5 мм)

	39163	Головка торцевая шестигранная 1/2"	10; 12; 13; 14; 15; 16; 17; 18; 19; 21; 22; 24; 27; 30 мм
	39310	Головка торцевая Torx® 1/2"	E10; E11; E12; E14; E16; E18; E20; E24
	39514	Головка торцевая со вставкой Spline 1/2"	M14; M18
	39271	Головка торцевая высокая свечная 1/2"	16; 21 мм
	39728	Ключ трещоточный	250 мм
	39701	Вороток L-образный	250 мм
	39711	Кардан шарнирный	73 мм
	39502	Удлинитель прямой	125; 250 мм
	39628	Головка переходная с отверстием	3/8"-1/2"
	39232	Адаптер для вставок	1/2"-5/16"
	39731	Головка переходная	1/2"-3/8"

Слесарно-монтажный инструмент

	31006	Ключ комбинированный	6x6; 7x7; 8x8; 10x10; 11x11; 12x12; 13x13; 15x15; 16x16; 17x17; 19x19 мм
	34371	Ключ разрезной	7x11; 8x10 мм
	34108	Ключ трубчатый двусторонний	8x10; 12x13 мм
	30216	Пассатижи	160 мм
	30582	Пассатижи переставные	250 мм
	30233	Молоток с деревянной рукояткой	0,300 кг
	30150	Зубило слесарное	150 мм
	30620	Отвёртка с круглым стержнем	PH2x38; PH2x100; PH2x150 мм
	30720	Отвёртка с круглым стержнем	SL6x38; SL6x100 мм
	40589	Пробник автомобильный пластиковый	6 - 24 В
	40396	Набор щупов для измерения зазоров свечей зажигания	0,55-1,1 мм
	40397	Набор щупов	0,05-1,0 мм
	30324	Ключ торцевой шестигранный L-образный	4,0; 5,0; 6,0; 10,0; 12,0 мм
	44640	Щётка для очистки контактов АКБ	85 мм
	40315	Захват магнитный гибкий	500 мм

Вставки-биты 1/4"

	40666	Вставка-бита шестигранник 1/4"	2; 3 мм
	40693	Вставка-бита крестовая Phillips 1/4"	PH1; PH2; PH3
	40696	Вставка-бита крестовая Pozidrive 1/4"	PZ1; PZ2
	40688	Вставка-бита шлицевая 1/4"	SL3; SL4; SL5.5; SL7 мм

Вставки-биты 5/16"

	40656	Вставка-бита Torx® 5/16"	T45; T50; T55; T60
	40661	Вставка-бита шестигранник 5/16"	7; 8; 10; 12; 14 мм
	40736	Вставка-бита Spline® 5/16"	M8; M9; M10; M16

PROFESSIONAL
ПРОФЕССИОНАЛ

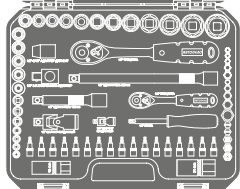
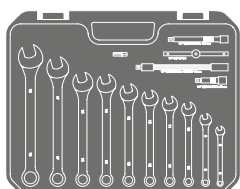

Набор профессионального инструмента 82 пр. 1/4"DR 1/2"DR

- Комплектация набора оптимизирована для применения в автомобиле.
- Пожизненная гарантия (до полного физического износа).
- Набор укомплектован головками торцевыми и ключами с присоединительным квадратом 1/4" и 1/2".
- Торцевые головки с шестигранным рабочим профилем.
- В комплектации набора использованы комбинированные ключи повышенной точности, изготовленные методом холодной штамповки.
- Инструмент закалён до твёрдости не менее 39 HRC, износостойкий, пригоден для длительного использования при максимальных нагрузках.
- Упаковка - усиленный пластиковый кейс с металлическими замками и петлями с металлическими осями.

Кол-во
предметов

кг

1/4

39882

82

5,600

1/4













CrV
сталь

1/4"







1/2"

6

Инструмент с присоединительным квадратом 1/4" (6,4 мм)

	39274	Головка торцевая шестигранная 1/4"	4; 4,5; 5; 5,5; 6; 7; 8; 9; 10; 11; 12; 13 мм
	39331	Головка торцевая со вставкой Torx® 1/4"	T8; T10; T15; T20; T25; T27
	39617	Головка торцевая с шестигранной вставкой 1/4"	3; 4; 5; 6 мм
	39201	Головка торцевая со вставкой Phillips 1/4"	PH1; PH2
	39211	Головка торцевая со вставкой Pozidrive 1/4"	PZ1; PZ2
	39196	Головка торцевая со вставкой Slotted 1/4"	4,0; 5,0; 5,5 мм
	39484	Ключ трещоточный	150 мм
	39524	Вороток Т-образный	100 мм
	39606	Удлинитель прямой	50; 100 мм
	39726	Удлинитель гибкий	150 мм
	39714	Кардан шарнирный	39 мм
	39796	Рукоятка-удлинитель 1/4"	150 мм
	39733	Адаптер для шуруповёрта	30 мм





Инструмент с присоединительным квадратом 1/2" (12,5 мм)

	39113	Головка торцевая Super Lock 1/2"	13; 14; 15; 16; 17; 18; 19; 21; 22; 24; 27; 30 мм
	39416	Головка торцевая высокая свечная 1/2"	16; 21 мм
	39482	Ключ трещоточный	250 мм
	39612	Удлинитель прямой	125; 250 мм
	39512	Кардан шарнирный	75 мм
	39232	Адаптер для вставок	1/2"-5/16"
	39628	Головка переходная с отверстием	3/8"-1/2"

Слесарно-монтажный инструмент

	36006	Ключ комбинированный	6x6; 8x8; 10x10; 11x11; 12x12; 13x13; 14x14; 15x15; 17x17; 19x19 мм
---	--------------	----------------------	---

Вставки-биты 5/16"

	40614	Вставка-бита Torx® 5/16"	T40; T45; T50; T55; T60
	40661	Вставка-бита шестигранник 5/16"	7; 8; 10; 12; 14 мм
	40704	Вставка-бита крестовая Phillips 5/16"	PH4
	40682	Вставка-бита крестовая Pozidrive 5/16"	PZ3; PZ4
	40637	Вставка-бита шлицевая 5/16"	SL7; SL8 мм

PROFESSIONAL
ПРОФЕССИОНАЛ

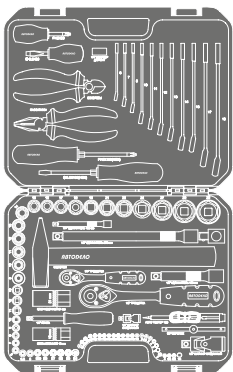

Набор профессионального инструмента 90 пр. 1/4"DR 1/2"DR

- Комплектация набора оптимизирована для применения в автомобиле.
- Пожизненная гарантия (до полного физического износа).
- Набор укомплектован головками торцевыми и ключами с присоединительным квадратом 1/4" и 1/2".
- Торцевые головки с шестигранным рабочим профилем.
- В комплектации набора использованы комбинированные ключи повышенной точности, изготовленные методом холодной штамповки.
- Инструмент закалён до твёрдости не менее 39 HRC, износостойкий, пригоден для длительного использования при максимальных нагрузках.
- Упаковка - усиленный пластиковый кейс с металлическими замками и петлями с металлическими осями.



Кол-во
предметов



39891









82

5,600







1/4











Инструмент с присоединительным квадратом 1/4" (6,4 мм)

	39275	Головка торцевая шестигранная 1/4"	5; 5,5; 6; 7; 8; 9; 10; 11; 12; 13 мм
	39304	Головка торцевая Torx® 1/4"	E4; E5; E6; E7; E8; E10
	39484	Ключ трещоточный	150 мм
	39524	Вороток Т-образный	100 мм
	39607	Удлинитель прямой	100 мм
	39714	Кардан шарнирный	39 мм
	39796	Рукоятка-удлинитель 1/4"	150 мм
	39733	Адаптер для шуруповёрта	30 мм
	39629	Адаптер для вставок	25 мм





Инструмент с присоединительным квадратом 1/2" (12,5 мм)

	39108	Головка торцевая Super Lock 1/2"	8; 10; 11; 12; 13; 14; 15; 16; 17; 18; 19; 21; 22; 24; 27; 30; 32 мм
	39416	Головка торцевая высокая свечная 1/2"	16; 21 мм
	39482	Ключ трещоточный	250 мм
	39612	Удлинитель прямой	125; 250 мм
	39512	Кардан шарнирный	75 мм
	39628	Головка переходная с отверстием	3/8"-1/2"

Слесарно-монтажный инструмент

	36006	Ключ комбинированный	6x6; 7x7; 8x8; 10x10; 11x11; 12x12; 13x13; 14x14; 15x15; 17x17; 19x19 мм
	36406	Бокорезы	160 мм
	36418	Пассатижи комбинированные	180 мм
	30233	Молоток с деревянной рукояткой	0,300 кг
	39550	Отвёртка крестовая профессиональная	PH2x38 мм
	39553	Отвёртка крестовая профессиональная	PH2x100 мм
	39560	Отвёртка шлицевая профессиональная	SL6,5x38 мм
	39563	Отвёртка шлицевая профессиональная	SL6,5x100 мм
	40589	Пробник автомобильный пластиковый	6 - 24 В

Вставки-биты 1/4"

	40648	Вставка-бита Torx® 1/4"	T8; T10; T15; T20; T25; T27; T30; T40
	40700	Вставка-бита шестигранник 1/4"	1,5; 2; 2,5; 3; 4; 5; 6 мм
	40693	Вставка-бита крестовая Phillips 1/4"	PH1; PH2; PH3
	40696	Вставка-бита крестовая Pozidrive 1/4"	PZ1; PZ2
	40688	Вставка-бита шлицевая 1/4"	SL3; SL4; SL5.5; SL7 мм

PROFESSIONAL
ПРОФЕССИОНАЛ

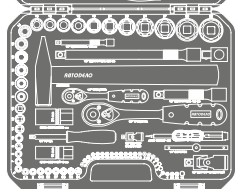
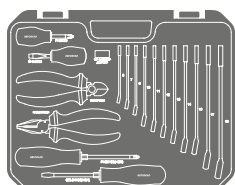

Набор профессионального инструмента 90 пр. 1/4"DR 1/2"DR

- Комплектация набора оптимизирована для применения в автомобиле.
- Пожизненная гарантия (до полного физического износа).
- Набор укомплектован головками торцевыми и ключами с присоединительным квадратом 1/4" и 1/2".
- Торцевые головки с рабочим профилем Super Lock для надёжного захвата крепежа, особенно деформированного.
- В комплектации набора использованы комбинированные ключи повышенной точности, изготовленные методом холодной штамповки.
- Инструмент закалён до твёрдости не менее 39 HRC, износостойкий, пригоден для длительного использования при максимальных нагрузках.
- Упаковка - усиленный пластиковый кейс с металлическими замками и петлями с металлическими осями.

Кол-во
предметов

кг

1/3

39890

90

7,100

1/3









CrV
сталь

1/4"







1/2"

Super
Lock









Инструмент с присоединительным квадратом 1/4" (6,4 мм)

	39275	Головка торцевая шестигранная 1/4"	5; 5,5; 6; 7; 8; 9; 10; 11; 12; 13 мм
	39304	Головка торцевая Torx® 1/4"	E4; E5; E6; E7; E8; E10
	39484	Ключ трещоточный	150 мм
	39524	Вороток T-образный	100 мм
	39607	Удлинитель прямой	100 мм
	39714	Кардан шарнирный	39 мм
	39796	Рукоятка-удлинитель 1/4"	150 мм
	39733	Адаптер для шуруповёрта	30 мм
	39629	Адаптер для вставок	25 мм





Инструмент с присоединительным квадратом 1/2" (12,5 мм)

	39108	Головка торцевая Super Lock 1/2"	8; 10; 11; 12; 13; 14; 15; 16; 17; 18; 19; 21; 22; 24; 27; 30; 32 мм
	39416	Головка торцевая высокая свечная 1/2"	16; 21 мм
	39482	Ключ трещоточный	250 мм
	39612	Удлинитель прямой	125; 250 мм
	39512	Кардан шарнирный	75 мм
	39628	Головка переходная с отверстием	3/8"-1/2"

Слесарно-монтажный инструмент

	36006	Ключ комбинированный	6x6; 7x7; 8x8; 10x10; 11x11; 12x12; 13x13; 14x14; 15x15; 17x17; 19x19 мм
	36406	Бокорезы	160 мм
	36418	Пассатижи комбинированные	180 мм
	30233	Молоток с деревянной рукояткой	0,300 кг
	39550	Отвёртка крестовая профессиональная	PH2x38 мм
	39553	Отвёртка крестовая профессиональная	PH2x100 мм
	39560	Отвёртка шлицевая профессиональная	SL6,5x38 мм
	39563	Отвёртка шлицевая профессиональная	SL6,5x100 мм
	40589	Пробник автомобильный пластиковый	6 - 24 В

Вставки-биты 1/4"

	40648	Вставка-бита Torx® 1/4"	T8; T10; T15; T20; T25; T27; T30; T40
	40700	Вставка-бита шестигранник 1/4"	1,5; 2; 2,5; 3; 4; 5; 6 мм
	40693	Вставка-бита крестовая Phillips 1/4"	PH1; PH2; PH3
	40696	Вставка-бита крестовая Pozidrive 1/4"	PZ1; PZ2
	40688	Вставка-бита шлицевая 1/4"	SL3; SL4; SL5.5; SL7 мм

PROFESSIONAL
ПРОФЕССИОНАЛ

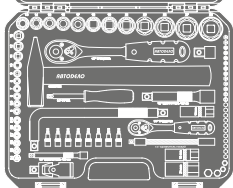
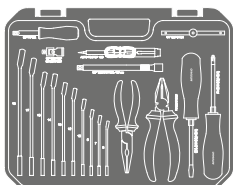

Набор профессионального инструмента 98 пр. 1/4"DR 3/8"DR 1/2"DR

- Комплектация набора оптимизирована для применения в автомобиле.
- Пожизненная гарантия (до полного физического износа).
- Набор укомплектован головками торцевыми и ключами с присоединительным квадратом 1/4", 3/8" и 1/2".
- Торцевые головки с шестигранным рабочим профилем.
- В комплектации набора использованы комбинированные ключи повышенной точности, изготовленные методом холодной штамповки.
- Инструмент закалён до твёрдости не менее 39 HRC, износостойкий, пригоден для длительного использования при максимальных нагрузках.
- Упаковка - усиленный пластиковый кейс с металлическими замками и петлями с металлическими осями.

Кол-во
предметов

кг

1/3

39898

98

7,500

1/3

CrV
сталь

1/4"

3/8"

1/2"



6









Инструмент с присоединительным квадратом 1/4" (6,4 мм)

	39275	Головка торцевая шестигранная 1/4"	5; 5,5; 6; 7; 8; 9; 10; 11; 12; 13 мм
	39304	Головка торцевая Torx® 1/4"	E4; E5; E6; E7; E8; E10
	39201	Головка торцевая со вставкой Phillips 1/4"	PH1; PH2; PH3
	39211	Головка торцевая со вставкой Pozidrive 1/4"	PZ1; PZ2
	39196	Головка торцевая со вставкой Slotted 1/4"	4,0; 5,0; 5,5 мм
	39484	Ключ трещоточный	150 мм
	39524	Вороток Т-образный	100 мм
	39607	Удлинитель прямой	100 мм
	39726	Удлинитель гибкий	150 мм
	39714	Кардан шарнирный	39 мм
	39795	Рукоятка-удлинитель 1/4"	100; 150 мм
	39629	Адаптер для вставок	25 мм



Инструмент с присоединительным квадратом 3/8" (9,5 мм)

	39418	Головка торцевая высокая свечная 3/8"	14 мм
	39609	Удлинитель прямой	150 мм
	39627	Головка переходная	1/2"-3/8"







Инструмент с присоединительным квадратом 1/2" (12,5 мм)

	39113	Головка торцевая Super Lock 1/2"	13; 14; 15; 16; 17; 18; 19; 21; 22; 24; 27; 30 мм
	39416	Головка торцевая высокая свечная 1/2"	16; 21 мм
	39482	Ключ трещоточный	250 мм
	39639	Вороток L-образный	250 мм
	39612	Удлинитель прямой	125 мм
	39512	Кардан шарнирный	75 мм

Слесарно-монтажный инструмент

	36006	Ключ комбинированный	6x6; 7x7; 8x8; 10x10; 12x12; 13x13; 14x14; 15x15; 17x17; 19x19 мм
	36418	Пассатижи комбинированные	180 мм
	36436	Пассатижи удлинённые изогнутые	160 мм
	30233	Молоток с деревянной рукояткой	0,300 кг
	39553	Отвёртка крестовая профессиональная	PH2x100 мм
	39563	Отвёртка шлицевая профессиональная	SL6,5x100 мм
	40589	Пробник автомобильный пластиковый	6 - 24 В

Вставки-биты 1/4"

	40648	Вставка-бита Torx® 1/4"	T8; T10; T15; T20; T25; T27; T30; T40
	40700	Вставка-бита шестигранник 1/4"	1,5; 2; 2,5; 3; 4; 5; 6; 7; 8; 10 мм
	40746	Вставка-бита Spline® 1/4"	M5; M6; M8
	40621	Вставка-бита крестовая Phillips 1/4"	PH0
	40703	Вставка-бита крестовая Pozidrive 1/4"	PZ0
	40981	Вставка-бита Tri-Wing 1/4"	TWD1; TWD2; TWD3
	40984	Вставка-бита Square 1/4"	S0; S1; S2

PROFESSIONAL
ПРОФЕССИОНАЛ

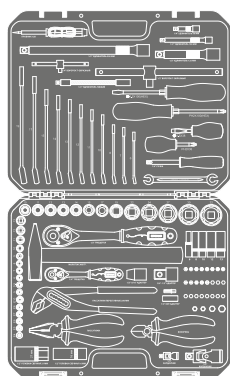

Набор профессионального инструмента 101 пр. 1/4"DR 1/2"DR

- Комплектация набора оптимизирована для применения в автомобиле.
- Пожизненная гарантия (до полного физического износа).
- Набор укомплектован головками торцевыми и ключами с присоединительным квадратом 1/4" и 1/2".
- Торцевые головки с рабочим профилем Super Lock для надёжного захвата крепежа, особенно деформированного.
- В комплектации набора использованы комбинированные ключи повышенной точности, изготовленные методом холодной штамповки.
- Инструмент закалён до твёрдости не менее 39 HRC, износостойкий, пригоден для долговременного использования при максимальных нагрузках.
- Упаковка - усиленный пластиковый кейс с металлическими замками и петлями с металлическими осями.

Кол-во
предметов

кг



39801











101

8,300









1/2













Инструмент с присоединительным квадратом 1/4" (6,4 мм)

	39275	Головка торцевая шестигранная 1/4"	5; 5,5; 6; 7; 8; 9; 10; 11; 12; 13 мм
	39304	Головка торцевая Torx® 1/4"	E4; E5; E6; E7; E8; E10
	39376	Головка торцевая высокая шестигранная 1/4"	6; 8; 10; 12; 13 мм
	39484	Ключ трещоточный	150 мм
	39524	Вороток Т-образный	100 мм
	39606	Удлинитель прямой	50; 100 мм
	39726	Удлинитель гибкий	150 мм
	39714	Кардан шарнирный	39 мм
	39796	Рукоятка-удлинитель 1/4"	150 мм
	39733	Адаптер для шуруповёрта	30 мм
	39629	Адаптер для вставок	25 мм





Инструмент с присоединительным квадратом 1/2" (12,5 мм)

	39110	Головка торцевая Super Lock 1/2"	10; 11; 12; 13; 14; 15; 17; 19; 22; 24; 27; 30; 32 мм
	39416	Головка торцевая высокая свечная 1/2"	16; 21 мм
	39482	Ключ трещоточный	250 мм
	39525	Вороток Т-образный	250 мм
	39612	Удлинитель прямой	125; 250 мм
	39512	Кардан шарнирный	75 мм
	39232	Адаптер для вставок	1/2"-5/16"
	39626	Головка переходная	1/2"-3/4"

Слесарно-монтажный инструмент

	36006	Ключ комбинированный	6x6; 7x7; 8x8; 10x10; 11x11; 12x12; 13x13; 14x14; 15x15; 17x17; 19x19 мм
	34380	Ключ разрезной	8x10 мм
	36406	Бокорезы	160 мм
	36418	Пассатижи комбинированные	180 мм
	30582	Пассатижи переставные	250 мм
	30233	Молоток с деревянной рукояткой	0,300 кг
	39550	Отвёртка крестовая профессиональная	PH2x38 мм
	39553	Отвёртка крестовая профессиональная	PH2x100 мм
	39560	Отвёртка шлицевая профессиональная	SL6,5x38 мм
	39563	Отвёртка шлицевая профессиональная	SL6,5x100 мм
	40589	Пробник автомобильный пластиковый	6 - 24 В

Вставки-биты 1/4"

	40648	Вставка-бита Torx® 1/4"	T8; T10; T15; T20; T25; T27; T30
	40700	Вставка-бита шестигранник 1/4"	1,5; 2; 2,5; 3; 4; 5; 6 мм
	40693	Вставка-бита крестовая Phillips 1/4"	PH1; PH2; PH3
	40696	Вставка-бита крестовая Pozidrive 1/4"	PZ1; PZ2; PZ3
	40688	Вставка-бита шлицевая 1/4"	SL3; SL4; SL5.5; SL7 мм

Вставки-биты 5/16"

	40662	Вставка-бита шестигранник 5/16"	8; 10; 12; 14 мм
---	--------------	---------------------------------	------------------

PROFESSIONAL
ПРОФЕССИОНАЛ

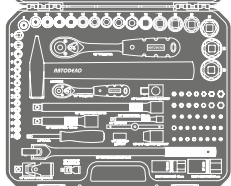
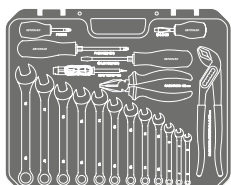

Набор профессионального инструмента 105 пр. 1/4"DR 1/2"DR

- Комплектация набора оптимизирована для применения как в автомобиле, так и в гараже.
- Пожизненная гарантия (до полного физического износа).
- Набор укомплектован головками торцевыми и ключами с присоединительным квадратом 1/4" и 1/2".
- Торцевые головки с рабочим профилем Super Lock для надёжного захвата крепежа, особенно деформированного.
- В комплектации набора использованы комбинированные ключи повышенной точности, изготовленные методом холодной штамповки.
- Инструмент закалён до твердости не менее 39 HRC, износостойкий, пригоден для длительного использования при максимальных нагрузках.
- Упаковка - усиленный пластиковый кейс с металлическими замками и петлями с металлическими осями.

Кол-во
предметов



39805









105

8.600









1/3











Инструмент с присоединительным квадратом 1/4" (6,4 мм)

	39275	Головка торцевая шестигранная 1/4"	5; 5,5; 6; 7; 8; 9; 10; 11; 12; 13 мм
	39304	Головка торцевая Torx® 1/4"	E4; E5; E6; E7; E8; E10
	39484	Ключ трещоточный	150 мм
	39524	Вороток Т-образный	100 мм
	39607	Удлинитель прямой	100 мм
	39714	Кардан шарнирный	39 мм
	39796	Рукоятка-удлинитель 1/4"	150 мм
	39733	Адаптер для шуруповёрта	30 мм
	39629	Адаптер для вставок	25 мм





Инструмент с присоединительным квадратом 1/2" (12,5 мм)

	39108	Головка торцевая Super Lock 1/2"	8; 10; 11; 12; 13; 14; 15; 16; 17; 18; 19; 21; 22; 24; 27; 30; 32 мм
	39416	Головка торцевая высокая свечная 1/2"	16; 21 мм
	39482	Ключ трещоточный	250 мм
	39638	Вороток шарнирный	375 мм
	39612	Удлинитель прямой	125; 250 мм
	39512	Кардан шарнирный	75 мм
	39628	Головка переходная с отверстием	3/8"-1/2"
	39232	Адаптер для вставок	1/2"-5/16"





Слесарно-монтажный инструмент

	36006	Ключ комбинированный	6x6; 7x7; 8x8; 10x10; 11x11; 12x12; 13x13; 14x14; 15x15; 16x16; 17x17; 19x19 мм
	36418	Пассатижи комбинированные	180 мм
	30582	Пассатижи переставные	250 мм
	30233	Молоток с деревянной рукояткой	0,300 кг
	39550	Отвёртка крестовая профессиональная	PH2x38 мм
	39553	Отвёртка крестовая профессиональная	PH2x100 мм
	39560	Отвёртка шлицевая профессиональная	SL6,5x38 мм
	39563	Отвёртка шлицевая профессиональная	SL6,5x100 мм
	40589	Пробник автомобильный пластиковый	6 - 24 В

Вставки-биты 1/4"

	40648	Вставка-бита Torx® 1/4"	T8; T10; T15; T20; T25; T27; T30
	40700	Вставка-бита шестигранник 1/4"	1,5; 2; 2,5; 3; 4; 5; 6; 7 мм
	40693	Вставка-бита крестовая Phillips 1/4"	PH1; PH2; PH3
	40696	Вставка-бита крестовая Pozidrive 1/4"	PZ1; PZ2; PZ3
	40688	Вставка-бита шлицевая 1/4"	SL3; SL4; SL5.5; SL7 мм

Вставки-биты 5/16"

	40614	Вставка-бита Torx® 5/16"	T40; T45; T50; T55; T60
	40662	Вставка-бита шестигранник 5/16"	8; 10; 12; 14 мм
	40704	Вставка-бита крестовая Phillips 5/16"	PH4
	40705	Вставка-бита крестовая Pozidrive 5/16"	PZ4

PROFESSIONAL
ПРОФЕССИОНАЛ

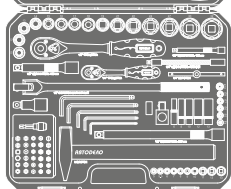
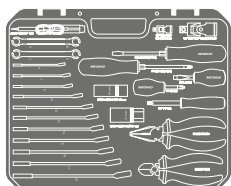

Набор профессионального инструмента 110 пр. 1/4"DR 1/2"DR

- Комплектация набора оптимизирована для применения как на станциях технического обслуживания, так и в автомобиле или гараже.
- Пожизненная гарантия (до полного физического износа).
- Набор укомплектован головками торцевыми и ключами с присоединительным квадратом 1/4" и 1/2".
- Торцевые головки с рабочим профилем Super Lock для надёжного захвата крепежа, особенно деформированного.
- В комплектации набора использованы комбинированные ключи повышенной точности, изготовленные методом холодной штамповки.
- Инструмент закалён до твёрдости не менее 39 HRC, износостойкий, пригоден для длительного использования при максимальных нагрузках.
- Упаковка - усиленный пластиковый кейс с металлическими замками и петлями с металлическими осями.

Кол-во
предметов



39807











110

8.600









1/2













Инструмент с присоединительным квадратом 1/4" (6,4 мм)

	39275	Головка торцевая шестигранная 1/4"	5; 5,5; 6; 7; 8; 9; 10; 11; 12; 13 мм
	39304	Головка торцевая Torx® 1/4"	E4; E5; E6; E7; E8; E10
	39376	Головка торцевая высокая шестигранная 1/4"	6; 8; 10; 12; 13 мм
	39484	Ключ трещоточный	150 мм
	39524	Вороток Т-образный	100 мм
	39606	Удлинитель прямой	50; 100 мм
	39726	Удлинитель гибкий	150 мм
	39714	Кардан шарнирный	39 мм
	39796	Рукоятка-удлинитель 1/4"	150 мм
	39730	Адаптер для вставок магнитный	50 мм
	39629	Адаптер для вставок	25 мм





Инструмент с присоединительным квадратом 1/2" (12,5 мм)

	39110	Головка торцевая Super Lock 1/2"	10; 12; 13; 14; 15; 16; 17; 18; 19; 21; 22; 24; 27; 30; 32 мм
	39416	Головка торцевая высокая свечная 1/2"	16; 21 мм
	39482	Ключ трещоточный	250 мм
	39638	Вороток шарнирный	375 мм
	39612	Удлинитель прямой	125; 250 мм
	39604	Удлинитель качающийся	75 мм
	39512	Кардан шарнирный	75 мм
	39628	Головка переходная с отверстием	3/8"-1/2"

Слесарно-монтажный инструмент

	36006	Ключ комбинированный	6x6; 7x7; 8x8; 10x10; 12x12; 13x13; 14x14; 15x15; 16x16; 17x17; 19x19 мм
	34371	Ключ разрезной	7x11; 8x10 мм
	36406	Бокорезы	160 мм
	36418	Пассатижки комбинированные	180 мм
	30233	Молоток с деревянной рукояткой	0,300 кг
	39550	Отвёртка крестовая профессиональная	PH2x38 мм
	39553	Отвёртка крестовая профессиональная	PH2x100 мм
	39560	Отвёртка шлицевая профессиональная	SL6,5x38 мм
	39563	Отвёртка шлицевая профессиональная	SL6,5x100 мм
	40589	Пробник автомобильный пластиковый	6 - 24 В
	30323	Ключ торцевой шестигранный L-образный	3,0; 4,0; 5,0; 6,0; 7,0 мм

Вставки-биты 1/4"

	40649	Вставка-бита Torx® 1/4"	T10; T15; T20; T25; T27; T30
	40700	Вставка-бита шестигранник 1/4"	1,5; 2; 2,5; 3; 4; 5; 6 мм
	40621	Вставка-бита крестовая Phillips 1/4"	PH0; PH1; PH2; PH3; PH4
	40703	Вставка-бита крестовая Pozidrive 1/4"	PZ0; PZ1; PZ2; PZ3; PZ4
	40688	Вставка-бита шлицевая 1/4"	SL3; SL4; SL4.5; SL5; SL5.5; SL6; SL7 мм

PROFESSIONAL
ПРОФЕССИОНАЛ

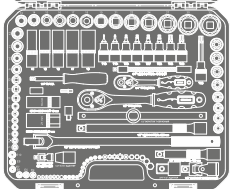
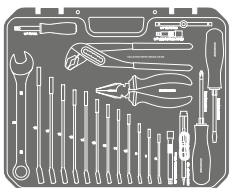

Набор профессионального инструмента 123 пр. 1/4"DR 1/2"DR

- Комплектация набора оптимизирована для применения как на станциях технического обслуживания, так и в гараже.
- Пожизненная гарантия (до полного физического износа).
- Набор укомплектован головками торцевыми и ключами с присоединительным квадратом 1/4" и 1/2".
- Торцевые головки с шестигранным рабочим профилем.
- В комплектации набора использованы комбинированные ключи повышенной точности, изготовленные методом холодной штамповки.
- Инструмент закалён до твёрдости не менее 39 HRC, износостойкий, пригоден для долговременного использования при максимальных нагрузках.
- Упаковка - усиленный пластиковый кейс с металлическими замками и петлями с металлическими осями.

Кол-во
предметов

кг



39824

123

11.500

1/2











CrV
сталь

1/4"













1/2"

6







Инструмент с присоединительным квадратом 1/4" (6,4 мм)

	39275	Головка торцевая шестигранная 1/4"	5; 5,5; 6; 7; 8; 9; 10; 11; 12; 13 мм
	39304	Головка торцевая Torx® 1/4"	E4; E5; E6; E7; E8; E10
	39484	Ключ трещоточный	150 мм
	39524	Вороток Т-образный	100 мм
	39606	Удлинитель прямой	50; 100 мм
	39726	Удлинитель гибкий	150 мм
	39714	Кардан шарнирный	39 мм
	39795	Рукоятка-удлинитель 1/4"	100; 150 мм
	39733	Адаптер для шуруповёрта	30 мм
	39629	Адаптер для вставок	25 мм





Инструмент с присоединительным квадратом 1/2" (12,5 мм)

	39108	Головка торцевая Super Lock 1/2"	8; 10; 11; 12; 13; 14; 15; 16; 17; 18; 19; 21; 22; 24; 27; 30; 32 мм
	39311	Головка торцевая Torx® 1/2"	E11; E12; E14; E16; E18; E20; E22; E24
	39002	Головка торцевая со вставкой Torx® 1/2"	T10; T15; T20; T25; T27; T30; T40; T45
	39255	Головка торцевая со вставкой Torx® 1/2"	T55
	39100	Головка торцевая высокая Super Lock 1/2"	10; 13; 15; 17; 19 мм
	39416	Головка торцевая высокая свечная 1/2"	16; 21 мм
	39482	Ключ трещоточный	250 мм
	39525	Вороток Т-образный	250 мм
	39638	Вороток шарнирный	375 мм
	39612	Удлинитель прямой	125; 250 мм
	39512	Кардан шарнирный	75 мм
	39232	Адаптер для вставок	1/2"-5/16"
	39627	Головка переходная	1/2"-3/8"; 1/2"-3/4"





Слесарно-монтажный инструмент

	36006	Ключ комбинированный	6x6; 7x7; 8x8; 10x10; 11x11; 12x12; 13x13; 14x14; 15x15; 16x16; 17x17; 19x19; 22x22 мм
	36418	Пассатижи комбинированные	180 мм
	30582	Пассатижи переставные	250 мм
	39553	Отвёртка крестовая профессиональная	PH2x100 мм
	39563	Отвёртка шлицевая профессиональная	SL6,5x100 мм
	40589	Пробник автомобильный пластиковый	6 - 24 В

Вставки-биты 1/4"

	40648	Вставка-бита Torx® 1/4"	T8
	40700	Вставка-бита шестигранник 1/4"	1,5; 2; 2,5; 3; 4; 5; 6 мм
	40621	Вставка-бита крестовая Phillips 1/4"	PH0; PH1; PH2; PH3
	40696	Вставка-бита крестовая Pozidrive 1/4"	PZ1; PZ2; PZ3
	40688	Вставка-бита шлицевая 1/4"	SL3; SL4; SL5.5; SL7 мм

Вставки-биты 5/16"

	40657	Вставка-бита Torx® 5/16"	T50; T55; T60
	40661	Вставка-бита шестигранник 5/16"	7; 8; 10; 12; 14 мм
	40704	Вставка-бита крестовая Phillips 5/16"	PH4
	40705	Вставка-бита крестовая Pozidrive 5/16"	PZ4

PROFESSIONAL
ПРОФЕССИОНАЛ

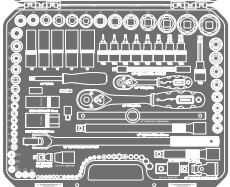
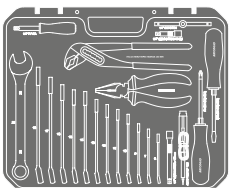

Набор профессионального инструмента 123 пр. 1/4"DR 1/2"DR

- Комплектация набора оптимизирована для применения как на станциях технического обслуживания, так и в гараже.
- Пожизненная гарантия (до полного физического износа).
- Набор укомплектован головками торцевыми и ключами с присоединительным квадратом 1/4" и 1/2".
- Торцевые головки с рабочим профилем Super Lock для надёжного захвата крепежа, особенно деформированного.
- В комплектации набора использованы комбинированные ключи повышенной точности, изготовленные методом холодной штамповки.
- Инструмент закалён до твёрдости не менее 39 HRC, износостойкий, пригоден для долговременного использования при максимальных нагрузках.
- Упаковка – усиленный пластиковый кейс с металлическими замками и петлями с металлическими осями.

Кол-во
предметов



39823











123

10.800













1/2









Инструмент с присоединительным квадратом 1/4" (6,4 мм)

	39275	Головка торцевая шестигранная 1/4"	5; 5,5; 6; 7; 8; 9; 10; 11; 12; 13 мм
	39304	Головка торцевая Torx® 1/4"	E4; E5; E6; E7; E8; E10
	39484	Ключ трещоточный	150 мм
	39524	Вороток Т-образный	100 мм
	39606	Удлинитель прямой	50; 100 мм
	39726	Удлинитель гибкий	150 мм
	39714	Кардан шарнирный	39 мм
	39795	Рукоятка-удлинитель 1/4"	100; 150 мм
	39733	Адаптер для шуруповёрта	30 мм
	39629	Адаптер для вставок	25 мм





Инструмент с присоединительным квадратом 1/2" (12,5 мм)

	39108	Головка торцевая Super Lock 1/2"	8; 10; 11; 12; 13; 14; 15; 16; 17; 18; 19; 21; 22; 24; 27; 30; 32 мм
	39311	Головка торцевая Torx® 1/2"	E11; E12; E14; E16; E18; E20; E22; E24
	39002	Головка торцевая со вставкой Torx® 1/2"	T10; T15; T20; T25; T27; T30; T40; T45
	39255	Головка торцевая со вставкой Torx® 1/2"	T55
	39100	Головка торцевая высокая Super Lock 1/2"	10; 13; 15; 17; 19 мм
	39416	Головка торцевая высокая свечная 1/2"	16; 21 мм
	39482	Ключ трещоточный	250 мм
	39525	Вороток Т-образный	250 мм
	39638	Вороток шарнирный	375 мм
	39612	Удлинитель прямой	125; 250 мм
	39512	Кардан шарнирный	75 мм
	39232	Адаптер для вставок	1/2"-5/16"
	39627	Головка переходная	1/2"-3/8"; 1/2"-3/4"





Слесарно-монтажный инструмент

	36006	Ключ комбинированный	6x6; 7x7; 8x8; 10x10; 11x11; 12x12; 13x13; 14x14; 15x15; 16x16; 17x17; 19x19; 22x22 мм
	36418	Пассатижи комбинированные	180 мм
	30582	Пассатижи переставные	250 мм
	39553	Отвёртка крестовая профессиональная	PH2x100 мм
	39563	Отвёртка шлицевая профессиональная	SL6,5x100 мм
	40589	Пробник автомобильный пластиковый	6 - 24 В

Вставки-биты 1/4"

	40648	Вставка-бита Torx® 1/4"	T8
	40700	Вставка-бита шестигранник 1/4"	1,5; 2; 2,5; 3; 4; 5; 6 мм
	40621	Вставка-бита крестовая Phillips 1/4"	PH0; PH1; PH2; PH3
	40696	Вставка-бита крестовая Pozidrive 1/4"	PZ1; PZ2; PZ3
	40688	Вставка-бита шлицевая 1/4"	SL3; SL4; SL5.5; SL7 мм

Вставки-биты 5/16"

	40657	Вставка-бита Torx® 5/16"	T50; T55; T60
	40661	Вставка-бита шестигранник 5/16"	7; 8; 10; 12; 14 мм
	40704	Вставка-бита крестовая Phillips 5/16"	PH4
	40705	Вставка-бита крестовая Pozidrive 5/16"	PZ4

PROFESSIONAL
ПРОФЕССИОНАЛ

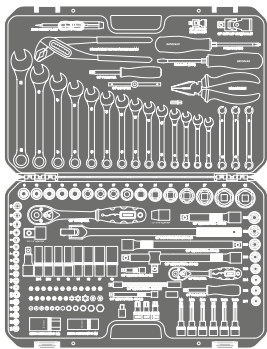

Набор профессионального инструмента 139 пр. 1/4"DR 1/2"DR

- Комплектация набора оптимизирована для применения как на станциях технического обслуживания, так и в гараже.
- Пожизненная гарантия (до полного физического износа).
- Набор укомплектован головками торцевыми и ключами с присоединительным квадратом 1/4" и 1/2".
- Торцевые головки с рабочим профилем Super Lock для надёжного захвата крепежа, особенно деформированного.
- В комплектации набора использованы комбинированные ключи повышенной точности, изготовленные методом холодной штамповки.
- Инструмент закалён до твёрдости не менее 39 HRC, износостойкий, пригоден для долговременного использования при максимальных нагрузках.
- Упаковка - усиленный пластиковый кейс с металлическими замками и петлями с металлическими осями.

Кол-во
предметов

кг



39814

139

11,950

1/2











CrV
сталь

1/4"

















1/2"

Super
Lock







Инструмент с присоединительным квадратом 1/4" (6,4 мм)

	39274	Головка торцевая шестигранная 1/4"	4; 4,5; 5; 5,5; 6; 7; 8; 9; 10; 11; 12; 13 мм
	39304	Головка торцевая Torx® 1/4"	E4; E5; E6; E7; E8; E10
	39484	Ключ трещоточный	150 мм
	39524	Вороток Т-образный	100 мм
	39606	Удлинитель прямой	50; 100 мм
	39726	Удлинитель гибкий	150 мм
	39714	Кардан шарнирный	39 мм
	39795	Рукоятка-удлинитель 1/4"	100; 150 мм
	39733	Адаптер для шуруповёрта	30 мм
	39629	Адаптер для вставок	25 мм





Инструмент с присоединительным квадратом 1/2" (12,5 мм)

	39108	Головка торцевая Super Lock 1/2"	8; 10; 12; 13; 14; 15; 16; 17; 18; 19; 21; 22; 24; 27; 30; 32 мм
	39311	Головка торцевая Torx® 1/2"	E11; E12; E14; E16; E18; E20; E22; E24
	39100	Головка торцевая высокая Super Lock 1/2"	10; 13; 14; 15; 17; 19 мм
	39214	Головка торцевая высокая Torx® 1/2"	E14; E16
	39416	Головка торцевая высокая свечная 1/2"	16; 21 мм
	39051	Головка торцевая с шестигранной вставкой 1/2"	14; 17 мм
	39255	Головка торцевая со вставкой Torx® 1/2"	T55; T60; T70
	39198	Головка торцевая со вставкой Spline 1/2"	M8; M12; M14
	39057	Головка торцевая со вставкой Spline с отверстием 1/2"	M16
	39482	Ключ трещоточный	250 мм
	39638	Вороток шарнирный	375 мм
	39612	Удлинитель прямой	125; 250; 250 мм
	39604	Удлинитель качающийся	75 мм
	39512	Кардан шарнирный	75 мм
	39628	Головка переходная с отверстием	3/8"-1/2"
	39232	Адаптер для вставок	1/2"-5/16"
	39627	Головка переходная	1/2"-3/8"; 1/2"-3/4"





Слесарно-монтажный инструмент

	36006	Ключ комбинированный	6x6; 7x7; 8x8; 10x10; 11x11; 12x12; 13x13; 14x14; 15x15; 16x16; 17x17; 19x19; 22x22 мм
	34371	Ключ разрезной	7x11; 8x10; 9x12 мм
	36418	Пассатижи комбинированные	180 мм
	30582	Пассатижи переставные	250 мм
	39553	Отвёртка крестовая профессиональная	PH2x100 мм
	39563	Отвёртка шлицевая профессиональная	SL6,5x100 мм
	40589	Пробник автомобильный пластиковый	6 - 24 В

Вставки-биты 1/4"

	40648	Вставка-бита Torx® 1/4"	T8; T10; T15; T20; T25; T27; T30
	40700	Вставка-бита шестигранник 1/4"	1,5; 2; 2,5; 3; 4; 5; 6 мм
	40621	Вставка-бита крестовая Phillips 1/4"	PH0; PH1; PH2; PH3
	40703	Вставка-бита крестовая Pozidrive 1/4"	PZ0; PZ1; PZ2; PZ3
	40688	Вставка-бита шлицевая 1/4"	SL3; SL4; SL5.5; SL7 мм

Вставки-биты 5/16"

	40614	Вставка-бита Torx® 5/16"	T40; T45; T50
	40661	Вставка-бита шестигранник 5/16"	7; 8; 10; 12; 14 мм
	40704	Вставка-бита крестовая Phillips 5/16"	PH4
	40705	Вставка-бита крестовая Pozidrive 5/16"	PZ4

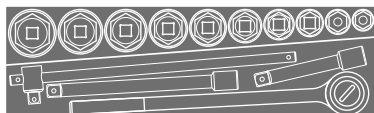

Набор инструмента 14 пр. 3/4"DR

- Комплектация набора оптимизирована для применения в грузовом автомобиле.
- Набор укомплектован головками торцевыми и ключами с присоединительным квадратом 3/4".
- Торцевые головки изготовлены методом горячей штамповки и имеют шестигранный рабочий профиль.
- Упаковка - металлический футляр.

Кол-во предметов



39828

14

11,300

1/2



Инструмент с присоединительным квадратом 3/4" (19 мм)

	39012	Головка торцевая 3/4"	22; 24; 27; 30; 32; 36; 38; 41; 46; 50 мм
	39709	Ключ трещоточный 3/4"	500 мм
	39675	Вороток Т-образный	450 мм
	39522	Удлинитель прямой 3/4"	100; 200 мм

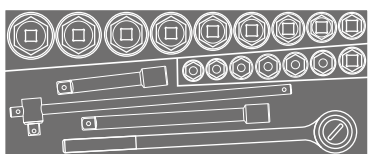

Набор инструмента 20 пр. 3/4"DR

- Комплектация набора оптимизирована для применения в грузовом автомобиле.
- Набор укомплектован головками торцевыми и ключами с присоединительным квадратом 3/4".
- Торцевые головки изготовлены методом горячей штамповки и имеют шестигранный рабочий профиль.
- Упаковка - металлический футляр.

Кол-во предметов



39833

20

13,000

1/2



Инструмент с присоединительным квадратом 3/4" (19 мм)

	39009	Головка торцевая 3/4"	19; 21; 22; 23; 24; 26; 27; 30; 32; 34; 36; 38; 41; 46; 48; 50 мм
	39709	Ключ трещоточный 3/4"	500 мм
	39675	Вороток Т-образный	450 мм
	39522	Удлинитель прямой 3/4"	100; 200 мм



Набор инструмента 21 пр. 3/4"DR

- Комплектация набора оптимизирована для применения в грузовом автомобиле.
- Набор укомплектован головками торцевыми и ключами с присоединительным квадратом 3/4".
- Торцевые головки изготовлены методом горячей штамповки и имеют шестигранный рабочий профиль.
- Упаковка - металлический футляр.

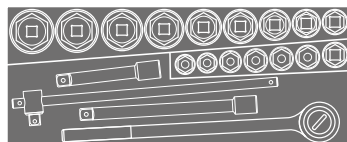

Кол-во предметов



39832 21 13,300 1/2

Инструмент с присоединительным квадратом 3/4" (19 мм)

	39009	Головка торцевая двенадцатигранная 3/4"	7/8", 15/16", 1", 1-1/16", 1-1/8", 1-3/16", 1-1/4", 1-5/16", 1-3/8", 1-7/16", 1-1/2", 1-5/8", 1-3/4", 1-13/16", 1-7/8", 2"
	39709	Ключ трещоточный 3/4"	500 мм
	39675	Вороток Т-образный	450 мм
	39522	Удлинитель прямой 3/4"	100; 200 мм
	39521	Головка переходная	3/4"-1/2"



Набор ударного инструмента 20 пр. 3/4"DR

- Комплектация набора оптимизирована для применения при ремонте грузовых автомобилей и спецтехники.
- Инструмент изготовлен методом горячей штамповки (ковки на молотах) из хром-молибденовой инструментальной стали.
- Торцевые головки имеют стандартный шестигранный рабочий профиль и рассчитаны на применение с пневматическим ударным инструментом.
- Набор укомплектован головками торцевыми и ключами с присоединительным квадратом 3/4".
- Инструмент защищён от коррозии методом фосфатирования.
- Упаковка - пластиковый кейс.

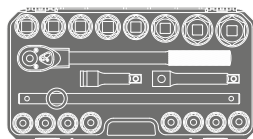

Кол-во предметов



39830 20 13,700 1/2

Инструмент с присоединительным квадратом 3/4" (19 мм)

	39009	Головка торцевая 3/4"	19; 21; 22; 23; 24; 26; 27; 30; 32; 34; 36; 38; 41; 46; 50 мм
	39526	Ключ трещоточный ударный	510 мм
	40725	Вороток Т-образный усиленный	500 мм
	39522	Удлинитель прямой 3/4"	100; 200 мм

2

—
КЛЮЧИ ГАЕЧНЫЕ,
КОМБИНИРОВАННЫЕ,
НАКИДНЫЕ,
ТРЕЩОТЧНЫЕ.
НАБОРЫ КЛЮЧЕЙ
—





Ключ комбинированный

- Ключ изготовлен методом горячей штамповки (ковки на молотах).
- Имеет стандартный открытый зев и двенадцатигранный профиль кольцевой части.
- Материал - хромованадиевая инструментальная сталь CRV6150.
- Закалён до твёрдости 39-41 HRC.
- Защищён от коррозии хромовым покрытием с эффектом матовой поверхности.

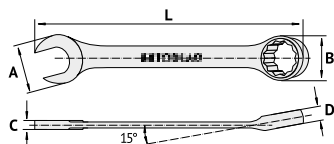

Размер мм ← L → ← A → ← B → ← C → ← D →  

31006	6x6	95	15.5	11.9	3.2	5.7	0,015	50/500
31007	7x7	96	17.7	12.0	3.5	5.8	0,025	50/500
31008	8x8	103	18.3	14.0	4.0	5.9	0,030	50/500
31009	9x9	115	19.2	14.6	4.1	6.2	0,035	50/500
31010	10x10	123	21.3	16.0	4.5	6.8	0,040	50/500
31011	11x11	131	23.5	17.9	4.9	7.0	0,050	50/200
31012	12x12	137	25.4	19.0	5.1	8.6	0,065	50/200
31013	13x13	145	26.5	21.0	5.4	8.7	0,075	25/200
31014	14x14	165	27.8	23.0	5.8	9.7	0,090	25/200
31015	15x15	175	31.1	24.1	6.1	9.8	0,090	25/200
31016	16x16	185	33.2	26.0	6.5	10.5	0,110	20/100
31017	17x17	205	34.0	27.3	6.8	10.7	0,145	20/100
31018	18x18	218	37.2	28.0	7.2	10.9	0,150	20/100
31019	19x19	230	38.8	28.8	7.5	11.0	0,165	20/100
31021	21x21	260	42.1	31.8	7.8	11.9	0,220	20/100
31022	22x22	290	43.5	34.0	8.2	12.7	0,220	20/100
31024	24x24	315	47.4	35.9	8.7	13.2	0,295	5/50
31027	27x27	362	52.8	41.4	9.1	14.5	0,400	5/25
31030	30x30	382	58.0	43.3	10.0	15.3	0,500	5/25
31032	32x32	392	62.7	47.3	10.6	15.8	0,575	5/25
31036	36x36	450	71.0	55.0	14.0	18.0	0,950	1/20
31038	38x38	450	75.0	57.0	14.0	19.0	1,000	1/20
31041	41x41	500	80.0	61.0	15.0	20.0	1,235	1/20
31046	46x46	550	91.0	66.0	15.0	22.0	1,450	1/12
31050	50x50	600	98.0	72.0	16.0	23.0	2,600	1/12



Набор ключей комбинированных

- Набор укомплектован ключами гаечными комбинированными.
- Упаковка - прочная тетраоновая сумка.

	Кол-во предметов	Комплектация	КГ	
31081	8	6, 8, 10, 12, 13, 14, 17, 19 мм	0,705	1/20
31121	12	6, 7, 8, 10, 11, 12, 13, 14, 15, 17, 19, 22 мм	1,300	1/10
31123	12	6, 8, 10, 12, 13, 14, 15, 16, 17, 18, 19, 22 мм	1,350	1/10
31200	20	6, 7, 8, 9, 10, 11, 12, 13, 14, 15, 16, 17, 18, 19, 21, 22, 24, 24, 30, 32 мм	3,500	1/6
31220	22	6, 7, 8, 9, 10, 10, 11, 12, 13, 13, 14, 15, 16, 17, 18, 19, 21, 22, 24, 24, 30, 32 мм	3,675	1/6



Набор ключей комбинированных

- Набор укомплектован ключами гаечными комбинированными.
- Упаковка - пластиковый держатель.

	Кол-во предметов	Комплектация	КГ	
31060	6	8, 10, 12, 13, 14, 17 мм	0,500	1/20
31080	8	6, 8, 10, 12, 13, 14, 17, 19 мм	0,670	1/20
31100	10	6, 7, 8, 10, 12, 13, 14, 15, 17, 19 мм	0,850	1/20
31120	12	6, 7, 8, 10, 11, 12, 13, 14, 15, 17, 19, 22 мм	1,250	1/10
31122	12	6, 8, 10, 12, 13, 14, 15, 16, 17, 18, 19, 22 мм	1,300	1/10

PROFESSIONAL
ПРОФЕССИОНАЛ

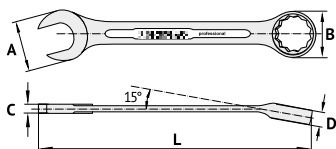

Ключ комбинированный

- Изготовлен из хромованадиевой стали методом горячей штамповки при пониженной температуре заготовки.
- Имеет стандартный открытый зев и кольцевую часть с рабочим профилем OVER DRIVE.
- Рабочие профили ключа изготовлены с повышенной точностью и термически доведены до твёрдости 39-41 HRC.
- Угол наклона кольцевой части 15 градусов относительно плоскости ключа, что обеспечивает более удобный монтаж.
- Ключ защищён от коррозии матовым хромоникелевым покрытием.

Размер мм ← L → ← A → ← B → ← C → ← D →

36005	5x5	95	18	13	3	5	0,025	25/200
36055	5.5x5.5	100	18	13	3	5	0,025	25/200
36006	6x6	100	18	13	3	5	0,030	25/200
36007	7x7	110	18	13	4	6	0,033	25/200
36008	8x8	115	18	13	4	6	0,035	25/200
36009	9x9	125	20	14	4	6	0,045	25/200
36010	10x10	135	22	16	5	7	0,050	25/200
36011	11x11	145	24	16	5	7	0,053	25/200
36012	12x12	155	26	19	5	7	0,065	25/200
36013	13x13	165	28	20	6	9	0,075	25/200
36014	14x14	175	30	22	6	9	0,084	25/200
36015	15x15	185	32	22	6	9	0,108	25/200
36016	16x16	195	34	24	7	10	0,119	10/100
36017	17x17	210	36	26	7	10	0,135	10/100
36018	18x18	220	38	26	8	10	0,154	10/100
36019	19x19	230	40	28	8	11	0,170	10/100
36020	20x20	240	42	28	8	11	0,210	10/80
36021	21x21	245	42	28	9	12	0,215	10/80
36022	22x22	250	44	30	9	12	0,227	10/80
36023	23x23	260	44	30	9	12	0,260	10/80
36024	24x24	270	46	30	10	13	0,275	10/60
36025	25x25	280	46	30	10	13	0,300	10/60
36026	26x26	290	46	30	10	13	0,327	5/40
36027	27x27	300	48	32	12	14	0,354	5/40
36028	28x28	315	48	32	13	14	0,400	5/40
36029	29x29	315	48	32	13	14	0,400	5/40
36030	30x30	330	50	34	14	15	0,475	5/40
36032	32x32	350	52	34	14	15	0,556	5/40

PROFESSIONAL
ПРОФЕССИОНАЛ



Набор ключей комбинированных

- Набор укомплектован ключами гаечными комбинированными.
- Упаковка - пластиковый держатель.

	Кол-во предметов	Комплектация	кг	шт
36060	6	8, 10, 12, 13, 14, 17 мм	0,550	4/24
36080	8	6, 8, 10, 12, 13, 14, 17, 19 мм	0,785	4/24
36120	12	6, 7, 8, 10, 11, 12, 13, 14, 15, 17, 19, 22 мм	1,260	3/12
36122	12	6, 8, 10, 12, 13, 14, 15, 16, 17, 18, 19, 22 мм	1,500	3/12



PROFESSIONAL
ПРОФЕССИОНАЛ



Набор ключей комбинированных

- Набор укомплектован ключами гаечными комбинированными.
- Упаковка - прочная тетраоновая сумка.

	Кол-во предметов	Комплектация	кг	шт
36121	12	6, 7, 8, 10, 11, 12, 13, 14, 15, 17, 19, 22 мм	1,220	1/20
36123	12	6, 8, 10, 12, 13, 14, 15, 16, 17, 18, 19, 22 мм	1,400	1/20
36200	20	6, 7, 8, 9, 10, 11, 12, 13, 14, 15, 16, 17, 18, 19, 21, 22, 24, 27, 30, 32 мм	3,465	1/6
36260	26	5,5; 6; 7; 8; 9; 10; 11; 12; 13; 14; 15; 16; 17; 18; 19; 20; 21; 22; 23; 24; 25; 26; 27; 28; 30; 32 мм	4,795	1/4



PROFESSIONAL
ПРОФЕССИОНАЛ

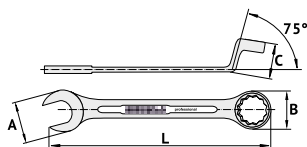

Ключ комбинированный коленчатый

- Изготовлен из хромованадиевой стали методом горячей штамповки при пониженной температуре заготовки.
- Имеет стандартный открытый зев и кольцевую часть с рабочим профилем OVER DRIVE.
- Рабочие профили ключа изготовлены с повышенной точностью и термически доведены до твердости 39-41 HRC.
- Кольцевая часть ключа коленчатая, отогнутая на угол 75 градусов относительно плоскости ключа, обеспечивает более удобный монтаж.
- Ключ защищён от коррозии матовым хромоникелевым покрытием.

Размер мм ← L → ← A → ← B → ← C →

36306	6x6	110	7.0	5.0	11	0,025	25/250
36307	7x7	120	7.5	5.0	12	0,025	25/250
36308	8x8	130	8.0	5.5	13	0,035	25/250
36310	10x10	150	9.0	6.0	15	0,055	25/250
36312	12x12	170	10.0	6.5	17	0,074	25/200
36313	13x13	180	10.5	6.5	18	0,090	25/200
36314	14x14	190	11.0	7.0	19	0,095	25/200
36315	15x15	200	11.5	7.5	20	0,125	25/200
36316	16x16	210	12.0	8.0	21	0,145	10/100
36317	17x17	220	12.5	8.0	22	0,153	10/100
36319	19x19	240	13.5	8.5	24	0,199	10/100
36322	22x22	270	15.0	9.0	27	0,265	10/100

PROFESSIONAL
ПРОФЕССИОНАЛ



Набор ключей комбинированных коленчатых

- Набор укомплектован ключами комбинированными коленчатыми.
- Упаковка - пластиковый держатель.

Кол-во предметов — Комплектация —

36127	8	6, 8, 10, 12, 13, 14, 17, 19, мм	0,900	4/24
36126	12	6, 7, 8, 10, 12, 13, 14, 15, 16, 17, 19, 22 мм	1,350	4/16

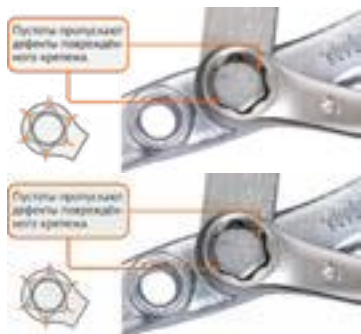

Набор ключей комбинированных с рабочим профилем "Супер"

- Набор состоит из двенадцати гаечных комбинированных ключей упакованных на прочном пластиковом держателе.
- Рабочий профиль «Супер» открытой и кольцевой частей ключей позволяет переместить пятно контакта с крепежом с граней на плоскость.
- Использование данного зацепления увеличивает безопасность работы инструментом, так как позволяет приложить большее усилие и свести к минимуму деформацию гаек.
- Эффект достигается пустотами, сформированными по сходу внутренних радиусов, которые в момент нажима свободно пропускают наплывы и заусенцы.
- Ключи применимы для работы с любым видом шестигранного крепежа, особенно сильно повреждённого.
- Наклон кольцевой части под углом 15 градусов относительно плоскости ключа обеспечивает более удобный монтаж.
- Ключи изготовлены из хромованадиевой инструментальной стали CRV6150 методом горячей штамповки (ковки на молотах).
- Рабочие профили ключей закалены до твёрдости 39-41 HRC.
- Ключи защищены от коррозии хромовым покрытием с эффектом матовой поверхности.

Кол-во предметов

Комплектация



31125 12 6, 8, 10, 12, 13, 14, 15, 16, 17, 18, 19, 22 мм 1,400 1/20



Набор ключей комбинированных с рабочим профилем "Экспресс"

- Набор состоит из двенадцати гаечных комбинированных ключей упакованных на прочном пластиковом держателе.
- Ключи имеют открытый зев с рабочим профилем „Экспресс“ и кольцевую часть с 12-гранным рабочим профилем.
- Рабочий профиль „Экспресс“ позволяет перехватывать крепёж без снятия ключа в процессе откручивания или закручивания.
- Эффект достигается благодаря радиусному вырезу на рабочей поверхности открытого зева. Такой профиль значительно ускоряет работу и особенно удобен при работе с крепежом, расположенном в труднодоступных местах.
- Ключи применимы для работы с любым видом шестигранного крепежа.
- Наклон кольцевой части под углом 15 градусов относительно плоскости ключа обеспечивает более удобный монтаж.
- Ключи изготовлены из хромованадиевой инструментальной стали CRV6150 методом горячей штамповки (ковки на молотах).
- Рабочие профили ключей закалены до твёрдости 39-41 HRC.
- Ключи защищены от коррозии хромовым покрытием с эффектом матовой поверхности.

Кол-во предметов

Комплектация



31124 12 6, 8, 10, 12, 13, 14, 15, 16, 17, 18, 19, 22 мм 1,350 1/20



Набор ключей комбинированных с рабочим профилем "Мультидрайв"

- Набор состоит из двенадцати гаечных комбинированных ключей упакованных на прочном пластиковом держателе.
- Ключи имеют открытый зев с рабочим профилем „Мультидрайв“ и кольцевую часть с 12-гранным рабочим профилем.
- Рабочий профиль „Мультидрайв“ позволяет применять ключи для работы с различными видами крепежа, имеющими 4-х, 6-ти и 12-гранный профиль, а также профиль Torx.
- Наклон кольцевой части под углом 15 градусов относительно плоскости ключа обеспечивает более удобный монтаж.
- Ключи изготовлены из хромованадиевой инструментальной стали CRV6150 методом горячей штамповки (ковки на молотах).
- Рабочие профили ключей закалены до твёрдости 39-41 HRC.
- Ключи защищены от коррозии хромовым покрытием с эффектом матовой поверхности.

	Кол-во предметов	Комплектация	кг	
31126	12	6, 8, 10, 12, 13, 14, 15, 16, 17, 18, 19, 22 мм	1.400	1/20

BLACK STEEL
ЧЁРНАЯ СТАЛЬ



Набор ключей комбинированных

- Набор состоит из гаечных комбинированных ключей, упакованных на прочном пластиковом держателе.
- Ключи гаечные комбинированные изготовлены из хромованадиевой инструментальной стали 31CRV3 методом горячей штамповки (ковки на молотах).
- Рабочие профили ключей закалены до твёрдости 40-45 HRC.
- Ключи имеют стандартный открытый зев и кольцевую часть с 12-гранным рабочим профилем OVER DRIVE, эффективным при работе с повреждённым крепежом, а также с крепежом, расположенным в труднодоступных местах.
- Угол наклона кольцевой части 15 градусов относительно плоскости ключа, что обеспечивает более удобный монтаж.
- Ключи защищены от коррозии оригинальным цинковым покрытием с чёрной пассивацией и нанесением бесцветного лака.

	Кол-во предметов	Комплектация	кг	
35060	6	8, 10, 12, 13, 14, 17 мм	0,683	1/40
35080	8	6, 8, 10, 12, 13, 14, 17, 19 мм	0,800	1/30
35120	12	6, 7, 8, 10, 11, 12, 13, 14, 15, 17, 19, 22 мм	1,150	1/20
35122	12	6, 8, 10, 12, 13, 14, 15, 16, 17, 18, 19, 22 мм	1,250	1/20

BLACK STEEL
ЧЕРНАЯ СТАЛЬ

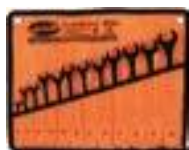
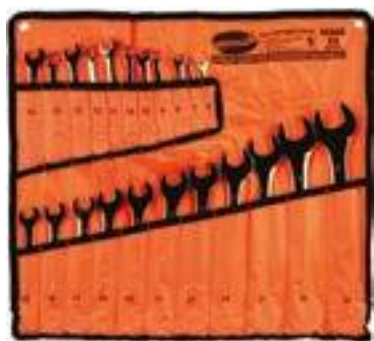

Набор ключей комбинированных

- Набор состоит из гаечных комбинированных ключей, упакованных в прочную тетрановую сумку.
- Ключи гаечные комбинированные изготовлены из хромованадиевой инструментальной стали 31CRV3 методом горячей штамповки (ковки на молотах).
- Рабочие профили ключей закалены до твёрдости 40-45 HRC.
- Ключи имеют стандартный открытый зев и кольцевую часть с 12-гранным рабочим профилем OVER DRIVE, эффективным при работе с повреждённым крепежом, а также с крепежом, расположенным в труднодоступных местах.
- Угол наклона кольцевой части 15 градусов относительно плоскости ключа, что обеспечивает более удобный монтаж.
- Ключи защищены от коррозии оригинальным цинковым покрытием с чёрной пассивацией и нанесением бесцветного лака.

	Кол-во предметов	Комплектация	кг	шт
35121	12	6, 7, 8, 10, 11, 12, 13, 14, 15, 17, 19, 22 мм	1,200	1/20
35123	12	6, 8, 10, 12, 13, 14, 15, 16, 17, 18, 19, 22 мм	1,385	1/20
35220	22	6, 7, 8, 9, 10, 10, 11, 12, 13, 13, 14, 15, 16, 17, 18, 19, 21, 22, 24, 27, 30, 32 мм	3,760	1/6

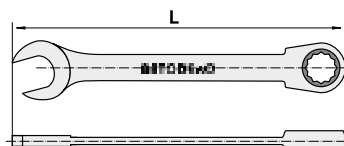

Ключ комбинированный трещоточный прямой

- Изготовлен из хромованадиевой инструментальной стали методом горячей штамповки (ковки на молотах).
- Имеет стандартный открытый зев и кольцевую часть с двенадцатигранным рабочим профилем.
- Трещоточный механизм кольцевой части с 72-мя зубцами, обеспечивающий минимальный рабочий ход ключа 5°.
- Термически обработан до твёрдости 39-41 HRC.
- Защищён от коррозии хромоникелевым покрытием с эффектом матовой поверхности.

	Размер мм	← L → мм	кг	шт
30006	6x6	130	0,065	10/200
30007	7x7	130	0,065	10/200
30008	8x8	140	0,070	10/200
30009	9x9	150	0,075	10/200
30010	10x10	160	0,082	10/200
30011	11x11	165	0,095	10/200
30012	12x12	172	0,120	10/100
30013	13x13	178	0,145	10/100
30014	14x14	191	0,185	10/100
30015	15x15	200	0,185	10/100
30016	16x16	208	0,200	10/100
30017	17x17	226	0,225	10/100
30018	18x18	237	0,275	10/60
30019	19x19	248	0,283	10/60
30021	21x21	292	0,315	10/60
30022	22x22	292	0,330	10/60
30023	23x23	312	0,370	10/60
30024	24x24	333	0,440	10/60



Набор ключей комбинированных трещоточных прямых

- Набор укомплектован ключами комбинированными трещоточными прямыми.
- Упаковка - пластиковый держатель.

Кол-во предметов

Комплектация



30028 8 8, 10, 12, 13, 14, 15, 17, 19 мм 1,225 2/20



Набор ключей комбинированных трещоточных прямых

- Набор укомплектован ключами комбинированными трещоточными прямыми.
- Упаковка - тетроновая сумка.

Кол-во предметов

Комплектация



30029 8 8, 10, 12, 13, 14, 15, 17, 19 мм 1,200 1/20



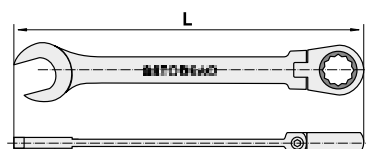

CrV
сталь

Ключ комбинированный трещоточный шарнирный

- Изготовлен из хромованадиевой инструментальной стали методом горячей штамповки (ковки на молотах).
- Имеет стандартный открытый зев и кольцевую часть с двенадцатигранным рабочим профилем.
- Трещоточный механизм кольцевой части с 72-мя зубцами, обеспечивающий минимальный рабочий ход ключа 5°.
- Шарнирное соединение позволяет изменять угол наклона кольцевой части и упрощает работу в труднодоступных местах.
- Термически обработан до твёрдости 39-41 HRC.
- Защищён от коррозии хромоникелевым покрытием с эффектом матовой поверхности.

Размер мм ← L → мм  

30204	6x6	130	0,065	10/200
30207	7x7	130	0,070	10/200
30208	8x8	140	0,070	10/200
30209	9x9	150	0,085	10/200
30210	10x10	160	0,095	10/200
30211	11x11	165	0,095	10/200
30212	12x12	172	0,120	10/100
30213	13x13	178	0,140	10/100
30214	14x14	191	0,155	10/100
30215	15x15	200	0,190	10/100
30205	16x16	208	0,195	10/100
30217	17x17	226	0,250	10/100
30225	18x18	237	0,255	10/60
30219	19x19	248	0,300	10/60
30221	21x21	292	0,310	10/60
30222	22x22	292	0,340	10/60
30223	23x23	312	0,350	10/60
30224	24x24	333	0,400	10/60



Набор ключей комбинированных трещоточных шарнирных

- Набор укомплектован ключами комбинированными трещоточными шарнирными.
- Упаковка - пластиковый держатель.

Кол-во предметов  

30229	8	8, 10, 12, 13, 14, 15, 17, 19 мм	1,500	2/20
--------------	---	----------------------------------	-------	------

CrV
сталь 



Набор ключей комбинированных трещоточных шарнирных

- Набор укомплектован ключами комбинированными трещоточными шарнирными.
- Упаковка - тетроновая сумка.

Кол-во предметов

Комплектация



30228	8	8, 10, 12, 13, 14, 15, 17, 19 мм	1,475	1/20
-------	---	----------------------------------	-------	------

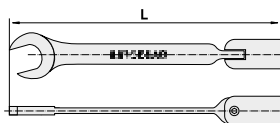

Ключ комбинированный рожково-торцевой шарнирный

- Изготовлен из хромованадиевой инструментальной стали методом горячей штамповки (ковки на молотах).
- Имеет стандартный открытый зев и торцевую часть с двенадцатигранным рабочим профилем.
- Шарнирное соединение позволяет изменять угол наклона торцевой части и упрощает работу в труднодоступных местах.
- Термически обработан до твердости 39-41 HRC.
- Защищен от коррозии хромоникелевым покрытием с эффектом матовой поверхности.

Размер мм

L мм



30508	8x8	160	0,075	10/200
30510	10x10	180	0,085	10/150
30511	11x11	180	0,115	10/150
30512	12x12	195	0,130	10/100
30513	13x13	205	0,150	10/100
30514	14x14	225	0,190	10/100
30515	15x15	225	0,205	10/100
30517	17x17	230	0,260	10/50
30519	19x19	250	0,330	10/50
30522	22x22	260	0,405	10/50



Набор ключей рожково-торцевых шарнирных

- Набор укомплектован ключами комбинированными рожково-торцевыми.
- Упаковка - прочная тетроновая сумка.

Кол-во предметов

Комплектация



30516	6	10, 12, 13, 14, 17, 19 мм	1,200	1/20
30518	8	8, 10, 12, 13, 14, 15, 17, 19 мм	1,400	1/15





Ключ гаечный двусторонний

- Ключ изготовлен методом горячей штамповки (ковки на молотах).
- Имеет стандартный открытый зев рабочих частей.
- Материал - хромованадиевая инструментальная сталь CRV6150.
- Закалён до твёрдости 39-41 HRC.
- Защищён от коррозии хромовым покрытием с эффектом матовой поверхности.

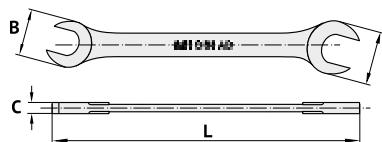

CrV
сталь

Размер мм ← L → ← A → ← B → → C ←

Код	Размер	L	A	B	C	Вес	Упаковка
	мм	мм	мм	мм	мм	кг	
32067	6x7	122	16.4	14.6	3.67	0,020	50/500
32089	8x9	140	25,7	21,4	4,5	0,030	50/500
32018	8x10	145	25,7	21,4	4,5	0,035	50/500
32101	10x11	155	23,3	21,3	4,5	0,055	50/500
32112	10x12	160	25,4	23,4	4,5	0,055	50/500
32123	12x13	177	28,1	26	5,2	0,078	50/500
32124	12x14	182	29,2	27,5	5,2	0,080	50/500
32137	13x17	188	29,2	28,5	5,7	0,125	25/200
32145	14x15	190	30,7	29,4	5,7	0,100	25/200
32147	14x17	205	35	29,4	6	0,110	25/200
32167	16x17	208	36	29,4	6,1	0,125	25/200
32179	17x19	212	37	35	6,4	0,170	20/100
32189	18x19	215	37	36	6,4	0,180	20/100
32192	19x22	220	41	40	11,9	0,220	20/100
32202	20x22	230	41	40	11,9	0,230	10/50
32224	22x24	250	47,5	46,3	12,5	0,240	10/50



Набор ключей гаечных двусторонних

- Набор укомплектован ключами гаечными двусторонними с открытым зевом.
- Упаковка - пластиковый держатель.

Кол-во предметов — Комплектация —

Код	Кол-во предметов	Комплектация	Вес	Упаковка
32080	8	6x7, 8x9, 10x11, 12x13, 14x15, 16x17, 18x19, 20x22 мм	0,855	1/20
32082	8	6x7, 8x10, 10x12, 12x13, 13x17, 14x15, 17x19, 19x22 мм	1,000	1/20

CrV
сталь



Набор ключей гаечных двусторонних

- Набор укомплектован ключами гаечными двусторонними с открытым зевом.
- Упаковка – прочная тетроновая сумка.

Кол-во предметов

Комплектация



32081	8	6x7, 8x10, 10x11, 12x13, 14x15, 16x17, 17x19, 19x22 мм	0,945	1/20
-------	---	--	-------	------



PROFESSIONAL
ПРОФЕССИОНАЛ



Ключ гаечный двусторонний

- Изготовлен из хромованадиевой стали методом горячей штамповки при пониженной температуре заготовки.
- Профиль рабочих частей – стандартный открытый зев.
- Рабочие профили ключа изготовлены с повышенной точностью и термически доведены до твердости 39-41 HRC.
- Ключ защищен от коррозии матовым хромоникелевым покрытием.

Размер мм

L мм

A мм

B мм

C мм

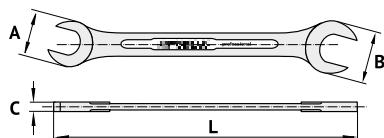

	Размер мм	L мм	A мм	B мм	C мм	кг	Box
37067	6x7	122	16,4	14,6	3,67	0,025	25/200
37089	8x9	140	21,1	17,7	4,11	0,040	25/200
37018	8x10	140	25,7	21,4	4,5	0,045	25/200
37102	10x12	162	24,4	23,6	5	0,060	25/200
37103	11x13	160	23,9	22,4	5	0,080	25/200
37123	12x13	172	28,1	26	5,2	0,085	25/200
37124	12x14	172	28,1	26	5,2	0,085	25/200
37134	13x14	175	28,8	29,4	5,4	0,110	25/200
37137	13x17	180	32,2	35	5,6	0,110	25/200
37145	14x15	190	30,7	29,4	5,7	0,110	25/100
37147	14x17	197	35	29,4	6,	0,120	25/100
37167	16x17	205	36	33	6,2	0,130	25/100
37179	17x19	222	37	35	6,4	0,150	25/100
37192	19x22	236	41	40	11,9	0,210	10/80
37223	21x23	250	47,5	46,3	12,5	0,250	10/80
37224	22x24	250	47,5	46,3	12,5	0,280	10/60
37247	24x27	266	51,5	51,5	12,7	0,310	10/60
37273	27x30	300	58	58	13,1	0,450	10/40

PROFESSIONAL
ПРОФЕССИОНАЛ



Набор ключей гаечных двусторонних

- Набор укомплектован ключами гаечными двусторонними с открытым зевом.
- Упаковка – прочный пластиковый холдер.

Кол-во
предметов

Комплектация



37080	8	6x7, 8x9, 8x10, 12x13, 14x15, 16x17, 17x19, 19x22 мм	1,000	3/18
-------	---	---	-------	------



PROFESSIONAL
ПРОФЕССИОНАЛ



Набор ключей гаечных двусторонних

- Набор укомплектован ключами гаечными двусторонними с открытым зевом.
- Упаковка – прочная тетроновая сумка.

Кол-во
предметов

Комплектация



37081	8	6x7, 8x9, 8x10, 12x13, 14x15, 16x17, 17x19, 19x22 мм	0,760	1/20
37083	8	6x7, 8x10, 11x13, 12x13, 12x14, 14x17, 17x19, 19x22 мм	0,750	1/20
37010	10	6x7, 8x9, 8x10, 10x12, 12x13, 13x14, 14x17, 17x19, 19x22, 22x24 мм	1,200	1/20
37011	11	8x10, 10x12, 11x13, 12x13, 12x14, 13x17, 14x17, 17x19, 19x22, 22x24, 27x30 мм	1,900	1/12
37012	12	6x7, 8x9, 8x10, 10x12, 12x13, 13x14, 14x17, 17x19, 19x22, 22x24, 24x27, 27x30 мм	2,125	1/12



Ключ гаечный разводной

- Изготовлен из углеродистой стали методом горячей штамповки (ковки на молотах).
- Имеет удобную эргономичную обрешиненную рукоятку, препятствующую проскальзыванию ладони.
- Оборудован измерительной шкалой для удобства применения.
- Защищён от коррозии хромоникелевым покрытием.

Обозначение

Размер
мм

← L →
мм



30415	KP-19	19	150	0,170	6/48
30420	KP-24	24	200	0,300	6/36
30425	KP-30	30	250	0,530	4/24
30430	KP-36	36	300	0,750	4/24



45
сталь



Ключ кольцевой коленчатый

- Ключ изготовлен методом горячей штамповки (ковки на молотах).
- Имеет двенадцатигранный профиль рабочих частей.
- Материал - хромованадиевая инструментальная сталь CRV6150.
- Закалён до твёрдости 39-41 HRC.
- Защищён от коррозии хромовым покрытием с эффектом матовой поверхности.



Размер мм ← L мм → ← A мм → ← B мм → ← C мм →

Код	Размер мм	L мм	A мм	B мм	C мм	Вес кг	Упаковка
33067	6x7	170	12,5	14,3	7	0,050	50/300
33089	8x9	180	12,5	14,3	7	0,065	50/300
33018	8x10	190	12,5	14,3	7	0,080	50/300
33102	10x12	205	14,3	15,4	9	0,095	25/200
33123	12x13	222	17,4	17,7	9,9	0,125	25/200
33145	14x15	235	18,9	19,5	9,5	0,160	20/200
33167	16x17	255	21,5	26,5	12,8	0,185	20/200
33179	17x19	270	26,5	27,0	12,8	0,230	20/100
33189	18x19	280	26,5	27,0	12,8	0,250	20/100
33192	19x22	290	17,0	25,5	12,8	0,300	10/100



Набор ключей кольцевых коленчатых

- Набор укомплектован ключами кольцевыми коленчатыми.
- Упаковка - пластиковый держатель.

Кол-во предметов

Код	Кол-во предметов	Комплектация	Вес кг	Упаковка
33060	6	8x9, 10x12, 12x13, 14x15, 16x17, 18x19 мм	0,500	4/20



Набор ключей кольцевых коленчатых

- Набор укомплектован ключами кольцевыми коленчатыми.
- Упаковка - тетроновая сумка.

Кол-во предметов

Код	Кол-во предметов	Комплектация	Вес кг	Упаковка
33081	8	6x7, 8x9, 10x12, 12x13, 14x15, 16x17, 17x19, 19x22 мм	1,400	1/12



PROFESSIONAL
ПРОФЕССИОНАЛ



Ключ кольцевой коленчатый

- Изготовлен из хромованадиевой стали методом горячей штамповки при пониженной температуре заготовки.
- Имеет двенадцатигранный рабочий профиль OVER DRIVE.
- Рабочие профили ключа изготовлены с повышенной точностью и термически доведены до твёрдости 39-41 HRC.
- Ключ защищён от коррозии матовым хромоникелевым покрытием.

Размер мм ← L → ← A → ← B → ← C →

Код	Размер	L	A	B	C	Вес	Упаковка
38067	6x7	166	9.51	10.1	5.4	0,060	25/200
38089	8x9	182	12.5	14.3	7.0	0,065	25/200
38018	8x10	185	12.5	14.3	7.0	0,070	25/200
38111	10x11	192	14.3	15.4	9.0	0,080	10/200
38112	10x12	200	14.3	15.4	9.0	0,110	10/200
38123	12x13	212	17.4	17.7	9.9	0,120	10/200
38134	13x14	220	17.4	17.7	9.9	0,135	10/200
38135	13x15	225	17.4	17.7	9.9	0,135	10/100
38137	13x17	230	18.9	19.5	9.5	0,165	10/100
38145	14x15	222	18.9	19.5	9.5	0,175	10/100
38147	14x17	230	18.9	19.5	9.5	0,190	10/100
38167	16x17	242	19.1	19.5	9.6	0,200	10/100
38179	17x19	254	26.5	27.0	12.8	0,245	10/100
38189	18x19	262	26.8	27.0	12.8	0,260	10/100
38192	19x22	285	17.0	25.5	12.8	0,300	10/60
38222	20x22	295	25.5	34.0	13.5	0,335	10/60
38224	22x24	302	25.5	34.0	13.5	0,370	10/60
38247	24x27	310	29.5	38.0	14.5	0,440	10/60
38273	27x30	320	29.5	38.0	16.5	0,620	10/40

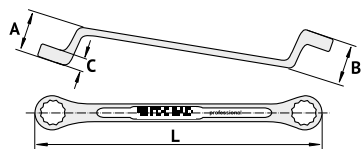

PROFESSIONAL
ПРОФЕССИОНАЛ



Набор ключей кольцевых коленчатых

- Набор укомплектован ключами кольцевыми коленчатыми.
- Упаковка - прочный пластиковый держатель.

Кол-во предметов

Код	Кол-во предметов	Комплектация	Вес	Упаковка
38060	6	8x9, 10x11, 12x13, 14x15, 16x17, 18x19 мм	1,000	4/24
38080	8	6x7, 8x9, 10x11, 12x13, 14x15, 16x17, 18x19, 20x22 мм	1,380	4/16



PROFESSIONAL
ПРОФЕССИОНАЛ



Набор ключей кольцевых коленчатых

- Набор укомплектован ключами кольцевыми коленчатыми.
- Упаковка - прочная тетроновая сумка.

	Кол-во предметов	Комплектация	кг	
38063	6	8x10, 10x12, 12x13, 13x14, 14x17, 17x19 мм	0,950	4/16
38081	8	6x7, 8x9, 10x11, 12x13, 14x15, 16x17, 18x19, 20x22 мм	1,300	4/16
38083	8	6x7, 8x10, 10x12, 12x13, 13x14, 14x17, 17x19, 19x22 мм	1,440	4/16
38091	9	6x7, 8x10, 10x12, 12x13, 13x14, 14x17, 17x19, 19x22, 22x24 мм	1,850	4/16

BLACK STEEL
ЧЕРНАЯ СТАЛЬ



Набор ключей кольцевых коленчатых

- Набор состоит из ключей кольцевых коленчатых, упакованных в прочную тетроновую сумку.
- Ключи кольцевые коленчатые изготовлены из хромованадиевой инструментальной стали CRV6150 методом горячей штамповки (ковки на молотах).
- Рабочие профили ключей закалены до твердости 39-41 HRC.
- Ключи имеют кольцевые части с 12-гранным рабочим профилем OVER DRIVE, эффективным при работе с поврежденным крепежом, а также с крепежом, расположенным в труднодоступных местах.
- Ключи защищены от коррозии оригинальным цинковым покрытием с черной пассивацией и нанесением бесцветного лака.

	Кол-во предметов	Комплектация	кг	
35360	6	8x9, 10x11, 12x13, 14x15, 16x17, 18x19 мм	0,930	1/30

PROFESSIONAL
ПРОФЕССИОНАЛ

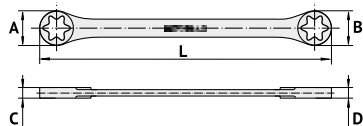

Ключ кольцевой Torgx®

- Изготовлен из хромованадиевой стали методом горячей штамповки при пониженной температуре заготовки.
- Имеет рабочий профиль Torgx®.
- Рабочие профили ключа изготовлены с повышенной точностью и термически доведены до твердости 39-41 HRC.
- Ключ защищен от коррозии матовым хромоникелевым покрытием.

Размер мм	← L → мм	← A → мм	← B → мм	← C → мм	← D → мм	кг	
38008	E6xE8	114	10	12	6	5	0,006 25/200
38012	E10xE12	144	13	16	8	6	0,012 25/200
38014	E14xE18	178	17	21	9	7	0,075 25/200
38024	E20xE24	219	24	28	18	11	0,180 25/200

PROFESSIONAL
ПРОФЕССИОНАЛ



Набор ключей кольцевых Torx®

- Набор укомплектован ключами кольцевыми Torx®.
- Упаковка - тетроновая сумка.

Кол-во
предметов

Комплектация



38040 4 E6xE8, E10xE12, E14xE18, E20xE24 0,390 1/40



PROFESSIONAL
ПРОФЕССИОНАЛ



Ключ разрезной

- Предназначен для ремонта и обслуживания гидравлических и пневматических систем.
- Ключ разрезной изготовлен из хромованадиевой инструментальной стали методом горячей штамповки при пониженной температуре заготовки.
- Рабочие профили ключа обработаны с повышенной точностью и закалены до твердости 39-41 HRC.
- Ключ износостойкий, пригодный для длительного использования при максимальных нагрузках.
- Имеет шестигранный рабочий профиль с проточкой.
- Ключ защищён от коррозии матовым хромоникелевым покрытием.



Размер
мм

L
мм

A
мм

B
мм

C
мм



34371	7x11	144	18	21	7	0,060	25/200
34380	8x10	144	18	21	7	0,060	25/200
34391	9x11	146	21	23	8	0,064	25/200
34393	9x12	146	21	23	8	0,070	25/200
34301	10x11	152	22	24	8	0,070	25/200
34302	10x12	152	22	24	8	0,070	25/200
34313	11x13	152	22	24	8	0,080	25/200
34323	12x13	155	24	26	10	0,096	25/200
34324	12x14	155	24	26	10	0,100	25/200
34334	13x14	165	24	26	10	0,110	25/200
34357	15x17	184	26	29	12	0,150	10/100
34368	16x18	210	26	29	12	0,150	10/100
34369	17x19	210	26	29	12	0,200	10/100

3

КЛЮЧИ ТОРЦЕВЫЕ ПРЯМЫЕ,
ИЗОГНУТЫЕ, ТРУБЧАТЫЕ,
ТОРЦЕВЫЕ С УСИЛИТЕЛЕМ
КРУТЯЩЕГО МОМЕНТА





Ключ баллонный торцевой L-образный

- Изготовлен из хромованадиевой инструментальной стали методом горячей штамповки (ковки на молотах).
- Имеет стандартный шестигранный рабочий профиль.
- Стержень ключа снабжён монтажной лопаткой.
- Термически обработан до твёрдости 39-41 HRC.
- Защищён от коррозии хромоникелевым покрытием с эффектом матовой поверхности.

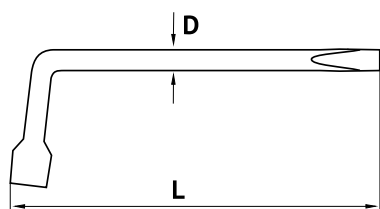

Размер мм ← L → → D →

	Размер мм	L мм	D мм	кг	Гр
34017	17	310	17	0,580	10/40
34019	19	310	17	0,600	10/40
34021	21	310	17	0,615	10/40
34022	22	310	17	0,630	10/40



Ключ баллонный торцевой L-образный удлиненный

- Изготовлен из хромованадиевой инструментальной стали методом горячей штамповки (ковки на молотах).
- Имеет стандартный шестигранный рабочий профиль.
- Стержень ключа снабжён монтажной лопаткой.
- Термически обработан до твёрдости 39-41 HRC.
- Защищён от коррозии хромоникелевым покрытием с эффектом матовой поверхности.

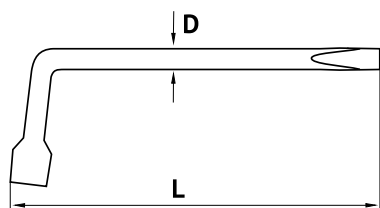

Размер мм ← L → → D →

	Размер мм	L мм	D мм	кг	Гр
39017	17	450	17	0,655	10/40
39019	19	450	17	0,730	10/40
39021	21	450	17	0,740	10/40
39022	22	450	17	0,745	10/40



Ключ баллонный торцевой L-образный телескопический

- Изготовлен из хромованадиевой инструментальной стали методом горячей штамповки (ковки на молотах).
- Имеет стандартный присоединительный квадрат 1/2" (12,5 мм).
- Укомплектован двусторонней торцевой головкой.
- Рабочий профиль головки – стандартный шестигранный.
- Изменяемая длина плеча ключа от 360 до 530 мм.
- Ключ снабжён резиновой рукояткой для снижения давления на ладонь.
- Защищён от коррозии хромоникелевым покрытием.



Размер мм ← L → ← L1 →

	Размер мм	L мм	L1 мм	кг	Гр
34379	17x19	360	530	1,110	6/18
34321	21x22	360	530	1,120	6/18

PROFESSIONAL
ПРОФЕССИОНАЛ

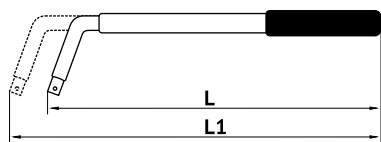

Ключ баллонный торцевой L-образный телескопический

- Изготовлен из хромованадиевой инструментальной стали методом горячей штамповки (ковки на молотах).
- Имеет стандартный присоединительный квадрат 1/2" (12,5 мм).
- Укомплектован двумя двусторонними торцевыми головками.
- Рабочий профиль головок – стандартный шестигранный.
- Изменяемая длина плеча ключа от 380 до 520 мм.
- Ключ снабжён резиновой рукояткой для снижения давления на ладонь.
- Укомплектован тетровой сумкой для удобства хранения и транспортировки.
- Защищён от коррозии хромоникелевым покрытием.



34600	17x19x21x23	380	520	1,450	5/10
--------------	-------------	-----	-----	-------	------

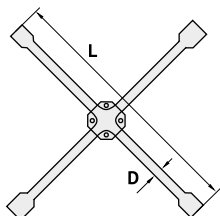

Ключ баллонный крестовой усиленный

- Изготовлен из хромованадиевой инструментальной стали методом горячей штамповки (ковки на молотах).
- Имеет стандартный шестигранный рабочий профиль.
- Стержни ключа сварены методом контактной сварки и усилены стальной клёпаной накладкой.
- Защищён от коррозии хромоникелевым покрытием с эффектом матовой поверхности.



34411	17x19x21x1/2"	400	20	1,580	1/12
34412	17x19x22x1/2"	400	20	1,590	1/12
34414	14x17x19x22	400	20	1,600	1/12
34417	17x19x21x22	400	20	1,625	1/12



Ключ баллонный крестовой универсальный

- Изготовлен из хромованадиевой инструментальной стали методом горячей штамповки (ковки на молотах).
- Имеет стандартный шестигранный рабочий профиль.
- Стержни ключа сварены методом контактной сварки и усилены стальной клёпаной накладкой.
- Укомплектован переходной вставкой с шестигранника 17 мм на квадрат 1/2".
- Переходная вставка с подпружиненными фиксирующими шариками.
- Защищён от коррозии хромоникелевым покрытием с эффектом матовой поверхности.

Размер мм ← L → → D ← кг

34418 17x19x21x22x1/2" 400 20 1,500 1/12

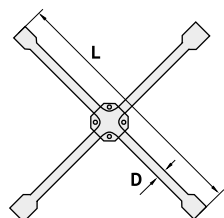

Ключ баллонный крестовой облепчённый

- Изготовлен из хромованадиевой инструментальной стали методом горячей штамповки (ковки на молотах).
- Имеет стандартный шестигранный рабочий профиль.
- Стержни ключа сварены методом контактной сварки и усилены стальной клёпаной накладкой.
- Уменьшенная длина плеча и диаметр стержня ключа.
- Защищён от коррозии синтетическим полимерным покрытием.

Размер мм ← L → → D ← кг

30811	17x19x21x1/2"	360	16	1,400	1/12
30812	17x19x22x1/2"	360	16	1,400	1/12
30814	14x17x19x22	360	16	1,500	1/12
30817	17x19x21x22	360	16	1,500	1/12

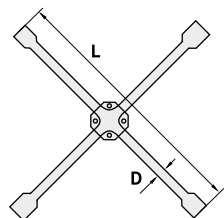



Ключ баллонный крестовой

- Изготовлен из хромованадиевой инструментальной стали методом горячей штамповки (ковки на молотах).
- Имеет стандартный шестигранный рабочий профиль.
- Стержни ключа сварены методом контактной сварки.
- Защищён от коррозии хромоникелевым покрытием с эффектом матовой поверхности.

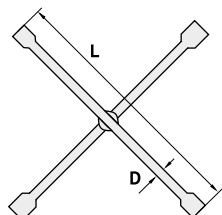

Размер мм ← L мм → D мм КГ

30714	17x19x21x1/2"	360	14	1,050	1/20
30712	17x19x22x1/2"	360	14	1,100	1/20
30717	17x19x21x22	360	14	1,100	1/20



Ключ торцевой двусторонний прямой

- Изготовлен из хромованадиевой инструментальной стали методом горячей штамповки (ковки на молотах).
- Имеет стандартный шестигранный рабочий профиль.
- Снабжён отверстиями диаметром 15 мм под вороток.
- Защищён от коррозии хромоникелевым покрытием с эффектом матовой поверхности.

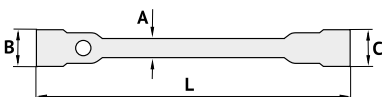

Размер мм ← L мм → A мм ← B мм → C мм КГ

40762	12x13	210	13	22,3	23,5	0,280	10/80
40763	13x14	210	13	23,5	23,5	0,300	10/80
40765	13x17	220	13	23,5	26,7	0,330	10/80
40764	14x17	220	13	23,5	26,7	0,350	10/80
40767	17x19	230	14	26,7	29,5	0,380	10/60
40769	19x22	240	14	29,5	33,0	0,415	10/60



Ключ баллонный торцевой под футорку

- Изготовлен из хромованадиевой инструментальной стали методом горячей штамповки (ковки на молотах).
- Имеет стандартный шестигранный рабочий профиль и внутренний четырёхгранный профиль под футорку колёс грузового автомобиля.
- Снабжён отверстиями диаметром 20 мм под вороток.
- Защищён от коррозии хромоникелевым покрытием с эффектом матовой поверхности.

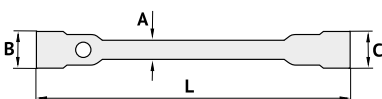

Размер мм ← L мм → A мм ← B мм → C мм КГ

34141	21x41	410	26	41	58	2,450	1/8
34238	22x38	410	26	41	56	2,440	1/8
34241	22x41	410	26	41	58	2,450	1/8



Ключ баллонный торцевой прямой

- Изготовлен из хромованадиевой инструментальной стали методом горячей штамповки (ковки на молотах).
- Имеет стандартный шестигранный рабочий профиль.
- Снабжён отверстиями диаметром 20 мм под вороток.
- Защищён от коррозии хромоникелевым покрытием с эффектом матовой поверхности.



	Размер мм	L мм	A мм	B мм	C мм	кг	мм
34047	24x27	410	26	41	43	2,250	1/8
34002	30x32	410	26	50	52	2,250	1/8
34003	30x33	410	26	50	52	2,250	1/8
34023	32x33	410	26	52	52	2,250	1/8
34338	32x38	500	26	52	56	2,850	1/8
34336	33x36	500	26	52	54	2,850	1/8



Ключ баллонный торцевой облегчённый

- Изготовлен из хромованадиевой инструментальной стали методом горячей штамповки (ковки на молотах).
- Имеет стандартный шестигранный рабочий профиль.
- Снабжён отверстиями диаметром 20 мм под вороток.
- Уменьшенные общая длина и диаметр стержня ключа.
- Защищён от коррозии полимерным покрытием чёрного цвета.

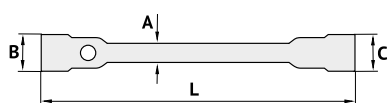

	Размер мм	L мм	A мм	B мм	C мм	кг	мм
30047	24x27	360	22	41	43	1,600	1/12
30032	30x32	360	22	50	52	1,600	1/12



AUTOMOTIVE TOOL
СПЕЦИИНСТРУМЕНТ



Ключ баллонный торцевой с усилителем крутящего момента

- Применяется для откручивания колёсного крепежа грузовых автомобилей.
- Передаточное число редуктора 1:60.
- Максимальный крутящий момент – 3600 Нм.
- Стандартный присоединительный квадрат 1" (25 мм).
- Укомплектован рабочей рукояткой, удлинителем длиной 250 мм и двумя торцевыми головками.
- Рабочий профиль торцевых головок – стандартный шестигранный.
- Упаковка – индивидуальный пластиковый кейс.



	Размер мм	L мм	кг	мм
40247	24x27	270	7,500	1/4
40302	30x32	270	7,540	1/4
40332	32x33	270	7,600	1/4
40338	32x38	270	7,600	1/4



AUTOMOTIVE TOOL
СПЕЦИИНСТРУМЕНТ



CrV
сталь 1"

Ключ баллонный торцевой с усилителем крутящего момента на подшипнике

- Применяется для откручивания колёсного крепежа грузовых автомобилей.
- Передаточное число редуктора 1:60.
- Максимальный крутящий момент – 3600 Нм.
- Рабочий вал с шариковым подшипником.
- Стандартный присоединительный квадрат 1" (25 мм).
- Укомплектован рабочей рукояткой и удлинителем длиной 250 мм.
- Не комплектуется торцевыми головками.
- Упаковка – индивидуальный пластиковый кейс.



40300 270 6,750 1/4

AUTOMOTIVE TOOL
СПЕЦИИНСТРУМЕНТ



CrV
сталь 1" 6

Ключ баллонный торцевой с усилителем крутящего момента удлинённый

- Применяется для откручивания колёсного крепежа грузовых автомобилей.
- Передаточное число редуктора 1:60.
- Максимальный крутящий момент – 3600 Нм.
- Стандартный присоединительный квадрат 1" (25 мм).
- Удлинённая конструкция для работы с глубокими колёсными дисками.
- Укомплектован рабочей рукояткой, удлинителем длиной 250 мм и двумя торцевыми головками.
- Рабочий профиль торцевых головок – стандартный шестигранный.
- Упаковка – индивидуальный пластиковый кейс.



40323 32x33 320 8,000 1/4

AUTOMOTIVE TOOL
СПЕЦИИНСТРУМЕНТ



Ключ баллонный торцевой с усилителем крутящего момента двухскоростной

- Применяется для откручивания колёсного крепежа грузовых автомобилей.
- Редуктор усилителя крутящего момента с изменяемым передаточным числом – 1:3,8 или 1:60 – для ускоренного или силового вращения.
- Максимальный крутящий момент – 3600 Нм.
- Стандартный присоединительный квадрат 1" (25 мм).
- Передвижная упорная лапа с фиксатором.
- Съёмный рабочий вал используется как удлинитель.
- Укомплектован рабочей рукояткой, удлинителем длиной 100 мм и двумя торцевыми головками.
- Рабочий профиль торцевых головок – стандартный шестигранный.
- Упаковка – индивидуальный пластиковый кейс.



40301 32x33 270 9,670 1/3

CrV
сталь 1"



Ключ торцевой шарнирный Т-образный

- Головка ключа изготовлена методом холодного объёмного выдавливания.
- Шарнирная конструкция позволяет применять ключ в труднодоступных местах.
- Ключ укомплектован воротком с шариковым фиксатором.
- Имеет стандартный шестигранный рабочий профиль.
- Высота головки ключа – 38 мм.
- Ключ термически обработан до твёрдости 39-41 HRC.
- Защищён от коррозии хромоникелевым покрытием.

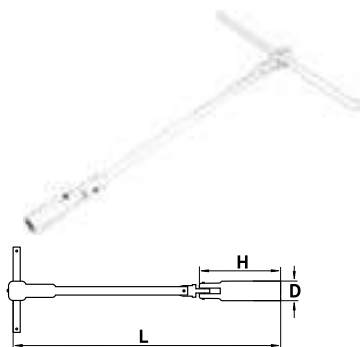

Размер мм ← L → → D ← кг

	Размер мм	L мм	D мм	кг	
40108	8	320	12	0,250	10/50
40109	9	320	13	0,350	10/50
40110	10	320	15	0,370	10/50
40111	11	320	16	0,380	10/50
40112	12	320	17	0,385	10/50
40113	13	320	19	0,390	10/50
40114	14	320	20	0,400	10/50
40115	15	320	21	0,405	10/50
40116	16	320	21	0,410	10/50
40117	17	320	22	0,415	10/50



Ключ торцевой шарнирный

- Изготовлен из хромованадиевой инструментальной стали методом горячей штамповки (ковки на молотах).
- Имеет торцевые части с двенадцатигранным рабочим профилем.
- Шарнирная конструкция позволяет изменять угол наклона торцевых частей и упрощает работу в труднодоступных местах.
- Винтовое соединение позволяет регулировать плавность движения рабочих частей.
- Термически обработан до твёрдости 39-41 HRC.
- Защищён от коррозии хромоникелевым покрытием с эффектом матовой поверхности.

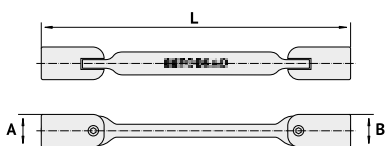

Размер мм ← L → ← A → ← B → кг

	Размер мм	L мм	A мм	B мм	кг	
30089	8x9	180	13	14	0,085	20/200
30111	10x11	200	15	16	0,120	20/200
30123	12x13	215	18	19	0,180	20/100
30145	14x15	240	20	22	0,250	20/100
30167	16x17	250	24	24	0,400	5/50
30189	18x19	270	26	26	0,450	5/50



Набор ключей торцевых шарнирных

- Набор укомплектован ключами торцевыми шарнирными.
- Упаковка - прочная тетраоновая сумка.

Кол-во предметов

Комплектация



30026 6 8x9, 10x11, 12x13, 14x15, 16x17, 18x19 мм 1.500 1/10



Ключ свечной карданный L-образный

- Изготовлен из хромованадиевой инструментальной стали методом горячей штамповки (ковки на молотах).
- Ручка ключа L-образная с полимерным покрытием, предотвращающим проскальзывание ладони.
- Ключ имеет стандартный шестигранный рабочий профиль.
- Рабочая часть ключа снабжена удерживающей резиновой вставкой.
- Защищён от коррозии хромоникелевым покрытием.



34162	16	250	0,330	10/80
34165	16	500	0,520	5/40
34212	21	250	0,360	10/80
34215	21	500	0,550	5/40



Ключ свечной карданный L-образный с пружиной

- Изготовлен из хромованадиевой инструментальной стали методом горячей штамповки (ковки на молотах).
- Ручка ключа L-образная с полимерным покрытием, предотвращающим проскальзывание ладони.
- Ключ имеет стандартный шестигранный рабочий профиль.
- Рабочая часть ключа снабжена удерживающей резиновой вставкой.
- Ключ укомплектован стальной пружиной для удобства использования.
- Защищён от коррозии хромоникелевым покрытием.



34152	16	250	0,220	10/50
34155	16	500	0,310	10/50
34312	21	250	0,250	10/50
34315	21	500	0,360	10/50

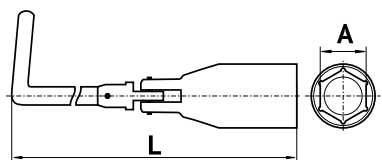



Ключ свечной трубчатый

- Изготовлен методом холодной штамповки из стальной трубы с толщиной стенки 2 мм.
- Имеет отверстие под вороток диаметром 8 мм.
- Закалён до твёрдости 38–42 HRC.
- Снабжён резиновой удерживающей вставкой.
- Защищён от коррозии хромоникелевым покрытием с эффектом матовой поверхности.



34161	16	160	0,120	10/160
34163	16	280	0,200	10/100
34211	21	160	0,140	10/160
34213	21	280	0,250	10/100

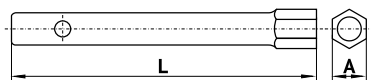

Ключ трубчатый двусторонний удлиненный

- Изготовлен методом холодной штамповки из стальной трубы с толщиной стенки 2 мм.
- Имеет отверстие под вороток диаметром 8 мм.
- Закалён до твёрдости 38–42 HRC.
- Защищён от коррозии хромоникелевым покрытием с эффектом матовой поверхности.



34118	8x10	200	0,120	10/250
34113	10x13	250	0,160	10/100

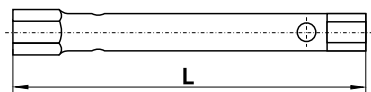

Ключ трубчатый двусторонний

- Изготовлен методом холодной штамповки из стальной трубы с толщиной стенки 2 мм.
- Имеет отверстие под вороток диаметром 8 мм.
- Закалён до твёрдости 38–42 HRC.
- Защищён от коррозии хромоникелевым покрытием с эффектом матовой поверхности.



34067	6x7	110	0,055	25/500
34078	7x8	110	0,055	25/500
34089	8x9	110	0,055	25/500
34108	8x10	120	0,060	25/500
34112	10x12	130	0,080	25/400
34123	12x13	140	0,090	25/250
34145	14x15	140	0,090	25/200
34179	17x19	160	0,170	10/100

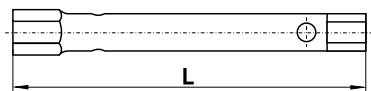



Набор ключей трубчатых

- Набор состоит из ключей торцевых трубчатых и воротка длиной 190 мм.
- Упаковка - прочная тетраоновая сумка.

Кол-во предметов

Комплектация



34106 6 8x10, 10x12, 12x13, 14x15, 17x19 мм 0,650 5/25



PROFESSIONAL
ПРОФЕССИОНАЛ



Ключ кованый торцевой трубчатый

- Изготовлен из хромованадиевой стали методом горячей штамповки при пониженной температуре заготовки.
- Рабочие профили ключа шестигранные, изготовленные с повышенной точностью.
- Закалён до твёрдости 39-41 HRC.
- Снабжён отверстиями диаметром 8 мм под вороток.
- Ключ защищён от коррозии матовым хромоникелевым покрытием.

Размер мм

← L → мм



34507	6x7	105	0,060	25/500
34509	8x9	110	0,070	25/400
34580	8x10	120	0,080	25/400
34501	10x11	120	0,100	25/250
34502	10x12	120	0,100	25/250
34523	12x13	140	0,115	10/200
34545	14x15	145	0,175	10/150
34567	16x17	155	0,250	10/100
34579	17x19	160	0,330	5/80
34589	18x19	165	0,340	5/80
34592	19x22	170	0,360	5/40
34512	21x22	180	0,380	5/40
34524	22x24	190	0,500	5/40

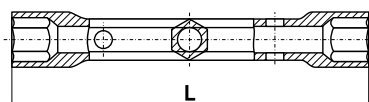

PROFESSIONAL
ПРОФЕССИОНАЛ



Набор ключей кованых торцевых трубчатых

- Набор состоит из ключей кованых торцевых трубчатых и воротка.
- Упаковка - прочная тетраоновая сумка.

Кол-во предметов

Комплектация



34505	6	6x7, 8x10, 12x13, 14x15, 17x19 мм	0,910	1/30
34508	9	6x7, 8x9, 10x11, 12x13, 14x15, 16x17, 18x19, 22x24 мм	1,800	1/16



AUTOMOTIVE TOOL
СПЕЦИАЛИЗИРОВАННЫЙ ИНСТРУМЕНТ



Ключ торцевой ступичный шестигранный

- Изготовлен из хромованадиевой стали методом холодной штамповки.
- Имеет шестигранный рабочий профиль.
- Оборудован отверстием диаметром 21 мм под вороток.
- Защищён от коррозии матовым хромоникелевым покрытием.

Размер мм ← L → мм  

34436	36	90	0,300	1/100
34452	52	90	0,380	1/50
34454	54	90	0,400	1/50
34455	55	90	0,410	1/50
34457	56	100	0,420	1/50
34460	60	100	0,500	1/40
34465	65	130	0,575	1/40
34471	70	130	0,700	1/30
34475	75	130	0,770	1/20
34481	80	100	0,645	1/20
34485	85	130	1,000	1/20
34491	90	130	1,000	1/20
34496	95	110	1,075	1/20
34401	100	130	1,100	1/20
34101	102	110	1,200	1/20
34105	105	130	1,475	1/20
34114	110	130	1,510	1/20
34116	115	130	1,530	1/20
34421	120	130	1,550	1/20
34441	140	130	1,600	1/20

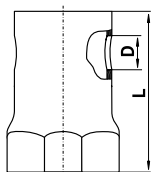

AUTOMOTIVE TOOL
СПЕЦИИНСТРУМЕНТ



Ключ торцевой ступичный восьмигранный

- Изготовлен из хромованадиевой стали методом холодной штамповки.
- Имеет восьмигранный рабочий профиль.
- Снабжён отверстием диаметром 21 мм под вороток.
- Защищён от коррозии матовым хромоникелевым покрытием.

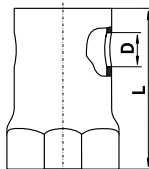

Размер мм ← L → мм

34450	50	90	0,430	1/60
34470	70	90	0,600	1/20
34480	80	90	0,600	1/20
34482	82	90	0,600	1/20
34486	86	130	1,000	1/20
34490	90	110	1,000	1/20
34495	95	130	1,050	1/20
34400	100	110	1,100	1/20
34102	102	110	1,200	1/20
34104	104	110	1,200	1/20
34110	110	130	1,550	1/20
34115	115	130	1,550	1/20
34420	120	130	1,550	1/20
34425	125	110	1,600	1/20
34440	140	110	1,650	1/20



AUTOMOTIVE TOOL
СПЕЦИИНСТРУМЕНТ



Ключ торцевой ступичный шестигранный с шипами

- Изготовлен из хромованадиевой стали методом холодной штамповки.
- Имеет шестигранный рабочий профиль и шипы для откручивания гаек ступиц.
- Снабжён отверстием диаметром 21 мм под вороток.
- Защищён от коррозии матовым хромоникелевым покрытием.

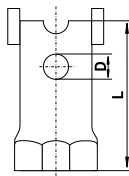

Размер мм ← L → мм

34451	55	145	0,670	1/50
--------------	----	-----	-------	------

AUTOMOTIVE TOOL
СПЕЦИИНСТРУМЕНТ



Ключ торцевой ступичный двусторонний шестигранный

- Изготовлен из хромованадиевой стали методом холодной штамповки.
- Имеет шестигранный рабочий профиль.
- Снабжён отверстием диаметром 21 мм под вороток.
- Защищён от коррозии матовым хромоникелевым покрытием.

Размер мм ← L → мм  

34432 30x32 125 0,410 1/50

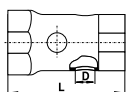

AUTOMOTIVE TOOL
СПЕЦИИНСТРУМЕНТ



Ключ торцевой ступичный двусторонний восьмигранный

- Изготовлен из хромованадиевой стали методом холодной штамповки.
- Имеет восьмигранный рабочий профиль.
- Снабжён отверстием диаметром 21 мм под вороток.
- Защищён от коррозии матовым хромоникелевым покрытием.

Размер мм ← L → мм  

34456 50x62 125 0,600 1/30

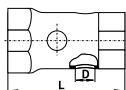

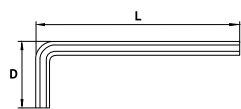

Ключ торцевой шестигранный L-образный

- Изготовлен из хромованадиевой инструментальной стали методом волочения.
- Имеет стандартный наружный шестигранный рабочий профиль.
- Термически обработан до твёрдости 47-52 HRC.
- Защищён от коррозии хромоникелевым покрытием с эффектом матовой поверхности.

Размер мм ← L → ← H → 

30357	1,27	45	15	250/1000
30351	1,5	45	15	250/1000
30352	2,0	50	20	250/1000
30353	2,5	50	20	250/1000
30323	3,0	95	25	250/1000
30324	4,0	105	25	250/1000
30325	5,0	115	30	200/800
30326	6,0	135	35	125/500
30327	7,0	140	40	125/500
30328	8,0	155	40	60/240
30329	9,0	165	45	50/200
30330	10,0	175	45	50/200
30331	11,0	185	50	40/120
30332	12,0	205	55	25/100
30333	13,0	215	55	25/100
30334	14,0	215	65	20/60
30337	17,0	225	70	20/40
30349	19,0	225	70	20/40

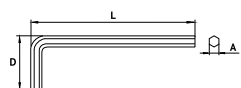

Ключ торцевой шестигранный L-образный дюймовый

- Изготовлен из хромованадиевой инструментальной стали методом волочения.
- Имеет стандартный наружный шестигранный рабочий профиль.
- Термически обработан до твёрдости 47-52 HRC.
- Защищён от коррозии хромоникелевым покрытием с эффектом матовой поверхности.

← A → ← L → ← H → 

30335	3/8"	175	45	50/200
30336	1/2"	205	55	25/100



Набор ключей шестигранных L-образных

- Набор укомплектован ключами торцевыми шестигранными, упакованными на пластиковом держателе.
- Индивидуальная упаковка - блистер.

	Кол-во предметов	Комплектация	КГ	
30338	8	3,0; 4,0; 5,0; 6,0; 7,0; 8,0; 10,0; 12,0 мм	0,480	10/50
30339	9	1,5; 2,0; 2,5; 3,0; 4,0; 5,0; 6,0; 8,0; 10,0 мм	0,280	10/50
30342	10	1,5; 2,0; 2,5; 3,0; 4,0; 5,0; 6,0; 8,0; 10,0; 12,0 мм	0,450	10/50



Набор ключей шестигранных L-образных удлинённых

- Набор укомплектован ключами торцевыми шестигранными удлинёнными, упакованными на пластиковом держателе.
- Индивидуальная упаковка - блистер.

	Кол-во предметов	Комплектация	КГ	
30343	8	3,0; 4,0; 5,0; 6,0; 7,0; 8,0; 10,0; 12,0 мм	0,480	10/50
30340	9	1,5; 2,0; 2,5; 3,0; 4,0; 5,0; 6,0; 8,0; 10,0 мм	0,280	10/50
30341	10	1,5; 2,0; 2,5; 3,0; 4,0; 5,0; 6,0; 8,0; 10,0; 12,0 мм	0,450	10/50



PROFESSIONAL
ПРОФЕССИОНАЛ



Ключ торцевой шестигранный L-образный шаровой

- Изготовлен из инструментальной стали S2 методом волочения.
- Имеет стандартный наружный шестигранный рабочий профиль и шаровой шестигранный профиль на длинном плече.
- Термически обработан до твёрдости 47-52 HRC.
- Защищён от коррозии хромоникелевым покрытием с эффектом матовой поверхности.

Размер мм ← L → ← H →

	Размер мм	L мм	H мм	
39091	1,5	45	15	200/1000
39092	2,0	50	20	200/1000
39093	2,5	50	20	200/1000
39143	3,0	96	25	200/1000
39144	4,0	105	25	100/500
39145	5,0	120	30	100/500
39146	6,0	135	35	100/500
39147	7,0	140	40	100/500
39148	8,0	150	45	50/200
39149	9,0	165	50	50/100
39140	10,0	175	50	50/100
39141	11,0	185	55	50/100
39142	12,0	205	55	50/100
39154	14,0	215	65	10/50
39157	17,0	225	70	10/50

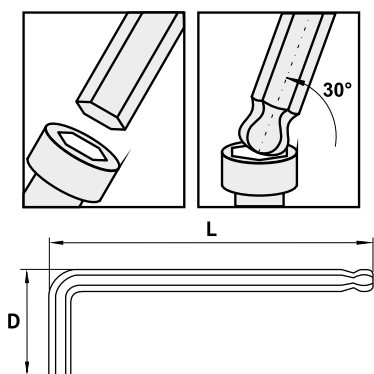

PROFESSIONAL
ПРОФЕССИОНАЛ



Набор ключей шестигранных L-образных удлинённых

- Набор укомплектован ключами торцевыми шестигранными шаровыми, упакованными на пластиковом держателе.
- Ключи изготовлены из особо прочной инструментальной стали S2 методом волочения.
- Инструмент износостойкий, пригоден для долговременного использования при максимальных нагрузках.
- Индивидуальная упаковка - блистер.

Кол-во предметов

Комплектация



39370	9	1,5; 2,0; 2,5; 3,0; 4,0; 5,0; 6,0; 8,0; 10,0 мм	0,400	12/48
-------	---	---	-------	-------



Набор ключей шестигранных L-образных шаровых

- Набор укомплектован ключами торцевыми шестигранными шаровыми, упакованными на пластиковом держателе.
- Ключи изготовлены из хромованадиевой инструментальной стали методом волочения.
- Индивидуальная упаковка - блистер.

Кол-во предметов

Комплектация



39158	8	3,0; 4,0; 5,0; 6,0; 7,0; 8,0; 10,0; 12,0 мм	0,650	10/40
39159	9	1,5; 2,0; 2,5; 3,0; 4,0; 5,0; 6,0; 8,0; 10,0 мм	0,380	10/50
39150	10	1,5; 2,0; 2,5; 3,0; 4,0; 5,0; 6,0; 8,0; 10,0; 12,0 мм	0,640	10/40



Набор ключей шестигранных L-образных шаровых дюймовых

- Набор укомплектован ключами торцевыми шестигранными шаровыми, упакованными на пластиковом держателе.
- Ключи изготовлены из хромованадиевой инструментальной стали методом волочения.
- Индивидуальная упаковка - блистер.

Кол-во предметов

Комплектация



39152	10	1/16", 5/64", 3/32", 1/8", 5/32", 3/16", 1/4", 5/16", 3/8", 1/2"	0,650	10/40
-------	----	--	-------	-------

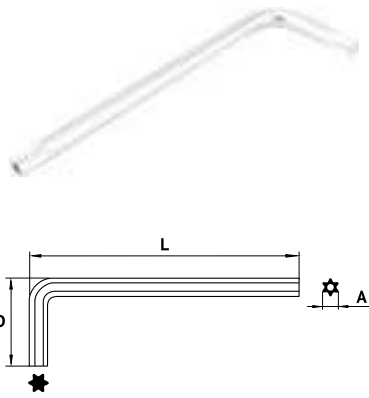

Ключ торцевой Torx® L-образный

- Изготовлен из инструментальной стали S2 методом волочения.
- Имеет наружный рабочий профиль Torx® короткого плеча и профиль Torx® с отверстием длинного.
- Закалён до твёрдости 47-52 HRC.
- Защищён от коррозии хромированием.



39360	T10	53	17	200/2000
39361	T15	57	18	200/2000
39362	T20	64	20	200/2000
39363	T25	71	23	200/2000
39364	T27	82	25	100/1000
39365	T30	91	25	100/1000
39366	T35	95	28	100/500
39367	T40	102	30	100/500
39368	T45	112	33	50/300
39369	T50	122	38	50/300



PROFESSIONAL
ПРОФЕССИОНАЛ



Набор ключей Torx® L-образных удлинённых

- Набор укомплектован удлинёнными ключами торцевыми Torx® с отверстием, упакованными на пластиковом держателе.
- Ключи изготовлены из особо прочной инструментальной стали S2 методом волочения.
- Инструмент износостойкий, пригоден для длительного использования при максимальных нагрузках.
- Индивидуальная упаковка - блистер.

Кол-во
предметов

Комплектация



39371	9	T10, T15, T20, T25, T27, T30, T40, T45, T50	0,410	12/48
-------	---	---	-------	-------



Набор ключей Torx® L-образных укороченных

- Набор укомплектован укороченными ключами торцевыми Torx®, упакованными на пластиковом держателе.
- Индивидуальная упаковка - блистер.

Кол-во
предметов

Комплектация



39153	9	T10, T15, T20, T25, T27, T30, T40, T45, T50	0,275	10/80
-------	---	---	-------	-------





Набор ключей Torx® L-образных

- Набор укомплектован ключами торцевыми Torx® стандартной длины, упакованными на пластиковом держателе.
- Индивидуальная упаковка - блистер.

Кол-во предметов

Комплектация



39155	9	T10, T15, T20, T25, T27, T30, T40, T45, T50	0,375	10/60
-------	---	---	-------	-------



Набор ключей Torx® L-образных

- Набор укомплектован ключами торцевыми Torx® с отверстием стандартной длины, упакованными на пластиковом держателе.
- Индивидуальная упаковка - блистер.

Кол-во предметов

Комплектация



39151	9	T10, T15, T20, T25, T27, T30, T40, T45, T50	0,375	10/60
-------	---	---	-------	-------



Набор ключей Torx® L-образных удлинённых

- Набор укомплектован удлинёнными ключами торцевыми Torx® с отверстием, упакованными на пластиковом держателе.
- Индивидуальная упаковка - блистер.

Кол-во предметов

Комплектация



39156	9	T10, T15, T20, T25, T27, T30, T40, T45, T50	0.410	10/40
-------	---	---	-------	-------





Ключ торцевой L-образный

- Изготовлен из хромованадиевой инструментальной стали методом горячей штамповки (ковки на молотах).
- Имеет стандартный внутренний шестигранный рабочий профиль.
- Защищён от коррозии хромоникелевым покрытием с эффектом матовой поверхности.

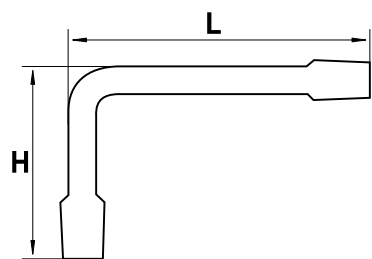

Размер мм ← L мм ← H мм

	Размер мм	L мм	H мм	
40781	8x10	135	95	25/150
40791	9x11	135	95	25/150
40711	10x11	135	95	25/150
40712	10x12	135	95	25/150
40713	10x13	135	95	25/150
40714	10x14	135	95	25/150
40733	11x13	135	95	25/150
40723	12x13	135	95	25/150
40724	12x14	135	95	25/150
40734	13x14	135	95	25/150
40735	13x15	135	95	25/150



Ключ торцевой L-образный сквозной

- Изготовлен из хромованадиевой инструментальной стали методом горячей штамповки (ковки на молотах).
- Имеет стандартный внутренний шестигранный рабочий профиль.
- Короткое плечо ключа со сквозным отверстием для работы с длинными шпильками.
- Термически обработан до твёрдости 39-41 HRC.
- Защищён от коррозии хромоникелевым покрытием с эффектом матовой поверхности.

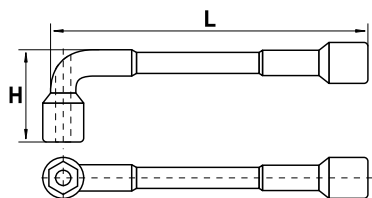

Размер мм ← L мм ← H мм

	Размер мм	L мм	H мм	
40706	6	110	25	25/250
40707	7	110	25	25/250
40708	8	115	27	25/250
40709	9	122	27	25/150
40750	10	130	29	25/150
40751	11	136	32	10/150
40752	12	145	34	10/150
40753	13	152	36	10/150
40754	14	160	38	10/100
40755	15	170	40	10/100
40756	16	178	44	10/80
40757	17	187	47	10/80
40758	18	195	50	10/60
40759	19	205	50	10/60
40771	21	215	52	5/40
40772	22	225	55	5/40
40774	24	250	63	5/40

4

ИНСТРУМЕНТ
ШАРНИРНО-ГУБЦЕВЫЙ.
ПАССАТИЖИ
КОМБИНИРОВАННЫЕ,
БОКОРЕЗЫ, СЪЁМНИКИ
СТОПОРНЫХ КОЛЕЦ



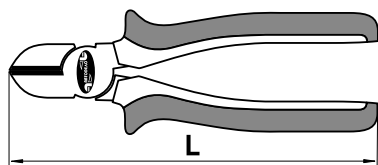

CrV
сталь

PROFESSIONAL
ПРОФЕССИОНАЛ

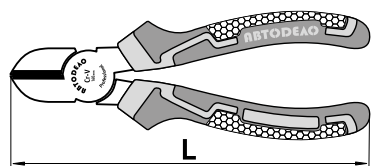

CrV
сталь

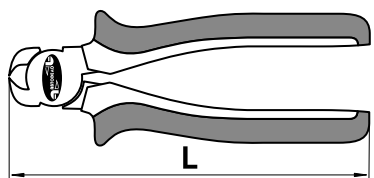

CrV
сталь

Бокорезы

- Изготовлены методом горячей штамповки (ковки на молотах).
- Материал – хромованадиевая инструментальная сталь 31CrV3.
- Закалены до твёрдости 44-47 HRC.
- Режущие кромки индукционно закалены до твёрдости 55-58 HRC.
- Оборудованы удобными эргономичными двухкомпонентными рукоятками.
- Защищены от коррозии хромоникелевым покрытием с эффектом матовой поверхности.



30115	125	0,070	6/120
30116	160	0,220	6/60
30118	180	0,300	6/60

Бокорезы

- Изготовлены методом горячей штамповки (ковки на молотах).
- Материал – хромованадиевая инструментальная сталь 50CrV.
- Закалены до твёрдости 41-46 HRC.
- Режущие кромки индукционно закалены до твёрдости 55-58 HRC.
- Оборудованы удобными эргономичными двухкомпонентными рукоятками.
- Защищены от коррозии фосфатированием с дополнительным шлифованием.



36405	125	0,070	12/120
36406	160	0,220	6/60
36408	180	0,300	6/60

Кусачки торцевые

- Изготовлены методом горячей штамповки (ковки на молотах).
- Материал – хромованадиевая инструментальная сталь 31CrV3.
- Закалены до твёрдости 44-47 HRC.
- Режущие кромки индукционно закалены до твёрдости 55-58 HRC.
- Оборудованы удобными эргономичными двухкомпонентными рукоятками.
- Защищены от коррозии хромоникелевым покрытием с эффектом матовой поверхности.



30125	125	0,070	6/120
30321	150	0,300	6/60
30322	200	0,450	6/60



CrV
сталь

PROFESSIONAL
ПРОФЕССИОНАЛ



CrV
сталь

PROFESSIONAL
ПРОФЕССИОНАЛ



CrV
сталь



Пассатижи

- Изготовлены методом горячей штамповки (ковки на молотах).
- Материал – хромованадиевая инструментальная сталь 31CrV3.
- Закалены до твёрдости 44-47 HRC.
- Режущие кромки индукционно закалены до твёрдости 55-58 HRC.
- Снабжены удобными эргономичными двухкомпонентными рукоятками.
- Защищены от коррозии хромоникелевым покрытием с эффектом матовой поверхности.



30135	125	0,070	6/120
30216	160	0,250	6/60
30218	180	0,290	6/60
30220	200	0,350	6/60



Пассатижи комбинированные

- Изготовлены из хромованадиевой стали методом горячей штамповки (ковки на молотах).
- Полностью соответствуют требованиям ГОСТ 5547-93.
- Имеют четыре рабочие поверхности для фиксации плоских, круглых предметов, а также режущие кромки по плоскости и боковые кусачки для резки проводов и стальной проволоки.
- Снабжены удобными эргономичными двухкомпонентными пластиковыми рукоятками с защитным рифлением, предохраняющим ладонь от проскальзывания.
- Режущие кромки индукционно закалены до твёрдости 55-58 HRC.
- Защищены от коррозии фосфатированием с дополнительным шлифованием.



30286	160	26	50	60	0,280	6/72
30288	180	28	63	60	0,350	6/60
30280	200	30	68	60	0,420	6/60



Пассатижи комбинированные

- Изготовлены из хромованадиевой стали методом горячей штамповки (ковки на молотах).
- Полностью соответствуют требованиям ГОСТ 5547-93.
- Имеют четыре рабочие поверхности для фиксации плоских, круглых предметов, а также режущие кромки по плоскости и боковые кусачки для резки проводов и стальной проволоки.
- Снабжены удобными эргономичными двухкомпонентными пластиковыми рукоятками с защитным рифлением, предохраняющим ладонь от проскальзывания.
- Режущие кромки индукционно закалены до твёрдости 55-58 HRC.
- Защищены от коррозии фосфатированием с дополнительным шлифованием.



36415	125	0,100	12/120
36416	160	0,245	6/60
36418	180	0,350	6/60
36420	200	0,400	6/60

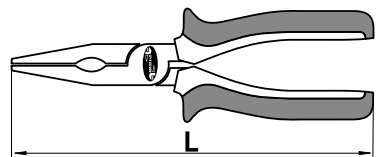

CrV
сталь

PROFESSIONAL
ПРОФЕССИОНАЛ

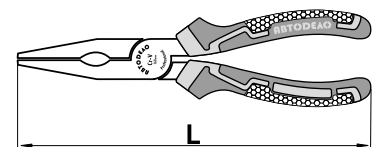

CrV
сталь

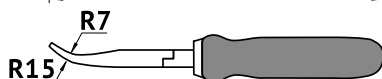
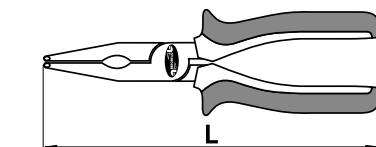

CrV
сталь

Пассатижи удлинённые

- Изготовлены методом горячей штамповки (ковки на молотах).
- Материал – хромованадиевая инструментальная сталь 31CrV3.
- Закалены до твёрдости 44-47 HRC.
- Режущие кромки индукционно закалены до твёрдости 55-58 HRC.
- Оборудованы удобными эргономичными двухкомпонентными рукоятками.
- Защищены от коррозии хромоникелевым покрытием с эффектом матовой поверхности.



30314	125	0,070	6/120
30316	160	0,170	6/60
30318	180	0,200	6/60
30320	200	0,250	6/60

Пассатижи удлинённые

- Изготовлены методом горячей штамповки (ковки на молотах).
- Материал – хромованадиевая инструментальная сталь 50CRV.
- Закалены до твёрдости 41-46 HRC.
- Режущие кромки индукционно закалены до твёрдости 53-58 HRC.
- Оборудованы удобными эргономичными двухкомпонентными рукоятками.
- Защищены от коррозии хромоникелевым покрытием с эффектом матовой поверхности.



36425	125	0,070	12/120
36426	160	0,150	6/60
36428	180	0,200	6/60

Пассатижи удлинённые изогнутые

- Изготовлены методом горячей штамповки (ковки на молотах).
- Материал – хромованадиевая инструментальная сталь 31CrV3.
- Закалены до твёрдости 44-47 HRC.
- Режущие кромки индукционно закалены до твёрдости 55-58 HRC.
- Оборудованы удобными эргономичными двухкомпонентными рукоятками.
- Защищены от коррозии хромоникелевым покрытием с эффектом матовой поверхности.



30416	160	0,150	6/60
30419	180	0,180	6/60

PROFESSIONAL
ПРОФЕССИОНАЛ



Пассатижи удлинённые изогнутые

- Изготовлены методом горячей штамповки (ковки на молотах).
- Материал – хромованадиевая инструментальная сталь 50CRV.
- Закалены до твёрдости 41-46 HRC.
- Режущие кромки индукционно закалены до твёрдости 53-58 HRC.
- Оборудованы удобными эргономичными двухкомпонентными рукоятками.
- Защищены от коррозии хромоникелевым покрытием с эффектом матовой поверхности.



36436	160	0,150	6/60
36438	180	0,220	6/60

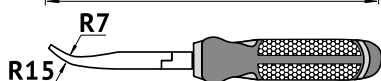
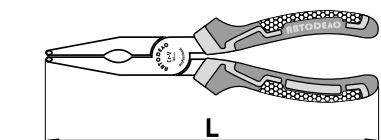

CrV
сталь

PROFESSIONAL
ПРОФЕССИОНАЛ



Пассатижи переставные

- Изготовлены из хромованадиевой стали методом горячей штамповки (ковки на молотах).
- Оборудованы удобными резиновыми рукоятками, предохраняющими ладонь от проскальзывания.
- Губки индукционно закалены до твёрдости 55-58 HRC.
- Защищены от коррозии фосфатированием.



30581	180	35	36	42	30	0,210	6/72
30582	250	45	44	51	32	0,375	6/60
30583	300	57	52	55	34	0,550	6/36

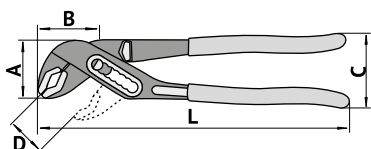

CrV
сталь

AUTOMOTIVE TOOL
СПЕЦИИНСТРУМЕНТ



Пассатижи удлинённые прямые

- Изготовлены из хромованадиевой стали методом горячей штамповки (ковки на молотах).
- Оборудованы удобными резиновыми рукоятками предохраняющими ладонь от проскальзывания.
- Губки индукционно закалены до твёрдости 55-58 HRC.
- Защищены от коррозии хромовым покрытием с эффектом матовой поверхности.



30439	280	0,285	6/60
--------------	-----	-------	------

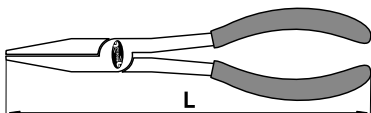

CrV
сталь

AUTOMOTIVE TOOL
СПЕЦИНСТРУМЕНТ



Пассатижи удлинённые изогнутые

- Изготовлены из хромованадиевой стали методом горячей штамповки (ковки на молотах).
- Снабжены удобными резиновыми рукоятками предохраняющими ладонь от проскальзывания.
- Губки индукционно закалены до твёрдости 55-58 HRC.
- Защищены от коррозии хромовым покрытием с эффектом матовой поверхности.



30440	280	0,285	6/60
-------	-----	-------	------

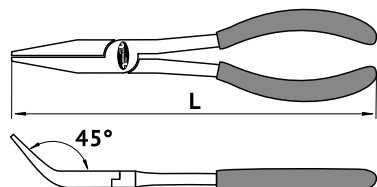

AUTOMOTIVE TOOL
СПЕЦИНСТРУМЕНТ



Пассатижи удлинённые изогнутые для колпачков свечей зажигания

- Применяются для извлечения глубоко установленных свечей зажигания.
- Изготовлены из хромованадиевой стали методом горячей штамповки (ковки на молотах).
- Снабжены удобными резиновыми рукоятками предохраняющими ладонь от проскальзывания.
- Губки индукционно закалены до твёрдости 55-58 HRC.
- Диаметр изгиба под колпачок – 15 мм.
- Защищены от коррозии хромовым покрытием с эффектом матовой поверхности.



30441	280	0,285	6/60
-------	-----	-------	------

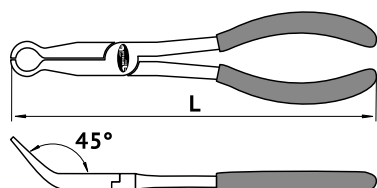

AUTOMOTIVE TOOL
СПЕЦИНСТРУМЕНТ



Набор пинцетов

- Применяется для выполнения точных механических работ.
- Пинцеты изготовлены из нержавеющей стали.
- Набор укомплектован пинцетами различной формы и размера.
- Поставляется в индивидуальной блистерной упаковке.



30734	4	0.060	24/144
-------	---	-------	--------

30736	6	0.100	24/96
-------	---	-------	-------



AUTOMOTIVE TOOL
СПЕЦИИНСТРУМЕНТ

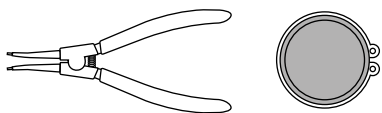

CrV
сталь

Съёмник внешних стопорных колец прямой

- Изготовлен методом горячей штамповки (ковки на молотах).
- Материал – хромованадиевая инструментальная сталь 31CrV3.
- Закалён до твёрдости 43-45 HRC.
- Имеет удобные эргономичные обрезиненные ручки.
- Оборудован возвратной пружиной.
- Защищён от коррозии фосфатированием.

← L →
мм

кг



30406	160	0,135	6/60
--------------	-----	-------	------

30410	180	0,185	6/60
--------------	-----	-------	------

30431	200	0,250	6/60
--------------	-----	-------	------

30437	325	0,500	6/60
--------------	-----	-------	------

AUTOMOTIVE TOOL
СПЕЦИИНСТРУМЕНТ



CrV
сталь

Съёмник внешних стопорных колец изогнутый

- Изготовлен методом горячей штамповки (ковки на молотах).
- Материал – хромованадиевая инструментальная сталь 31CrV3.
- Закалён до твёрдости 43-45 HRC.
- Имеет удобные эргономичные обрезиненные ручки.
- Оборудован возвратной пружиной.
- Защищён от коррозии фосфатированием.

← L →
мм

кг



30407	160	0,135	6/60
--------------	-----	-------	------

30411	180	0,185	6/60
--------------	-----	-------	------

30432	200	0,250	6/60
--------------	-----	-------	------

30438	325	0,500	6/60
--------------	-----	-------	------

AUTOMOTIVE TOOL
СПЕЦИИНСТРУМЕНТ

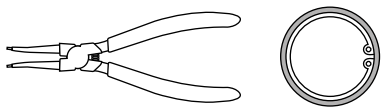

CrV
сталь

Съёмник внутренних стопорных колец прямой

- Изготовлен методом горячей штамповки (ковки на молотах).
- Материал – хромованадиевая инструментальная сталь 31CrV3.
- Закалён до твёрдости 43-45 HRC.
- Имеет удобные эргономичные обрезиненные ручки.
- Оборудован возвратной пружиной.
- Защищён от коррозии фосфатированием.

← L →
мм

кг



30408	160	0,135	6/60
--------------	-----	-------	------

30412	180	0,185	6/60
--------------	-----	-------	------

30433	200	0,250	6/60
--------------	-----	-------	------

30435	325	0,500	6/60
--------------	-----	-------	------

AUTOMOTIVE TOOL
СПЕЦИИНСТРУМЕНТ

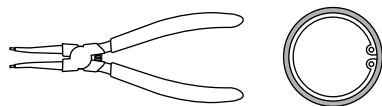

CrV
сталь

Съёмник внутренних стопорных колец изогнутый

- Изготовлен методом горячей штамповки (ковки на молотах).
- Материал – хромованадиевая инструментальная сталь 31CrV3.
- Закалён до твёрдости 43-45 HRC.
- Имеет удобные эргономичные обрезиненные ручки.
- Оборудован возвратной пружиной.
- Защищён от коррозии фосфатированием.

← L →
мм

кг



30409	160	0,135	6/60
30413	180	0,185	6/60
30434	200	0,250	6/60
30436	325	0,500	6/60

AUTOMOTIVE TOOL
СПЕЦИИНСТРУМЕНТ



CrV
сталь



Набор съёмников стопорных колец

- Набор укомплектован съёмниками внешних и внутренних стопорных колец с прямыми и изогнутыми захватами.
- Упаковка набора – прочная тетраоновая сумка.

Кол-во
предметов

← L →
мм

кг



30423	4	160	0,500	12/24
-------	---	-----	-------	-------

Слесарно-монтажный инструмент

	30409	Съёмник внутренних стопорных колец изогнутый	160 мм
	30408	Съёмник внутренних стопорных колец прямой	160 мм
	30407	Съёмник внешних стопорных колец изогнутый	160 мм
	30406	Съёмник внешних стопорных колец прямой	160 мм

Кол-во
предметов

← L →
мм

кг



30424	4	180	0,690	12/24
-------	---	-----	-------	-------

Слесарно-монтажный инструмент

	30413	Съёмник внутренних стопорных колец изогнутый	180 мм
	30412	Съёмник внутренних стопорных колец прямой	180 мм
	30411	Съёмник внешних стопорных колец изогнутый	180 мм
	30410	Съёмник внешних стопорных колец прямой	180 мм

AUTOMOTIVE TOOL
СПЕЦИНСТРУМЕНТ

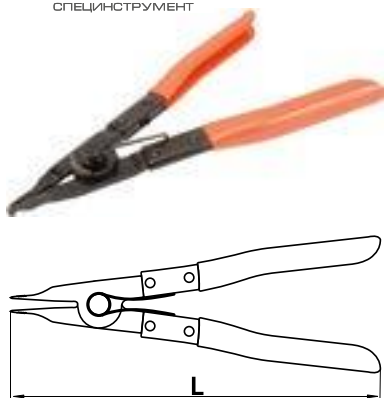

Съёмник стопорных колец без отверстий

- Применяется для демонтажа и установки внешних стопорных колец без отверстий.
- Губки съёмника закалены и снабжены рифлением для надёжного удерживания стопорных колец.
- Рукоятки съёмника имеют резиновое покрытие.
- Индивидуальная упаковка – блистер.



30405	200	0,310	10/40
-------	-----	-------	-------

AUTOMOTIVE TOOL
СПЕЦИНСТРУМЕНТ



Набор для снятия и установки стопорных колец

- Применяется для снятия и установки как внутренних, так и наружных стопорных колец.
- Изготовлен из хромованадиевой стали методом холодной штамповки с последующей термической обработкой.
- Имеет удобные эргономичные пластиковые ручки.
- Снабжён возвратной пружиной.
- Укомплектован как прямыми, так и изогнутыми рабочими насадками для использования в труднодоступных местах.
- Защищён от коррозии оксидированием.
- Поставляется в индивидуальной блистерной упаковке.



40061	160	0,210	12/60
-------	-----	-------	-------

AUTOMOTIVE TOOL
СПЕЦИНСТРУМЕНТ



Пассатижи с фиксатором

- Применяются для фиксации разнообразных по форме деталей при проведении слесарно-монтажных и сварочных работ.
- Изготовлены из хромованадиевой стали 31CrV3 методом горячей штамповки (ковки на молотах).
- Имеют удобные эргономичные двухкомпонентные пластиковые ручки.
- Снабжены системой регулировки размера захвата.
- Защищены от коррозии хромированием с эффектом матовой поверхности.



30445	250	0,510	6/60
-------	-----	-------	------

AUTOMOTIVE TOOL
СПЕЦИИНСТРУМЕНТ



CrV
сталь

Пассатижи с фиксатором удлиненные

- Применяются для фиксации разнообразных по форме деталей при проведении слесарно-монтажных и сварочных работ.
- Изготовлены из хромованадиевой стали 31CrV3 методом горячей штамповки (ковки на молотах).
- Имеют удобные эргономичные двухкомпонентные пластиковые ручки и удлиненные рабочие захваты.
- Оборудованы системой регулировки размера захвата.
- Защищены от коррозии хромированием с эффектом матовой поверхности.



30449 210 0,390 6/60

AUTOMOTIVE TOOL
СПЕЦИИНСТРУМЕНТ



CrV
сталь

Пассатижи с фиксатором плоские

- Применяются для фиксации разнообразных по форме деталей при проведении слесарно-монтажных и сварочных работ.
- Изготовлены из хромованадиевой стали 31CrV3 методом горячей штамповки (ковки на молотах).
- Имеют удобные эргономичные двухкомпонентные пластиковые ручки.
- Конструкция захвата позволяет фиксировать листовый металл и плоские детали.
- Оборудованы системой регулировки размера захвата.
- Защищены от коррозии хромированием с эффектом матовой поверхности.



30443 250 0,765 6/36

AUTOMOTIVE TOOL
СПЕЦИИНСТРУМЕНТ



CrV
сталь

Пассатижи с фиксатором тип-W

- Применяются для фиксации разнообразных по форме деталей при проведении слесарно-монтажных и сварочных работ.
- Изготовлены из хромованадиевой стали 31CrV3 методом горячей штамповки (ковки на молотах).
- Имеют удобные эргономичные двухкомпонентные пластиковые ручки.
- W-образная конструкция захвата позволяет фиксировать детали сложной формы.
- Оборудованы системой регулировки размера захвата.
- Защищены от коррозии хромированием с эффектом матовой поверхности.



30448 250 0,950 6/24

AUTOMOTIVE TOOL
СПЕЦИИНСТРУМЕНТ



CrV
сталь



Пассатижи с фиксатором тип-С1

- Применяются для фиксации разнообразных по форме деталей при проведении слесарно-монтажных и сварочных работ.
- Изготовлены из хромованадиевой стали 31CrV3 методом горячей штамповки (ковки на молотах).
- Имеют удобные эргономичные двухкомпонентные пластиковые ручки.
- С-образная конструкция захвата позволяет фиксировать детали сложной формы.
- Снабжены системой регулировки размера захвата.
- Защищены от коррозии хромированием с эффектом матовой поверхности.



30447

275

0,645

6/48

AUTOMOTIVE TOOL
СПЕЦИИНСТРУМЕНТ



CrV
сталь



Пассатижи с фиксатором тип-С2

- Применяются для фиксации разнообразных по форме деталей при проведении слесарно-монтажных и сварочных работ.
- Изготовлены из хромованадиевой стали 31CrV3 методом горячей штамповки (ковки на молотах).
- Имеют удобные эргономичные двухкомпонентные пластиковые ручки.
- С-образная конструкция захвата с опорными поворотными площадками позволяет фиксировать детали сложной формы.
- Снабжены системой регулировки размера захвата.
- Защищены от коррозии хромированием с эффектом матовой поверхности.



30442

275

0,660

6/48

5

—
**ОТВЁРТКИ ШЛИЦЕВЫЕ,
КРЕСТОВЫЕ, УДАРНЫЕ, TORX.
НАБОРЫ ОТВЁРТОК.**
—



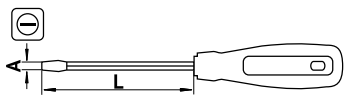

Отвёртка с круглым стержнем

- Изготовлена из хромованадиевой инструментальной стали методом холодной штамповки.
- Имеет стандартный шлицевой профиль рабочей части.
- Стержень отвёртки закалён и защищён от коррозии хромированием.
- Имеет намагниченную рабочую часть.
- Снабжена пластиковой рукояткой с резиновым противоскользящим покрытием.



Код	Размер	Длина стержня (L)	Длина рукоятки (A)
30707	SL3x75	75	10/100
30713	SL3x125	125	10/100
30706	SL4x75	75	10/100
30711	SL4x100	100	10/100
30716	SL4x150	150	10/100
30705	SL5x75	75	10/100
30710	SL5x100	100	10/100
30715	SL5x150	150	10/100
30720	SL6x38	38	10/100
30760	SL6x100	100	10/100
30762	SL6x125	125	10/100
30765	SL6x150	150	10/100
30768	SL6x200	200	10/100

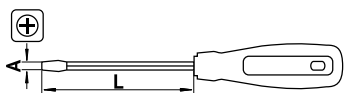

Отвёртка с круглым стержнем

- Изготовлена из хромованадиевой инструментальной стали методом холодной штамповки.
- Имеет стандартный крестовой профиль Phillips рабочей части.
- Стержень отвёртки закалён и защищён от коррозии хромированием.
- Имеет намагниченную рабочую часть.
- Снабжена пластиковой рукояткой с резиновым противоскользящим покрытием.



Код	Размер	Длина стержня (L)	Длина рукоятки (A)
30606	PH0x75	75	4 10/100
30607	PH0x100	100	4 10/100
30608	PH0x150	150	4 10/100
30605	PH1x75	75	5 10/100
30610	PH1x100	100	5 10/100
30613	PH1x125	125	5 10/100
30615	PH1x150	150	5 10/100
30620	PH2x38	38	6 10/100
30660	PH2x100	100	6 10/100
30662	PH2x125	125	6 10/100
30665	PH2x150	150	6 10/100
30668	PH2x200	200	6 10/100
30673	PH3x200	200	9 10/100

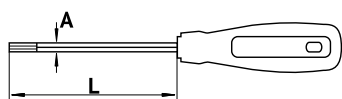

Отвёртка с круглым стержнем Torx®

- Изготовлена из хромованадиевой инструментальной стали методом холодной штамповки.
- Имеет рабочий профиль Torx®.
- Стержень отвёртки закалён и защищён от коррозии хромированием.
- Имеет намагнитченную рабочую часть.
- Снабжена пластиковой рукояткой с резиновым противоскользящим покрытием.



Код	Размер	L	A	Гарантия
30805	T5x75	75	3	12/120
30905	T5x125	125	3	12/120
30806	T6x75	75	3	12/120
30906	T6x125	125	3	12/120
30807	T7x75	75	3	12/120
30907	T7x125	125	3	12/120
30808	T8x75	75	3	12/120
30908	T8x125	125	3	12/120
30809	T9x75	75	4	12/120
30909	T9x125	125	4	12/120
30810	T10x75	75	5	12/120
30910	T10x125	125	5	12/120
30815	T15x100	100	6	12/120
30915	T15x150	150	6	12/120
30820	T20x100	100	6	12/120
30920	T20x150	150	6	12/120
30825	T25x100	100	6	12/120
30925	T25x150	150	6	12/120
30827	T27x100	100	6	12/120
30927	T27x150	150	6	12/120
30830	T30x100	100	6	12/120
30930	T30x150	150	6	12/120
30835	T35x100	100	6	12/120
30935	T35x150	150	6	12/120
30840	T40x100	100	6	12/120
30940	T40x150	150	6	12/120
30845	T45x100	100	6	12/120
30945	T45x150	150	6	12/120

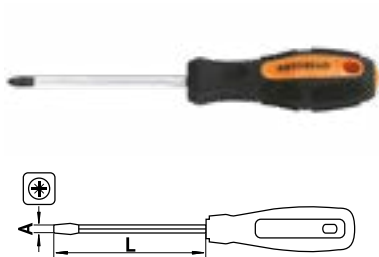

Отвёртка с круглым стержнем

- Изготовлена из хромованадиевой инструментальной стали методом холодной штамповки.
- Имеет усиленный крестовой профиль Pozidrive рабочей части.
- Стержень отвёртки закалён и защищён от коррозии хромированием.
- Имеет намагниченную рабочую часть.
- Оборудована пластиковой рукояткой с резиновым противоскользящим покрытием.

Размер мм ← L мм → ← A мм →

Код	Размер	L мм	A мм	Вес
30600	PZ0x75	75	5	10/100
30601	PZ1x75	75	5	10/100
30611	PZ1x100	100	5	10/100
30602	PZ2x100	100	6	10/100
30612	PZ2x150	150	6	10/100
30603	PZ3x150	150	6	10/100
30604	PZ4x200	200	6	10/100



Набор отвёрток с круглым стержнем

- Набор укомплектован отвёртками с круглым стержнем.
- Упаковка набора – блистер.

Кол-во предметов Комплектация

Код	Кол-во предметов	Комплектация	Вес	Упаковка
30772	2	SL6x100, PH2x100	0,250	10/40
30769	4	SL5x75, SL6x100, PH1x75, PH2x100	0,410	6/24
30773	4	PZ0x75, PZ1x75, PZ2x100, PZ3x150	0,450	6/24
30771	5	SL5x150, PH1x75, PH1x125, PH2x100, PH2x150	0,480	6/24



Набор отвёрток с круглым стержнем

- Набор состоит из отвёрток с круглым стержнем.
- Укомплектован пластиковым держателем.
- Упаковка набора – блистер.

Кол-во предметов Комплектация

Код	Кол-во предметов	Комплектация	Вес	Упаковка
30770	6	SL5x75, SL5x100, SL6x150, PH1x75, PH1x100, PH2x150	0,630	6/24

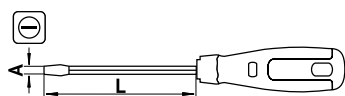

Отвёртка с шестигранным стержнем

- Изготовлена из хромованадиевой инструментальной стали методом холодной штамповки.
- Имеет стандартный шлицевой профиль рабочей части.
- Стержень отвёртки имеет шестигранный профиль, закалён и защищён от коррозии хромированием.
- Имеет намагничённую рабочую часть.
- Оборудована эргономичной двухкомпонентной ручкой, изготовленной из ударопрочного пластика с резиновой противоскользящей вставкой.

Размер мм ← L →



Код	Размер	Длина L, мм	Диаметр A, мм
39470	SL5x75	75	10/100
39471	SL5x100	100	10/100
39472	SL5x150	150	10/100
39473	SL6x100	100	10/100
39474	SL6x125	125	10/100
39475	SL6x150	150	10/100
39476	SL6x200	200	10/100

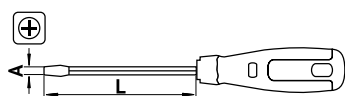

Отвёртка с шестигранным стержнем

- Изготовлена из хромованадиевой инструментальной стали методом холодной штамповки.
- Имеет стандартный крестовой профиль Phillips рабочей части.
- Стержень отвёртки имеет шестигранный профиль, закалён и защищён от коррозии хромированием.
- Имеет намагничённую рабочую часть.
- Оборудована эргономичной двухкомпонентной ручкой, изготовленной из ударопрочного пластика с резиновой противоскользящей вставкой.

Размер мм ← L → ← A →



Код	Размер	Длина L, мм	Диаметр A, мм	Диаметр B, мм
39463	PH1x75	75	5	10/100
39464	PH1x100	100	5	10/100
39465	PH1x150	150	5	10/100
39466	PH2x100	100	6	10/100
39467	PH2x125	125	6	10/100
39468	PH2x150	150	6	10/100
39469	PH2x200	200	6	10/100



Набор отвёрток с шестигранным стержнем

- Набор состоит из отвёрток с шестигранным стержнем.
- Укомплектован пластиковым держателем.
- Упаковка набора – блистер.

Кол-во предметов

Комплектация



Код	Кол-во предметов	Комплектация	Вес, кг	Кол-во предметов
39481	6	SL5x75, SL5x100, SL6x150, PH1x75, PH1x100, PH2x150	0,580	6/24



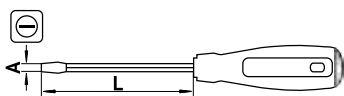

Отвёртка с квадратным стержнем

- Изготовлена из хромованадиевой инструментальной стали методом холодной штамповки.
- Имеет стандартный шлицевой профиль рабочей части.
- Сквозной стержень отвёртки имеет квадратный профиль, закалён и защищён от коррозии хромированием.
- Имеет намагниченную рабочую часть.
- Снабжена пластиковой рукояткой с резиновым противоскользящим покрытием и ударной стальной частью.

Размер мм ← L →

	Размер мм	L мм	Icon
39423	SL6x100	100	10/100
39430	SL6x150	150	10/100
39432	SL6x200	200	10/100
39435	SL6x250	250	10/100
39442	SL9x200	200	10/100
39445	SL9x250	250	10/100



Отвёртка с квадратным стержнем

- Изготовлена из хромованадиевой инструментальной стали методом холодной штамповки.
- Имеет стандартный крестовой профиль Phillips рабочей части.
- Сквозной стержень отвёртки имеет квадратный профиль, закалён и защищён от коррозии хромированием.
- Имеет намагниченную рабочую часть.
- Снабжена пластиковой рукояткой с резиновым противоскользящим покрытием и ударной стальной частью.

Размер мм ← L → ← A →

	Размер мм	L мм	A мм	Icon
39403	PH2x100	100	6	10/100
39405	PH2x150	150	6	10/100
39410	PH2x200	200	6	10/100
39415	PH2x250	250	6	10/100
39420	PH3x200	200	9	10/100
39425	PH3x250	250	9	10/100



Набор отвёрток с квадратным стержнем

- Набор состоит из отвёрток с квадратным стержнем.
- Укомплектован пластиковым держателем.
- Упаковка набора – блистер.

Кол-во предметов Комплектация кг Icon

39480	6	SL6x100, SL6x150, SL9x200, PH2x100, PH2x150, PH3x200	1,200	6/24
-------	---	--	-------	------



PROFESSIONAL
ПРОФЕССИОНАЛ

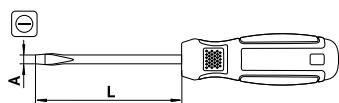

Отвёртка шлицевая профессиональная

- Предназначена для профессионального применения и имеет улучшенные прочностные характеристики и увеличенный срок службы.
- Отвёртка имеет стандартный шлицевой намагниченный рабочий профиль.
- Стержень отвёртки изготовлен методом волочения из инструментальной стали S2, закалён до твёрдости 52-56 HRC и защищён от коррозии хромированием.
- Профиль стержня отвёртки круглый.
- Ударопрочная пластиковая рукоятка имеет противоскользящие резиновые вставки.

Размер мм ← L →

	Размер мм	L мм	
39559	SL5,5x38	38	10/100
39560	SL6,5x38	38	10/100
39561	SL5,5x75	75	10/100
39562	SL5,5x100	100	10/100
39565	SL5,5x150	150	10/100

PROFESSIONAL
ПРОФЕССИОНАЛ

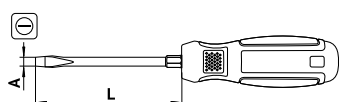

Отвёртка шлицевая профессиональная

- Предназначена для профессионального применения и имеет улучшенные прочностные характеристики и увеличенный срок службы.
- Отвёртка имеет стандартный шлицевой намагниченный рабочий профиль.
- Стержень отвёртки изготовлен методом волочения из инструментальной стали S2, закалён до твёрдости 52-56 HRC и защищён от коррозии хромированием.
- Профиль стержня круглый с дополнительным шестигранником под гаечный ключ.
- Ударопрочная пластиковая рукоятка имеет противоскользящие резиновые вставки.

Размер мм ← L →

	Размер мм	L мм	
39563	SL6,5x100	100	10/100
39564	SL6,5x125	125	10/100
39566	SL6,5x150	150	10/100
39567	SL6,5x200	200	10/100

PROFESSIONAL
ПРОФЕССИОНАЛ

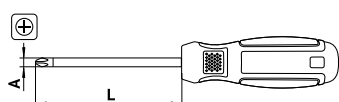

Отвёртка крестовая профессиональная

- Предназначена для профессионального применения и имеет улучшенные прочностные характеристики и увеличенный срок службы.
- Отвёртка имеет крестовой намагниченный рабочий профиль Phillips.
- Стержень отвёртки изготовлен методом волочения из инструментальной стали S2, закалён до твёрдости 52-56 HRC и защищён от коррозии хромированием.
- Профиль стержня отвёртки круглый.
- Ударопрочная пластиковая рукоятка имеет противоскользящие резиновые вставки.

Размер мм ← L → ← A →

	Размер мм	L мм	A мм	
39549	PH1x38	38	5	10/100
39550	PH2x38	38	6.5	10/100
39551	PH1x75	75	5	10/100
39552	PH1x100	100	5	10/100
39555	PH1x150	150	5	10/100

PROFESSIONAL
ПРОФЕССИОНАЛ

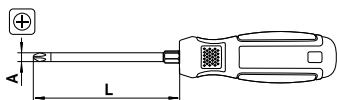

Отвёртка крестовая профессиональная

- Предназначена для профессионального применения и имеет улучшенные прочностные характеристики и увеличенный срок службы.
- Отвёртка имеет крестовой намагниченный рабочий профиль Phillips.
- Стержень отвёртки изготовлен методом волочения из инструментальной стали S2, закалён до твёрдости 52-56 HRC и защищён от коррозии хромированием.
- Профиль стержня круглый с дополнительным шестигранником под гаечный ключ.
- Ударопрочная пластиковая рукоятка имеет противоскользящие резиновые вставки.

Размер мм ← L → ← A →

Код	Размер	L мм	A мм	Упаковка
39553	PH2x100	100	6.5	10/100
39554	PH2x125	125	6.5	10/100
39556	PH2x150	150	6.5	10/100
39557	PH2x200	200	6.5	10/100

PROFESSIONAL
ПРОФЕССИОНАЛ



Набор отвёрток профессиональных

- Набор состоит из отвёрток профессиональных.
- Упаковка – индивидуальная цветная картонная коробка.

Кол-во предметов Комплектация

Код	Кол-во предметов	Комплектация	Вес (кг)	Упаковка
39542	2	SL6.5x100, PH2x100	0,220	1/40
39544	4	SL5.5x75, SL6.5x100, PH1x75, PH2x100	0,400	1/40
39546	6	SL5.5x75, SL5.5x100, SL6.5x150, PH1x75, PH1x100, PH2x150	0,620	1/20

PROFESSIONAL
ПРОФЕССИОНАЛ

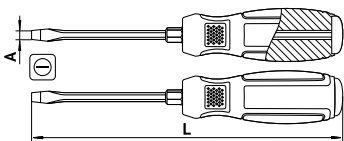

Отвёртка профессиональная силовая

- Предназначена для профессионального применения и имеет улучшенные прочностные характеристики и увеличенный срок службы.
- Отвёртка имеет стандартный шлицевой намагниченный рабочий профиль.
- Стержень отвёртки изготовлен методом волочения из инструментальной стали S2, закалён до твёрдости 52-56 HRC и защищён от коррозии хромированием.
- Сквозной шестигранный стержень отвёртки снабжён ударной частью на рукоятке, что позволяет применять отвёртку для работ со значительно большими усилиями.
- Двухкомпонентная ударопрочная рукоятка имеет противоскользящее резиновое покрытие.

Размер мм ← L →

Код	Размер	L мм	Упаковка
39590	SL6,5x100	100	10/100
39591	SL6,5x150	150	10/100
39592	SL6,5x200	200	10/100
39593	SL6,5x250	250	10/100
39594	SL8x200	200	10/100
39595	SL8x250	250	10/100

PROFESSIONAL
ПРОФЕССИОНАЛ

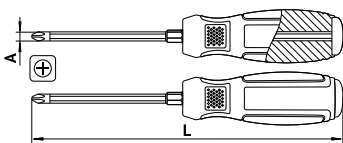

Отвёртка профессиональная силовая

- Предназначена для профессионального применения и имеет улучшенные прочностные характеристики и увеличенный срок службы.
- Отвёртка имеет крестовой намагниченный рабочий профиль Phillips.
- Стержень отвёртки изготовлен методом волочения из инструментальной стали S2, закалён до твёрдости 52-56 HRC и защищён от коррозии хромированием.
- Сквозной шестигранный стержень отвёртки снабжён ударной частью на рукоятке, что позволяет применять отвёртку для работ со значительно большими усилиями.
- Двухкомпонентная ударопрочная рукоятка имеет противоскользящее резиновое покрытие.

Размер мм ← L → ← A →

	Размер мм	L мм	A мм	
39580	PH2x100	100	6,5	10/100
39581	PH2x150	150	6,5	10/100
39582	PH2x200	200	6,5	10/100
39583	PH2x250	250	6,5	10/100
39584	PH3x200	200	8	10/100
39585	PH3x250	250	8	10/100

PROFESSIONAL
ПРОФЕССИОНАЛ



Набор отвёрток профессиональных силовых

- Набор состоит из отвёрток профессиональных силовых.
- Упаковка – индивидуальная цветная картонная коробка.

Кол-во предметов Комплектация

39576	6	SL6.5x100; SL6.5x150; SL8x200, PH2x100; PH2x150; PH3x200	0,800	1/20
-------	---	--	-------	------



Отвёртка комбинированная

- Стержень отвёртки изготовлен методом волочения из хромованадиевой инструментальной стали, закалён и защищён от коррозии хромированием.
- Переставной шестигранный стержень отвёртки снабжён шлицевым и крестовым рабочими профилями.
- Отвёртка имеет пластиковую рукоятку с резиновым противоскользящим покрытием.
- Рукоятка имеет металлический фиксатор стержня с подпружиненным стальным шариком.

← L → ← A → B

	L мм	A мм	B	
39454	75	6	PH2	12/120
39455	100	6	PH2	12/120
39456	150	6	PH2	12/120
39457	200	6	PH2	12/120

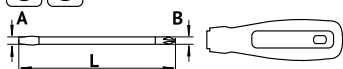

PROFESSIONAL
ПРОФЕССИОНАЛ

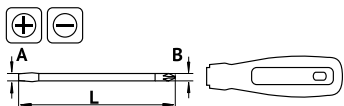

Отвёртка комбинированная

- Стержень отвёртки изготовлен методом волочения из инструментальной стали S2 с последующей термической обработкой.
- Переставной шестигранный стержень отвёртки снабжён шлицевым и крестовым рабочими профилями.
- Снабжена эргономичной резиновой ручкой имеющей рифление, предохраняющее ладонь от проскальзывания.
- Ручка имеет металлический фиксатор стержня с подпружиненным стальным шариком.
- Износостойкая, пригодна для длительного использования при максимальных нагрузках.
- Защищена от коррозии хромированием с эффектом матовой поверхности.
- Поставляется в индивидуальной blisterной упаковке.



39571	38	6	PH2	20/200
39572	150	6	PH2	20/200



Отвёртка комбинированная универсальная

- Предназначена для работы с крепежом, имеющим стандартный шлицевой или крестовой профиль Phillips.
- Стержень отвёртки изготовлен из хромованадиевой инструментальной стали, закалён и защищён от коррозии хромированием.
- Отвёртка снабжена двухкомпонентной анатомической рукояткой с резиновым противоскользящим покрытием и фиксатором стержня.
- Укомплектована двумя двусторонними переставными наконечниками с размером рабочих частей SL5xPH1 и SL6xPH2.
- Наконечники изготовлены из инструментальной стали S2, закалены и защищены от коррозии методом фосфатирования.
- Поставляется в индивидуальной blisterной упаковке.



39459	175	0,190	12/120
--------------	-----	-------	--------

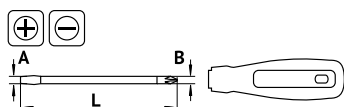

Отвёртка комбинированная с регулируемой длиной стержня

- Стержень отвёртки изготовлен методом волочения из хромованадиевой инструментальной стали, закалён и защищён от коррозии хромированием.
- Профиль стержня шестигранный с пазами под фиксатор.
- Рабочие части стержня намагничены.
- Имеет крестовой и шлицевой рабочие профили.
- Эргономичная резиновая рукоятка имеет противоскользящее рифление.
- Механизм фиксации позволяет изменять длину стержня отвёртки.



39458	180	6	PH2	12/96
--------------	-----	---	-----	-------



Отвёртка комбинированная со сменными стержнями

- Отвёртка комбинированная со сменными рабочими стержнями применяется для работы с пятью видами крепежа.
- Сменные стержни изготовлены из инструментальной стали CRV6150 методом волочения, закалены до твёрдости 52-56 HRC и защищены от коррозии хромированием.
- Рабочие части стержней намагничены.
- Рабочие профили стержней отвёртки: Phillips – PH0, PH1, PH2, PH3; Pozidrive – PZ1, PZ2; Шлицевой профиль – SL3, SL4, SL5,5, SL6,5; Torx – T10, T15, T20, T25, T30, T40; Шестигранный профиль – H3, H4, H5, H6.
- Рукоятка отвёртки пластиковая двухкомпонентная с резиновым противоскользящим покрытием.
- Механизм фиксации стержней позволяет изменять рабочую длину отвёртки от 125 до 178 мм.
- Упаковка – тканевая сумка.



30730 11 125-178 0,675 5/20

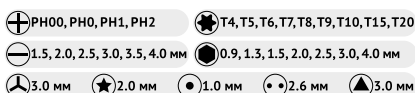

Отвёртка комбинированная со сменными вставками

- Вставки изготовлены из хромованадиевой инструментальной стали методом холодной штамповки.
- Отвёртка укомплектована магнитным удлинителем длиной 120 мм.
- Двухкомпонентная обрезиненная рукоятка снабжена трещоточным механизмом с переключателем направления вращения.
- Содержит вставки с рабочими профилями, наиболее часто встречающимися в бытовой и компьютерной технике.
- Детали отвёртки и вставки защищены от коррозии хромированием.
- Индивидуальная упаковка – пластиковый футляр с держателями.



30733 33 0,310 6/48



Набор отвёрток часовых



- Набор предназначен для выполнения точных работ при монтаже резьбовых соединений механических, радиотехнических и электронных устройств.
- Отвёртки изготовлены методом волочения из углеродистой стали с последующей закалкой.
- Металлические рукоятки имеют насечку, изготовленную методом накатки и поворотный наконечник.
- Набор укомплектован крестовыми отвёртками PH0, PH1, а также шлицевыми SL1,4, SL2,0, SL2,4, SL3,0.
- Отвёртки упакованы в пластиковый футляр.
- Набор поставляется в индивидуальной блистерной упаковке.



30732 6 0,120 12/72



Набор отвёрток часовых

- Набор предназначен для выполнения точных работ при монтаже резьбовых соединений механических, радиотехнических и электронных устройств.
- Отвёртки изготовлены методом волочения из углеродистой стали с последующей закалкой.
- Металлические рукоятки имеют насечку, изготовленную методом накатки и поворотный наконечник.
- Набор укомплектован крестовыми отвёртками PH00, PH0, PH1, шлицевыми отвёртками SL1,0, SL1,2, SL1,4, SL1,8, SL2,4, SL3,0, а также шилом и магнитом.
- Отвёртки упакованы в пластиковый футляр.
- Набор поставляется в индивидуальной blisterной упаковке.

Кол-во предметов



30731 11 0,135 12/72

AUTOMOTIVE TOOL
СПЕЦИИНСТРУМЕНТ



Отвёртка ударная оксидированная

- Механизм поворота и насадки изготовлены из хромованадиевой инструментальной стали.
- Имеет стандартный присоединительный квадрат 1/2" (12,5 мм).
- Укомплектована переходной головкой с квадрата 1/2" на шестигранник 8 мм для присоединения вставок.
- Поставляется с шестью насадками.
- Насадки шлицевые – SL6x35, SL8x35, SL8x70 мм.
- Насадки крестовые Phillips – PH2x35, PH3x35, PH3x70.
- Защищена от коррозии оксидированием.
- Индивидуальная упаковка – пластиковый футляр.



40006 0,800 1/25

AUTOMOTIVE TOOL
СПЕЦИИНСТРУМЕНТ



Отвёртка ударная хромированная

- Механизм поворота и насадки изготовлены из хромованадиевой инструментальной стали.
- Имеет стандартный присоединительный квадрат 1/2" (12,5 мм).
- Укомплектована переходной головкой с квадрата 1/2" на шестигранник 8 мм для присоединения вставок.
- Поставляется с шестью насадками.
- Насадки шлицевые – SL6x35, SL8x35, SL8x70 мм.
- Насадки крестовые Phillips – PH2x35, PH3x35, PH3x70.
- Защищена от коррозии хромированием.
- Индивидуальная упаковка – пластиковый футляр.



40002 0,800 1/25

AUTOMOTIVE TOOL
СПЕЦИНСТРУМЕНТ



Отвёртка ударная с защитой рук

- Механизм поворота и насадки изготовлены из хромованадиевой инструментальной стали.
- Имеет стандартный присоединительный квадрат 1/2" (12,5 мм).
- Укомплектована переходной головкой с квадрата 1/2" на шестигранник 8 мм для присоединения вставок.
- Поставляется с шестью насадками.
- Насадки шлицевые – SL6x35, SL8x35, SL8x70 мм.
- Насадки крестовые Phillips – PH2x35, PH3x35, PH3x70.
- Рукоятка имеет противоскользящее резиновое покрытие и защиту от удара по руке.
- Индивидуальная упаковка – пластиковый футляр.



40001 0,875 1/25

AUTOMOTIVE TOOL
СПЕЦИНСТРУМЕНТ



Отвёртка ударная анатомическая

- Механизм поворота и насадки изготовлены из хромованадиевой инструментальной стали.
- Имеет стандартный присоединительный квадрат 1/2" (12,5 мм).
- Укомплектована переходной головкой с квадрата 1/2" на шестигранник 8 мм для присоединения вставок.
- Поставляется с шестью насадками.
- Насадки шлицевые – SL6x35, SL8x35, SL8x70 мм.
- Насадки крестовые Phillips – PH2x35, PH3x35, PH3x70.
- Рукоятка имеет анатомическую форму и защиту от удара по руке.
- Индивидуальная упаковка – пластиковый футляр.



40009 1,150 1/20

PROFESSIONAL
ПРОФЕССИОНАЛ



Отвёртка ударная усиленная

- Механизм поворота и насадки изготовлены из инструментальной стали S2, что значительно увеличивает надёжность и долговечность инструмента.
- Имеет стандартный присоединительный квадрат 1/2" (12,5 мм).
- Укомплектована переходной головкой с квадрата 1/2" на шестигранник 8 мм для присоединения вставок.
- Поставляется с шестью насадками.
- Насадки шлицевые – SL8x36, SL8x75 мм.
- Насадки крестовые Phillips – PH1x75, PH2x75, PH3x36, PH3x75.
- Индивидуальная упаковка – пластиковый футляр.



40016 0,850 1/25

PROFESSIONAL
ПРОФЕССИОНАЛ



Отвёртка ударная усиленная

- Механизм поворота и насадки изготовлены из инструментальной стали S2, что значительно увеличивает надёжность и долговечность инструмента.
- Имеет стандартный присоединительный квадрат 1/2" (12,5 мм).
- Укомплектована переходной головкой с квадрата 1/2" на шестигранник 8 мм для присоединения вставок.
- Поставляется с двенадцатью насадками длиной 36 мм.
- Насадки шлицевые – SL5, SL6, SL8, SL9.
- Насадки крестовые Phillips – PH1, PH2, PH3, PH4.
- Насадки шестигранные – H4, H5, H6, H8.
- Индивидуальная упаковка – металлический футляр.



40013 0,935 1/25

PROFESSIONAL
ПРОФЕССИОНАЛ

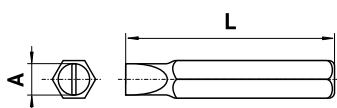

Набор вставок шлицевых

- Насадки изготовлены из инструментальной стали S2, что значительно увеличивает надёжность и долговечность инструмента.
- Предназначены для применения с ударными отвёртками.
- В комплекте четыре шлицевых насадки с размером рабочей части S5, S6, S8, S9.
- Поставляется в индивидуальной blisterной упаковке.



40008 36 0,070 1/20
40005 80 0,140 1/20

PROFESSIONAL
ПРОФЕССИОНАЛ

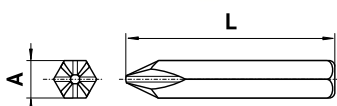

Набор вставок крестовых

- Насадки изготовлены из инструментальной стали S2, что значительно увеличивает надёжность и долговечность инструмента.
- Предназначены для применения с ударными отвёртками.
- В комплекте четыре крестовых насадки Phillips с размером рабочей части PH1, PH2, PH3, PH4.
- Поставляется в индивидуальной blisterной упаковке.



40007 36 0,070 1/20
40004 80 0,140 1/20



Вставка-бита крестовая Phillips 1/4"

- Вставка изготовлена из инструментальной стали S2, что значительно увеличивает надёжность и долговечность инструмента.
- Предназначена для применения с ручным инструментом и электрическими шуруповёртами.
- Имеет крестовой рабочий профиль Phillips.
- Внешний присоединительный шестигранник 1/4".



40621	PH0	25	10/100
40693	PH1	25	10/100
40694	PH2	25	10/100
40695	PH3	25	10/100
40702	PH4	25	10/100

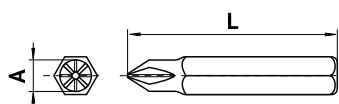

Набор вставок-бит крестовых Phillips

- Набор состоит из пяти вставок-бит.
- Вставки изготовлены из инструментальной стали S2, что значительно увеличивает надёжность и долговечность инструмента.
- Предназначены для применения с ручным инструментом и электрическими шуруповёртами.
- Имеют крестовой рабочий профиль Phillips.
- Внешний присоединительный шестигранник 1/4".
- Индивидуальная упаковка – блистер.



40628	PH0, PH1, PH2, PH3, PH4	25	0,035	30/120
40629	PH0, PH1, PH2, PH3, PH4	50	0,065	30/120

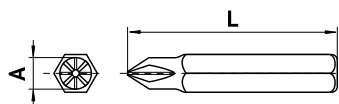

Вставка-бита крестовая Phillips 5/16"

- Вставка изготовлена из инструментальной стали S2, что значительно увеличивает надёжность и долговечность инструмента.
- Предназначена для применения с ручным инструментом и электрическими шуруповёртами.
- Имеет крестовой рабочий профиль Phillips.
- Внешний присоединительный шестигранник 5/16".



40675	PH3	30	10/100
40704	PH4	30	10/100

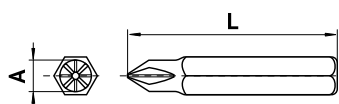



Вставка-бита крестовая Pozidrive 1/4"

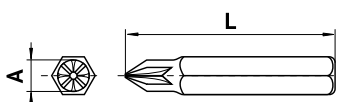

- Вставка изготовлена из инструментальной стали S2, что значительно увеличивает надёжность и долговечность инструмента.
- Предназначена для применения с ручным инструментом и электрическими шуруповёртами.
- Имеет крестовой рабочий профиль Pozidrive.
- Внешний присоединительный шестигранник 1/4".



40703	PZ0	25	10/100
40696	PZ1	25	10/100
40697	PZ2	25	10/100
40698	PZ3	25	10/100
40715	PZ4	25	10/100



Вставка-бита крестовая Pozidrive 5/16"

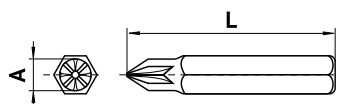

- Вставка изготовлена из инструментальной стали S2, что значительно увеличивает надёжность и долговечность инструмента.
- Предназначена для применения с ручным инструментом и электрическими шуруповёртами.
- Имеет крестовой рабочий профиль Pozidrive.
- Внешний присоединительный шестигранник 5/16".



40682	PZ3	30	10/100
40705	PZ4	30	10/100



Вставка-бита шлицевая 1/4"

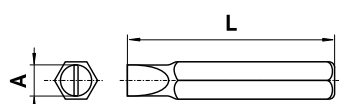

- Вставка изготовлена из инструментальной стали S2, что значительно увеличивает надёжность и долговечность инструмента.
- Предназначена для применения с ручным инструментом и электрическими шуруповёртами.
- Имеет стандартный шлицевой рабочий профиль.
- Внешний присоединительный шестигранник 1/4".



40688	SL3	25	10/100
40689	SL4	25	10/100
40716	SL4.5	25	10/100
40717	SL5	25	10/100
40690	SL5.5	25	10/100
40718	SL6	25	10/100
40691	SL7	25	10/100



Вставка-бита шлицевая 5/16"



- Вставка изготовлена из инструментальной стали S2, что значительно увеличивает надёжность и долговечность инструмента.
- Предназначена для применения с ручным инструментом и электрическими шуруповёртами.
- Имеет стандартный шлицевой рабочий профиль.
- Внешний присоединительный шестигранник 5/16".

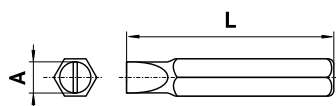

40637	SL7	30	10/100
40638	SL8	30	10/100
40639	SL10	30	10/100
40699	SL12	30	10/100



Вставка-бита шестигранник 1/4"



- Вставка изготовлена из инструментальной стали S2, что значительно увеличивает надёжность и долговечность инструмента.
- Предназначена для применения с ручным инструментом и электрическими шуруповёртами.
- Имеет внешний шестигранный рабочий профиль.
- Внешний присоединительный шестигранник 1/4".

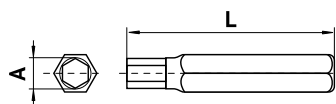

40700	1,5	25	10/100
40666	2	25	10/100
40701	2,5	25	10/100
40667	3	25	10/100
40668	4	25	10/100
40669	5	25	10/100
40670	6	25	10/100
40721	7	25	10/100
40671	8	25	10/100
40672	10	25	10/100
40673	12	25	10/100



Вставка-бита шестигранник 5/16"



- Вставка изготовлена из инструментальной стали S2, что значительно увеличивает надёжность и долговечность инструмента.
- Предназначена для применения с ручным инструментом и электрическими шуруповёртами.
- Имеет внешний шестигранный рабочий профиль.
- Внешний присоединительный шестигранник 5/16".

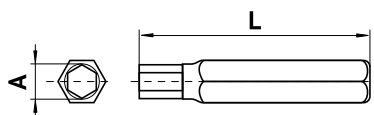

	A мм	L мм	
40660	6	30	10/100
40661	7	30	10/100
40662	8	30	10/100
40663	10	30	10/100
40664	12	30	10/100
40665	14	30	10/100



Вставка-бита Torx® 1/4"



- Вставка изготовлена из инструментальной стали S2, что значительно увеличивает надёжность и долговечность инструмента.
- Предназначена для применения с ручным инструментом и электрическими шуруповёртами.
- Имеет внешний рабочий профиль Torx®.
- Внешний присоединительный шестигранник 1/4".

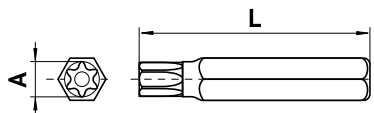

	A мм	L мм	
40719	T7	25	10/100
40648	T8	25	10/100
40649	T10	25	10/100
40650	T15	25	10/100
40651	T20	25	10/100
40652	T25	25	10/100
40653	T27	25	10/100
40654	T30	25	10/100
40655	T40	25	10/100



Вставка-бита Torx Plus® 1/4"

- Вставка изготовлена из инструментальной стали S2, что значительно увеличивает надёжность и долговечность инструмента.
- Предназначена для применения с ручным инструментом и электрическими шуруповёртами.
- Имеет внешний пятигранный рабочий профиль Torx Plus® с отверстием.
- Внешний присоединительный шестигранник 1/4".

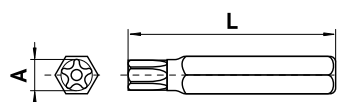

40992	TS10	25	10/200
40993	TS15	25	10/200
40994	TS20	25	10/200
40995	TS25	25	10/200
40996	TS27	25	10/200
40997	TS30	25	10/200
40998	TS40	25	10/200
40999	TS45	25	10/200



Вставка-бита Torx® 5/16"

- Вставка изготовлена из инструментальной стали S2, что значительно увеличивает надёжность и долговечность инструмента.
- Предназначена для применения с ручным инструментом и электрическими шуруповёртами.
- Имеет внешний рабочий профиль Torx®.
- Внешний присоединительный шестигранник 5/16".

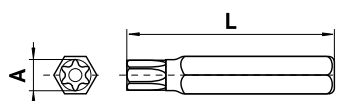

40613	T30	30	10/100
40614	T40	30	10/100
40656	T45	30	10/100
40657	T50	30	10/100
40658	T55	30	10/100
40659	T60	30	10/100



Вставка-бита Spline® 1/4"

- Вставка изготовлена из инструментальной стали S2, что значительно увеличивает надёжность и долговечность инструмента.
- Предназначена для применения с ручным инструментом и электрическими шуруповёртами.
- Имеет внешний 12-гранный рабочий профиль Spline.
- Внешний присоединительный шестигранник 1/4".

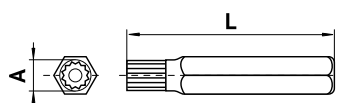

40746	M5	25	10/200
40747	M6	25	10/200
40748	M8	25	10/200



Вставка-бита Spline® 5/16"

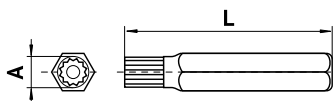

- Вставка изготовлена из инструментальной стали S2, что значительно увеличивает надёжность и долговечность инструмента.
- Предназначена для применения с ручным инструментом и электрическими шуруповёртами.
- Имеет внешний 12-гранный рабочий профиль Spline.
- Внешний присоединительный шестигранник 5/16".



40736	M8	30	10/50
40737	M9	30	10/50
40738	M10	30	10/50
40739	M16	30	10/50



Вставка-бита Tri-Wing 1/4"

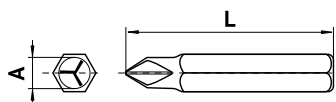

- Вставка изготовлена из инструментальной стали S2, что значительно увеличивает надёжность и долговечность инструмента.
- Предназначена для применения с ручным инструментом и электрическими шуруповёртами.
- Имеет внешний 3-гранный рабочий профиль Tri-Wing.
- Внешний присоединительный шестигранник 1/4".



40981	TWD1	25	10/200
40982	TWD2	25	10/200
40983	TWD3	25	10/200



Вставка-бита Square 1/4"

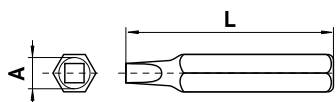

- Вставка изготовлена из инструментальной стали S2, что значительно увеличивает надёжность и долговечность инструмента.
- Предназначена для применения с ручным инструментом и электрическими шуруповёртами.
- Имеет внешний 4-гранный рабочий профиль Square.
- Внешний присоединительный шестигранник 1/4".



40984	S0	25	10/200
40985	S1	25	10/200
40986	S2	25	10/200

PROFESSIONAL
ПРОФЕССИОНАЛ



Отвёртка гибкая под биты 1/4"

- Применяется для работы с крепежом, расположенным в труднодоступных местах.
- Гибкий стержень отвёртки изготовлен из хромованадиевой инструментальной стали CRV6150, имеет пружинную конструкцию и защищён от коррозии хромированием.
- Отвёртка имеет намагниченный держатель вставок-битов с шестигранным хвостовиком 1/4".
- Анатомическая двухкомпонентная рукоятка с противоскользящим покрытием обеспечивает комфортное и безопасное применение.
- Поставляется в индивидуальной блистерной упаковке.



39573	180	0.140	12/120
-------	-----	-------	--------

PROFESSIONAL
ПРОФЕССИОНАЛ

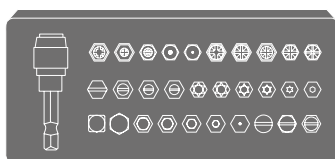

Набор вставок-бит

- Вставки изготовлены методом холодной штамповки из инструментальной стали S2 с последующей закалкой до твердости 55-60 HRC и защищены от коррозии методом фосфатирования.
- Набор идеально подходит для работы с электрическим шуруповёртом и укомплектован магнитным адаптером с системой фиксации вставок.



40643	31	0,260	20/40
-------	----	-------	-------

Вставки-биты 1/4"

	40621	Вставка-бита крестовая Phillips 1/4"	PH0; PH1; PH2; PH3; PH4
	40703	Вставка-бита крестовая Pozidrive 1/4"	PZ0; PZ1; PZ2; PZ3; PZ4
	40688	Вставка-бита шлицевая 1/4"	SL3; SL4; SL4.5; SL5; SL5.5; SL6; SL7 мм
	40649	Вставка-бита Torx® 1/4"	T10; T15; T20; T25; T27; T30
	40700	Вставка-бита шестигранник 1/4"	1,5; 2; 2,5; 3; 4; 5; 6 мм
	39730	Адаптер для вставок магнитный	50 мм

Адаптер для вставок

- Изготовлен методом холодной штамповки из хромованадиевой инструментальной стали 50BV30.
- Имеет внутренний шестигранник 1/4" для установки вставок и внутренний квадрат 1/4" под вороток.
- Защищён от коррозии хромированием с эффектом матовой поверхности.



39629	25	0.015	10/500
-------	----	-------	--------





Адаптер для вставок

- Изготовлен методом холодной штамповки из хромованадиевой инструментальной стали 50BV30.
- Имеет внутренний шестигранник 5/16" для установки вставок и внутренний квадрат 1/2" под вороток.
- Защищён от коррозии хромированием с эффектом матовой поверхности.



Размер



39232	1/2"-5/16"	40	0,020	10/500
-------	------------	----	-------	--------



Адаптер для шуруповёрта

- Применяется как адаптер для использования торцевых головок и вставок при работе с электрическим шуруповёртом.
- Изготовлен методом холодной штамповки из хромованадиевой инструментальной стали 50BV30.
- Имеет наружный шестигранник 1/4" и наружный квадрат 1/4" с подпружиненным удерживающим шариком.
- Защищён от коррозии фосфатированием.

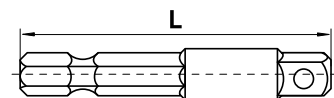

39733	30	0,010	50/1000
39732	50	0,016	50/1000



Адаптер для вставок магнитный

- Применяется как адаптер для использования вставок при работе с электрическим шуруповёртом.
- Изготовлен методом холодной штамповки из хромованадиевой инструментальной стали 50BV30.
- Имеет наружный шестигранник 1/4" и внутренний шестигранник 1/4" для установки вставок.
- Оборудован удерживающим магнитом.
- Защищён от коррозии хромированием с эффектом матовой поверхности.



39730	50	0,020	50/1000
-------	----	-------	---------

6

ГАРАЖНОЕ
И ГРУЗОПОДЪЁМНОЕ
ОБОРУДОВАНИЕ.
ДОМКРАТЫ
ГИДРАВЛИЧЕСКИЕ,
РЕЕЧНЫЕ, РАСТЯЖКИ.



AUTOMOTIVE TOOL
СПЕЦИАЛИСТ



Домкрат гидравлический с низким подхватом

- Предназначен для подъема транспортных средств, имеющих малый клиренс, при проведении ремонтных работ.
- Снабжён предохранительным клапаном, предотвращающим превышение максимально допустимой нагрузки.
- Укомплектован рукояткой привода гидравлического насоса.
- Гидравлическая система домкрата рассчитана на применение при температуре окружающей среды от -20°C до +50°C.
- Имеет дополнительный винт рабочего плунжера (за исключением домкратов с грузоподъемностью 30 и 50 тонн).
- Поставляется в индивидуальной картонной коробке.

Макс. нагр. (кг)	Номин. нагр. (кг)	Высота подхвата (мм)	Ход плунжера (мм)	Ход винта (мм)	Высота подъёма (мм)	кг	
------------------	-------------------	----------------------	-------------------	----------------	---------------------	----	--

43020	2000	1500	148	80	48	276	2,400	1/10
43030	3000	2250	180	110	60	350	3,325	1/8
43050	5000	3750	185	110	60	355	4,300	1/6
43080	8000	6000	190	115	60	365	5,000	1/4
43100	10000	7500	195	120	60	375	5,850	1/4
43120	12000	9000	200	120	60	380	7,000	1/3
43160	15000	11250	205	125	60	390	7,910	1/2
43200	20000	15000	217	130	60	407	11,500	1/2
43203	30000	22500	240	130	--	370	21,700	1/1
43205	50000	37500	236	120	--	356	33,500	1/1

AUTOMOTIVE TOOL
СПЕЦИАЛИСТ



Домкрат гидравлический стандартный

- Предназначен для подъема транспортных средств при проведении ремонтных работ.
- Снабжён предохранительным клапаном, предотвращающим превышение максимально допустимой нагрузки.
- Укомплектован рукояткой привода гидравлического насоса.
- Гидравлическая система домкрата рассчитана на применение при температуре окружающей среды от -20°C до +50°C.
- Имеет дополнительный винт рабочего плунжера (за исключением домкратов с грузоподъемностью 32 и 50 тонн).
- Поставляется в индивидуальной картонной коробке.

Макс. нагр. (кг)	Номин. нагр. (кг)	Высота подхвата (мм)	Ход плунжера (мм)	Ход винта (мм)	Высота подъёма (мм)	кг	
------------------	-------------------	----------------------	-------------------	----------------	---------------------	----	--

43302	2000	1500	181	116	48	345	2,600	1/6
43303	3000	2250	194	118	60	372	3,350	1/6
43304	4000	3000	194	118	60	372	3,460	1/6
43305	5000	3750	216	127	70	413	4,370	1/4
43306	6000	4500	216	127	70	413	4,500	1/4
43308	8000	6000	230	147	80	457	5,450	1/4
43310	10000	7500	230	150	80	460	6,500	1/4
43312	12000	9000	230	155	80	465	7,160	1/3
43315	15000	11250	230	150	80	460	8,500	1/2
43319	20000	15000	242	150	60	452	11,000	1/2
43320	32000	24000	285	180	--	465	23,000	1/1
43500	50000	37500	300	180	--	480	34,000	1/1

AUTOMOTIVE TOOL
СПЕЦИИНСТРУМЕНТ



Домкрат гидравлический в кейсе

- Предназначен для подъёма транспортных средств при проведении ремонтных работ.
- Снабжён предохранительным клапаном, предотвращающим превышение максимально допустимой нагрузки.
- Укомплектован рукояткой привода гидравлического насоса.
- Гидравлическая система домкрата рассчитана на применение при температуре окружающей среды от -20°C до +50°C.
- Имеет дополнительный винт рабочего плунжера.
- Поставляется в индивидуальном пластиковом кейсе.



	Макс. нагр. (кг)	Номин. нагр. (кг)	Высота подхвата (мм)	Ход плунжера (мм)	Ход винта (мм)	Высота подъёма (мм)	КГ	
43301	2000	1500	181	116	48	345	2,990	1/6
43313	3000	2250	194	118	60	372	3,500	1/6
43314	4000	3000	194	118	60	372	3,720	1/6
43307	5000	3750	216	127	70	413	4,650	1/4
43316	6000	4500	216	127	70	413	4,800	1/4

AUTOMOTIVE TOOL
СПЕЦИИНСТРУМЕНТ



Домкрат гидравлический двухплунжерный

- Предназначен для подъёма транспортных средств при проведении ремонтных работ.
- Имеют большую высоту подъёма за счет применения в конструкции двойного рабочего штока.
- Снабжён предохранительным клапаном, предотвращающим превышение максимально допустимой нагрузки.
- Укомплектован рукояткой привода гидравлического насоса.
- Гидравлическая система домкрата рассчитана на применение при температуре окружающей среды от -20°C до +50°C.
- Имеет дополнительный винт рабочего плунжера (за исключением домкрата с грузоподъёмностью 6 тонн).
- Поставляется в индивидуальной картонной коробке.



	Макс. нагр. (кг)	Номин. нагр. (кг)	Высота подхвата (мм)	Ход плунжера (мм)	Ход винта (мм)	Высота подъёма (мм)	КГ	
43102	2000	1500	150	160	60	370	5,000	1/6
43104	4000	3000	160	170	60	390	6,350	1/4
43106	6000	4500	215	270	--	485	9,450	1/4
43108	8000	6000	270	285	80	635	10,500	1/2
43122	12000	9000	220	220	60	500	10,000	1/2
43202	20000	15000	235	225	60	520	13,000	1/2

PROFESSIONAL
ПРОФЕССИОНАЛ



Домкрат гидравлический усиленный

- Предназначен для подъёма транспортных средств при проведении ремонтных работ.
- Имеет сварную конструкцию корпуса и модернизированное основание, что повышает надёжность и устойчивость.
- Применение двойных уплотнителей в гидравлической системе предотвращает утечки гидравлической жидкости.
- Шток домкрата отполирован и защищён никелевым покрытием для снижения износа и увеличения срока службы.
- Оборудован предохранительным клапаном, предотвращающим превышение максимально допустимой нагрузки.
- Укомплектован рукояткой привода гидравлического насоса.
- Гидравлическая система домкрата рассчитана на применение при температуре окружающей среды от -20°C до +50°C.
- Имеет дополнительный винт рабочего плунжера.
- Поставляется в индивидуальной картонной коробке.

Макс. нагр. (кг)	Номин. нагр. (кг)	Высота подхвата (мм)	Ход плунжера (мм)	Ход винта (мм)	Высота подъёма (мм)	кг	
------------------	-------------------	----------------------	-------------------	----------------	---------------------	----	--

43408	8000	6000	220	148	115	483	7,200	1/5
43412	12000	9000	230	155	110	495	8,300	1/5
43420	20000	15000	241	165	115	521	13,000	1/4

PROFESSIONAL
ПРОФЕССИОНАЛ



Домкрат гидравлический двухплунжерный усиленный

- Предназначен для подъёма транспортных средств при проведении ремонтных работ.
- Имеет сварную конструкцию корпуса и модернизированное основание, что повышает надёжность и устойчивость.
- Применение двойных уплотнителей в гидравлической системе предотвращает утечки гидравлической жидкости.
- Шток домкрата отполирован и защищён никелевым покрытием для снижения износа и увеличения срока службы.
- Оборудован предохранительным клапаном, предотвращающим превышение максимально допустимой нагрузки.
- Укомплектован рукояткой привода гидравлического насоса.
- Гидравлическая система домкрата рассчитана на применение при температуре окружающей среды от -20°C до +50°C.
- Имеет дополнительный винт рабочего плунжера.
- Поставляется в индивидуальной картонной коробке.

Макс. нагр. (кг)	Номин. нагр. (кг)	Высота подхвата (мм)	Ход плунжера (мм)	Ход винта (мм)	Высота подъёма (мм)	кг	
------------------	-------------------	----------------------	-------------------	----------------	---------------------	----	--

43422	12000	9000	240	270	80	590	11,000	1/3
-------	-------	------	-----	-----	----	-----	--------	-----

AUTOMOTIVE TOOL
СПЕЦИИНСТРУМЕНТ



Домкрат гидравлический подкатной

- Применяется для подъёма транспортных средств.
- Укомплектован рабочей рукояткой и ручкой для переноски.
- Снабжён предохранительным перепускным клапаном.
- Гидравлическая жидкость и уплотнительные элементы гидравлической системы рассчитаны на применение при температуре до -20°C.
- Поставляется в индивидуальной картонной коробке.

	Макс. нагр. (кг)	Номин. нагр. (кг)	Высота подхвата (мм)	Высота подъёма (мм)	КГ	
43216	2000	1500	140	300	6,200	1/1

AUTOMOTIVE TOOL
СПЕЦИИНСТРУМЕНТ



Домкрат гидравлический подкатной

- Применяется для подъёма транспортных средств.
- Укомплектован рабочей рукояткой и ручкой для переноски.
- Снабжён предохранительным перепускным клапаном.
- Гидравлическая жидкость и уплотнительные элементы гидравлической системы рассчитаны на применение при температуре до -20°C.
- Поставляется в индивидуальном пластиковом кейсе.

	Макс. нагр. (кг)	Номин. нагр. (кг)	Высота подхвата (мм)	Высота подъёма (мм)	КГ	
43217	2000	1500	125	300	7,200	1/1

AUTOMOTIVE TOOL
СПЕЦИИНСТРУМЕНТ



Домкрат гидравлический подкатной с низким подхватом

- Применяется для подъёма транспортных средств с малым клиренсом.
- Укомплектован рабочей рукояткой и ручкой для переноски.
- Снабжён предохранительным перепускным клапаном.
- Гидравлическая жидкость и уплотнительные элементы гидравлической системы рассчитаны на применение при температуре до -20°C.
- Поставляется в индивидуальной картонной коробке.

	Макс. нагр. (кг)	Номин. нагр. (кг)	Высота подхвата (мм)	Высота подъёма (мм)	КГ	
43218	2000	1500	85	330	11,300	1/1

AUTOMOTIVE TOOL
СПЕЦИИНСТРУМЕНТ



Домкрат гидравлический подкатной

- Применяется для подъёма транспортных средств с малым клиренсом.
- Укомплектован рабочей рукояткой и ручкой для переноски.
- Снабжён предохранительным перепускным клапаном.
- Гидравлическая жидкость и уплотнительные элементы гидравлической системы рассчитаны на применение при температуре до -20°C.
- Поставляется в индивидуальной картонной коробке.

	Макс. нагр. (кг)	Номин. нагр. (кг)	Высота подхвата (мм)	Высота подъёма (мм)	КГ	
43219	2000	1500	130	345	9,500	1/1
43223	2000	1500	135	380	11,500	1/1

AUTOMOTIVE TOOL
СПЕЦИАЛИСТ



Домкрат гидравлический подкатной

- Применяется для подъёма транспортных средств.
- Укомплектован рабочей рукояткой и ручкой для переноски.
- Оборудован предохранительным перепускным клапаном.
- Гидравлическая жидкость и уплотнительные элементы гидравлической системы рассчитаны на применение при температуре до -20°C.
- Поставляется в индивидуальном пластиковом кейсе.

Макс. нагр. (кг) — Номин. нагр. (кг) — Высота подхвата (мм) — Высота подъёма (мм) — —

43220	2000	1500	130	350	11,410	1/1
43221	2000	1500	130	380	13,000	1/1

AUTOMOTIVE TOOL
СПЕЦИАЛИСТ



Домкрат гидравлический подкатной с вращающейся рукояткой

- Применяется для подъёма транспортных средств.
- Поворотная конструкция привода гидравлического насоса позволяет применять домкрат в условиях ограниченного пространства.
- Укомплектован рабочей рукояткой и ручкой для переноски.
- Оборудован предохранительным перепускным клапаном.
- Гидравлическая жидкость и уплотнительные элементы гидравлической системы рассчитаны на применение при температуре до -20°C.
- Поставляется в индивидуальной картонной коробке.

Макс. нагр. (кг) — Номин. нагр. (кг) — Высота подхвата (мм) — Высота подъёма (мм) — —

43215	2000	1500	140	340	10,000	1/1
-------	------	------	-----	-----	--------	-----

AUTOMOTIVE TOOL
СПЕЦИАЛИСТ



Домкрат гидравлический подкатной с фиксатором

- Применяется для подъёма транспортных средств.
- Имеет двухпозиционную систему фиксации положения подъёмной лапы.
- Укомплектован рабочей рукояткой и ручкой для переноски.
- Оборудован предохранительным перепускным клапаном.
- Гидравлическая жидкость и уплотнительные элементы гидравлической системы рассчитаны на применение при температуре до -20°C.
- Домкрат 43227 поставляется в индивидуальном пластиковом кейсе, домкрат 43228 в индивидуальной картонной коробке.

Макс. нагр. (кг) — Номин. нагр. (кг) — Высота подхвата (мм) — Высота подъёма (мм) — —

43227	2500	1900	140	380	13,800	1/1
43228	2500	1900	140	380	13,800	1/1

AUTOMOTIVE TOOL
СПЕЦИИНСТРУМЕНТ



Домкрат гидравлический подкатной с подсветкой

- Применяется для подъёма транспортных средств с малым клиренсом.
- Имеет светодиодную подсветку, встроенную в опорную чашку.
- Поворотная конструкция привода гидравлического насоса позволяет применять домкрат в условиях ограниченного пространства.
- Укомплектован рабочей рукояткой со стандартным присоединительным квадратом 1/2", ручкой для переноски и двусторонними торцевыми головками с размером рабочих частей 17x19 и 21x23 мм.
- Снабжён предохранительным перепускным клапаном.
- Гидравлическая жидкость и уплотнительные элементы гидравлической системы рассчитаны на применение при температуре до -20°C.
- Домкрат поставляется в индивидуальном пластиковом кейсе.

Макс. нагр. (кг)	Номин. нагр. (кг)	Высота подхвата (мм)	Высота подъёма (мм)	КГ	Коробка	
43226	2500	1900	80	365	15,150	1/1

AUTOMOTIVE TOOL
СПЕЦИИНСТРУМЕНТ



Домкрат гидравлический подкатной с подсветкой

- Применяется для подъёма транспортных средств с малым клиренсом.
- Имеет светодиодную подсветку, встроенную в опорную чашку.
- Укомплектован рабочей рукояткой, а также ручкой для переноски.
- Снабжён предохранительным перепускным клапаном.
- Гидравлическая жидкость и уплотнительные элементы гидравлической системы рассчитаны на применение при температуре до -20°C.
- Домкрат поставляется в индивидуальной картонной коробке.

Макс. нагр. (кг)	Номин. нагр. (кг)	Высота подхвата (мм)	Высота подъёма (мм)	КГ	Коробка	
43229	2500	1900	85	380	13,370	1/1

AUTOMOTIVE TOOL
СПЕЦИИНСТРУМЕНТ



Домкрат гидравлический подкатной

- Применяется для подъёма транспортных средств с высоким клиренсом.
- Укомплектован рабочей рукояткой, ручкой для переноски и удлинителем опорной пяты длиной 100 мм.
- Имеет устройство быстрого подъёма опорной лапы под порог автомобиля.
- Снабжён предохранительным перепускным клапаном.
- Гидравлическая жидкость и уплотнительные элементы гидравлической системы рассчитаны на применение при температуре до -20°C.
- Домкрат поставляется в индивидуальной картонной коробке.

Макс. нагр. (кг)	Номин. нагр. (кг)	Высота подхвата (мм)	Высота подъёма (мм)	КГ	Коробка	
43351	3000	2250	150	530	21,300	1/1

AUTOMOTIVE TOOL
СПЕЦИИНСТРУМЕНТ



Домкрат гидравлический подкатной с вращающейся рукояткой

- Применяется для подъёма транспортных средств.
- Поворотная конструкция привода гидравлического насоса позволяет применять домкрат в условиях ограниченного пространства.
- Укомплектован рабочей рукояткой и ручкой для переноски.
- Снабжён предохранительным перепускным клапаном.
- Гидравлическая жидкость и уплотнительные элементы гидравлической системы рассчитаны на применение при температуре до -20°C.
- Поставляется в индивидуальной картонной коробке.

Макс. нагр. (кг) — Номин. нагр. (кг) — Высота подхвата (мм) — Высота подъёма (мм) — КГ —

43353	3000	2250	130	410	20,000	1/1
-------	------	------	-----	-----	--------	-----

AUTOMOTIVE TOOL
СПЕЦИИНСТРУМЕНТ



Домкрат гидравлический шиномонтажный

- Применяется для подъёма транспортных средств в условиях шиномонтажных мастерских и станций технического обслуживания.
- Укомплектован рабочей рукояткой.
- Снабжён предохранительным перепускным клапаном.
- Гидравлическая жидкость и уплотнительные элементы гидравлической системы рассчитаны на применение при температуре до -20°C.
- Домкрат поставляется в индивидуальной картонной коробке.

Макс. нагр. (кг) — Номин. нагр. (кг) — Высота подхвата (мм) — Высота подъёма (мм) — КГ —

43214	2250	1700	135	500	33,000	1/1
43224	2250	1700	140	520	37,500	1/1
43225	2500	1875	140	520	33,000	1/1
43352	3000	2250	140	520	38,000	1/1
43355	3500	2625	145	505	39,000	1/1
43450	4000	3000	135	500	40,000	1/1

AUTOMOTIVE TOOL
СПЕЦИИНСТРУМЕНТ



Домкрат гидравлический подкатной с быстрым подъёмом

- Применяется для подъёма транспортных средств в условиях шиномонтажных мастерских и станций технического обслуживания.
- Оснащён педалью, позволяющей быстро подвести опорную лапу под точку подхвата.
- Укомплектован рабочей рукояткой.
- Снабжён предохранительным перепускным клапаном.
- Гидравлическая жидкость и уплотнительные элементы гидравлической системы рассчитаны на применение при температуре до -20°C.
- Домкрат поставляется в индивидуальной картонной коробке.

Макс. нагр. (кг) — Номин. нагр. (кг) — Высота подхвата (мм) — Высота подъёма (мм) — КГ —

43356	3500	2625	145	500	40,000	1/1
-------	------	------	-----	-----	--------	-----

PROFESSIONAL
ПРОФЕССИОНАЛ



Домкрат гидравлический подкатной с двойным насосом

- Применяется для подъёма транспортных средств в условиях шиномонтажных мастерских и станций технического обслуживания.
- Двойной насос привода гидравлического насоса упрощает и ускоряет процесс подъёма груза.
- Применение карданной передачи привода рабочего клапана значительно увеличивает срок службы домкрата.
- Укомплектован рабочей рукояткой.
- Снабжён предохранительным перепускным клапаном.
- Гидравлическая жидкость и уплотнительные элементы гидравлической системы рассчитаны на применение при температуре до -20°C .
- Домкрат поставляется в индивидуальной картонной коробке.

Макс. нагр. (кг) — Номин. нагр. (кг) — Высота подхвата (мм) — Высота подъёма (мм) — КГ —

43350 3000 2250 140 520 39,500 1/1

AUTOMOTIVE TOOL
СПЕЦИАЛИСТ



Домкрат гидравлический подкатной с двойным насосом

- Применяется для подъёма полноприводных автомобилей с высоким клиренсом.
- Укомплектован рабочей рукояткой.
- Двойной насос привода гидравлического насоса упрощает и ускоряет процесс подъёма груза.
- Применение карданной передачи привода рабочего клапана значительно увеличивает срок службы домкрата.
- Снабжён предохранительным перепускным клапаном.
- Отличается увеличенной высотой подъёма.
- Гидравлическая жидкость и уплотнительные элементы гидравлической системы рассчитаны на применение при температуре окружающей среды до -20°C .
- Домкрат поставляется в индивидуальной картонной коробке.

Макс. нагр. (кг) — Номин. нагр. (кг) — Высота подхвата (мм) — Высота подъёма (мм) — КГ —

43359 3500 2650 95 552 28,000 1/1

PROFESSIONAL
ПРОФЕССИОНАЛ



Домкрат гидравлический подкатной с двойным насосом

- Применяется для подъёма транспортных средств в условиях шиномонтажных мастерских и станций технического обслуживания.
- Имеет малую высоту подхвата для подъёма транспортных средств с малым клиренсом.
- Двойной насос привода гидравлического насоса упрощает и ускоряет процесс подъёма груза.
- Применение карданной передачи привода рабочего клапана значительно увеличивает срок службы домкрата.
- Укомплектован рабочей рукояткой.
- Снабжён предохранительным перепускным клапаном.
- Гидравлическая жидкость и уплотнительные элементы гидравлической системы рассчитаны на применение при температуре до -20°C .
- Домкрат поставляется в индивидуальной картонной коробке.

Макс. нагр. (кг) — Номин. нагр. (кг) — Высота подхвата (мм) — Высота подъёма (мм) — КГ —

43440 4000 3000 100 508 45,500 1/1

AUTOMOTIVE TOOL
СПЕЦИАЛИСТ



Домкрат реечный

- Применяются для подъёма транспортных средств и перемещения грузов.
- Шаговый механизм позволяет произвести подъём груза и точную установку его на заданной высоте.
- Нижний захват отогнут под углом 90° для подхвата груза с небольшой высоты.
- Поднятый груз удерживается стопорным устройством.
- Рекомендуется для подъёма транспортных средств в условиях бездорожья.
- Возможно использование в качестве тяговой лебёдки.
- Работа шагового механизма домкратов возможна при нагрузке на захвате не менее 50 кг.

Макс. нагр. (кг)	Высота (мм)	Высота подхвата (мм)	Высота подъёма (мм)	КГ	КГ
43330	3000	850	130	645	11,400
43480	3000	1240	130	1050	13,500
43600	3000	1540	130	1320	15,300

AUTOMOTIVE TOOL
СПЕЦИАЛИСТ



Домкрата реечного зацеп

- Применяется для расширения возможностей домкрата реечного.
- Устанавливается на подъёмный захват домкрата.
- Снабжён двумя лентами со сварными стальными крюками.
- Позволяет производить подъём застрявшего автомобиля за колёсный диск, элементы подвески или кузова.
- Поставляется в индивидуальной картонной коробке.

КГ	КГ
43601	2,050

AUTOMOTIVE TOOL
СПЕЦИАЛИСТ



Домкрата реечного опора

- Предназначена для увеличения площади опоры реечного домкрата на сыпучих и подвижных грунтах, на снегу и в условиях бездорожья.
- Материал – пластик, стойкий к механическим воздействиям.
- Опорная плоскость снабжена рифлением, предохраняющим домкрат от смещения.
- Рёбра жёсткости повышают стойкость опоры к деформации.

Габаритный размер (мм)	КГ	КГ
43602	290x290	1,470

AUTOMOTIVE TOOL
СПЕЦИАЛИСТ



Домкрат ромбический

- Применяется для подъёма транспортных средств.
- Имеет ромбическую конструкцию со стяжным винтом.
- Укомплектован трещоточным ключом для удобства использования.
- Резьба стяжного винта силовая трапецевидная.
- Домкрат поставляется в индивидуальной картонной коробке.

Макс. нагр. (кг)	Высота подхвата (мм)	Высота подъёма (мм)	КГ	КГ
43110	1000	100	350	1,950
43115	1500	104	385	2,560

AUTOMOTIVE TOOL
СПЕЦИИНСТРУМЕНТ



Домкрат ромбический

- Применяется для подъёма транспортных средств.
- Имеет ромбическую конструкцию со стяжным винтом.
- Укомплектован воротком.
- Резьба стяжного винта силовая трапецевидная.
- Домкрат поставляется в индивидуальной картонной коробке.

Макс. нагр. (кг) Высота подхвата (мм) Высота подъёма (мм)

43116 2000 120 395 3,500 1/10

AUTOMOTIVE TOOL
СПЕЦИИНСТРУМЕНТ



Домкрата ромбического трещотка

- Предназначена для комплектования домкрата ромбического.
- Имеет трещоточный механизм с переключателем направления рабочего вращения.

43109 0,250 10/80

AUTOMOTIVE TOOL
СПЕЦИИНСТРУМЕНТ



Растяжка гидравлическая

- Предназначена для восстановления геометрии повреждённых элементов кузова автомобиля.
- Гидравлическая система состоит из ручного насоса, рабочего цилиндра, работающего на разжатие, и распорного клина.
- Укомплектована удлинителями и насадками с различным рабочим профилем.
- Возможна работа со стяжными цилиндрами (приобретаются отдельно).
- Поставляется в двух типах индивидуальной упаковки – в металлическом ящике или в пластиковом кейсе.

Рабочее усилие (кг) Ход плунжера (мм) Тип

43401	4000	125	Металлический ящик	18,000
43402	4000	125	Пластиковый кейс	17,500
43403	10000	135	Металлический ящик	38,000
43404	10000	135	Пластиковый кейс	32,000



AUTOMOTIVE TOOL
СПЕЦИИНСТРУМЕНТ



Насос гидравлический

- Применяется как приводная часть гидравлического инструмента.
- Может быть использован для комплектации гидравлического пресса.
- Укомплектован шлангом высокого давления.
- Заправлен гидравлической жидкостью.

Рабочее усилие (кг) Рабочее давление (атм) Объём (мл)

43406	4000	700	500	5,800	1/1
43410	10000	700	600	7,000	1/1



AUTOMOTIVE TOOL
СПЕЦИИНСТРУМЕНТ



Цилиндр стяжной гидравлический

- Применяется с растяжками гидравлическими и расширяет их возможности.
- Укомплектован коваными стальными крюками.
- Может применяться как на станциях технического обслуживания, так и при самостоятельном ремонте.

	Рабочее усилие (кг)	Ход плунжера (мм)	Макс. длина (мм)	КГ	
43002	2000	120	575	2,500	1/8
43005	5000	130	665	6,150	1/6
43010	10000	130	715	8,500	1/4



AUTOMOTIVE TOOL
СПЕЦИИНСТРУМЕНТ



Цилиндр гидравлический

- Применяется как рабочий гидравлический цилиндр при подключении к гидравлическому насосу.
- Служит для замены вышедших из строя цилиндров гидравлических растяжек.

	Рабочее усилие (кг)	Ход плунжера (мм)	Макс. длина (мм)	КГ	
43003	10000	135	358	4,900	1/4



AUTOMOTIVE TOOL
СПЕЦИИНСТРУМЕНТ



Гидравлический шланг

- Предназначен для комплектования гидравлического инструмента.
- Поставляется как запасная часть для растяжек, прессов и кранов гидравлических.

	Длина (м)	Макс. давление (атм.)	КГ	
43405	1,5	700	0,860	1/10



AUTOMOTIVE TOOL
СПЕЦИИНСТРУМЕНТ



Штуцер гидравлического цилиндра

- Применяется как запасная часть для гидравлических цилиндров.
- Наружная резьба – ZG 1/4".
- Внутренняя резьба – ZG 13/16".
- Укомплектован защитным колпачком.

	КГ	
43004	0,030	50/200



AUTOMOTIVE TOOL
СПЕЦИИНСТРУМЕНТ



Лебёдка ручная рычажная

- Предназначена для горизонтального перемещения грузов при выполнении монтажно-демонтажных, ремонтных и других работ на производстве и в быту.
- В конструкции применён храповой механизм с катушкой для наматывания троса и автоматическим фиксатором.
- Детали храпового механизма изготовлены из хромованадиевой стали методом штамповки.
- Передаточное число храпового механизма – 15:1.
- Лебёдка укомплектована стальным тросом длиной 2 метра и стальными коваными крюками.
- Поставляется в индивидуальной картонной коробке.

Макс.
нагр.
(кг)



	Макс. нагр. (кг)	2,350	1/10
43151	1000	2,350	1/10
43152	2000	2,700	1/10
43154	4000	5,000	1/4

AUTOMOTIVE TOOL
СПЕЦИИНСТРУМЕНТ



Лебёдка шестерёнчатая

- Предназначена для перемещения грузов.
- Имеет крепёжные отверстия для установки на автомобильные прицепы, рассчитанные на перевозку моторных лодок, гидроциклов и квадроциклов.
- Укомплектована стальным кованым крюком с фиксатором и стальным тросом длиной 10 м.
- Поставляется в индивидуальной картонной коробке.

Макс.
нагрузка
(кг)

Передаточное
число



	Макс. нагрузка (кг)	Передаточное число	2,580	1/6
43675	675	4:1	2,580	1/6
43620	1200	4:1/8:1	4,600	1/6

AUTOMOTIVE TOOL
СПЕЦИИНСТРУМЕНТ



Таль рычажная

- Предназначена для подъёма и перемещения грузов.
- Укомплектована стальной цепью и коваными крюками с фиксаторами.
- Длина стальной цепи - 1,5 метра.
- Оснащена системой быстрой остановки.
- Поставляется в индивидуальной картонной коробке.

Макс.
нагрузка
(кг)

Номин.
нагр.
(кг)

Диаметр
цепи
(мм)



	Макс. нагрузка (кг)	Номин. нагр. (кг)	Диаметр цепи (мм)	7,300	1/1
43075	1000	750	6,0	7,300	1/1
43015	2000	1500	8,0	10,700	1/1

AUTOMOTIVE TOOL
СПЕЦИАЛИЗИРОВАННОЕ



Таль цепная

- Предназначена для подъёма и перемещения грузов.
- Укомплектована стальной цепью и коваными крюками с фиксаторами.
- Длина цепи - 3 метра.
- Оснащены системой быстрой остановки.
- Поставляется в индивидуальной картонной коробке.

	Макс. нагрузка (кг)	Номин. нагр. (кг)	Диаметр цепи (мм)	КГ	КГ
43705	500	400	6.0	9,800	1/1
43710	1000	750	6.0	9,900	1/1
43720	2000	1500	6.0	13,800	1/1
43730	3000	2250	8.0	22,000	1/1
43750	5000	3750	10.0	38,000	1/1

AUTOMOTIVE TOOL
СПЕЦИАЛИЗИРОВАННОЕ



Таль цепная усиленная

- Предназначена для подъёма и перемещения грузов.
- Имеет усиленную конструкцию приводного механизма.
- Укомплектована стальной цепью и коваными крюками с фиксаторами.
- Длина цепи - 3 метра.
- Оснащена системой быстрой остановки.
- Поставляется в индивидуальной картонной коробке.

	Макс. нагрузка (кг)	Номин. нагр. (кг)	Диаметр цепи (мм)	КГ	КГ
43715	1500	1150	8,0	15,000	1/1

AUTOMOTIVE TOOL
СПЕЦИАЛИЗИРОВАННОЕ



Кран гидравлический

- Применяется для подъёма и перемещения узлов и агрегатов автомобилей.
- Длина стрелы - 1000-1520 мм.
- Высота крюка - 2380 мм.
- Поставляется в разобранном виде в двух коробках.
- Габаритный размер упаковок - 730x585x90 / 1360x315x160 мм.

	Грузо-подъёмность (кг)	КГ	КГ
43802	2000	85,000	2/1

AUTOMOTIVE TOOL
СПЕЦИАЛИЗИРОВАННОЕ



Кран гидравлический складной

- Применяется для подъёма и перемещения узлов и агрегатов автомобилей.
- Имеет складную конструкцию для удобства хранения.
- Длина стрелы - 1000-1520 мм.
- Высота крюка - 2380 мм.
- Поставляется в разобранном виде в двух коробках.
- Габаритный размер упаковок - 730x585x90 / 1360x315x160 мм.

	Грузо-подъёмность (кг)	КГ	КГ
43800	2000	90.000	2/1

AUTOMOTIVE TOOL
СПЕЦИИНСТРУМЕНТ



Стойка гидравлическая трансмиссионная

- Применяется для демонтажа и установки элементов трансмиссии автомобилей.
- Имеет ножной привод гидравлического цилиндра.
- Высота подхвата - 1000 мм.
- Высота подъёма - 1900 мм.
- Габаритный размер упаковки - 1120x255x280 мм.

Грузо-подъёмность (кг)  

43806 600 37,000 1/1

AUTOMOTIVE TOOL
СПЕЦИИНСТРУМЕНТ



Стойка гидравлическая трансмиссионная с площадкой

- Применяется для демонтажа и установки элементов трансмиссии автомобилей.
- Имеет ножной привод гидравлического цилиндра.
- Оборудована опорной площадкой с механизмом фиксации.
- Высота подхвата - 1000 мм.
- Высота подъёма - 1900 мм.
- Габаритный размер упаковки - 1120x255x280 мм.

Грузо-подъёмность (кг)  

43807 600 42,000 1/1

AUTOMOTIVE TOOL
СПЕЦИИНСТРУМЕНТ



Кантователь двигателя

- Применяется для вывешивания, вращения и перемещения двигателей легковых автомобилей, микроавтобусов и внедорожников.
- Максимально допустимая нагрузка - 450 кг.
- Кантователь упрощает процесс ремонта двигателя, предоставляя полный доступ ко всем узлам и агрегатам.
- Имеет регулируемые по размеру захваты, что позволяет применять его для широкого спектра двигателей.
- Оборудован поворотным механизмом, позволяющим производить вращение двигателя на 360 градусов.

Макс. нагр. (кг)  

43830 450 21,000 1/1

AUTOMOTIVE TOOL
СПЕЦИИНСТРУМЕНТ



Кантователь двигателя

- Применяется для вывешивания, вращения и перемещения двигателей легковых автомобилей, микроавтобусов и внедорожников.
- Максимально допустимая нагрузка - 675 кг.
- Кантователь упрощает процесс ремонта двигателя, предоставляя полный доступ ко всем узлам и агрегатам.
- Имеет регулируемые по размеру захваты, что позволяет применять его для широкого спектра двигателей.
- Оборудован поворотным механизмом, позволяющим производить вращение двигателя на 360 градусов.

Макс. нагр. (кг)  

43831 675 26,000 1/1

AUTOMOTIVE TOOL
СПЕЦИИНСТРУМЕНТ



Траверса гидравлического крана

- Применяется с кранами гаражными гидравлическими для вывешивания двигателя и агрегатов автомобилей.
- Имеет регулируемую винтовую конструкцию, позволяющую центрировать поднимаемый груз для равномерного распределения нагрузки.
- Резьба регулировочного винта силовая, трапецевидная, изготовленная методом накатки.
- Траверса снабжена четырьмя цепями с захватами для надёжного двух или четырёх точечного подвеса груза.
- Поставляется в индивидуальной картонной коробке.

Макс.
нагр.
(кг)



43833

680

5,200

1/4

AUTOMOTIVE TOOL
СПЕЦИИНСТРУМЕНТ



Поддержка двигателя

- Поддержка двигателя предназначена для вывешивания двигателя легкового автомобиля в моторном отсеке при проведении ремонтных работ, когда требуется демонтаж опор двигателя.
- Оснащена двумя опорами, которые устанавливаются на отбортовку крыльев по краям моторного отсека, и двумя цепями с винтовыми регуляторами для крепления двигателя.
- Благодаря широкому диапазону регулировки положения опор, поддержка двигателя может устанавливаться практически на любых автомобилях.
- Общая длина - 1500 мм.

Макс.
нагр.
(кг)



43832

500

14,900

1/1

AUTOMOTIVE TOOL
СПЕЦИИНСТРУМЕНТ



Сиденье ремонтное

- Имеет жёсткую металлическую конструкцию.
- Снабжено поддоном с ячейками для размещения инструмента и элементов крепежа.
- Имеет четыре поворотных колеса для удобства использования.
- Размер сиденья – 370x220 мм.
- Сиденье поролоновое, обшито дерматинном.



43040

4,500

1/1

AUTOMOTIVE TOOL
СПЕЦИИНСТРУМЕНТ



Сиденье ремонтное

- Имеет жёсткую металлическую конструкцию.
- Снабжено поддоном с ячейками для размещения инструмента и элементов крепежа.
- Имеет четыре поворотных колеса для удобства использования.
- Пневмолифт позволяет изменять высоту сиденья в пределах 120 мм.
- Диаметр сиденья – 370 мм.
- Сиденье поролоновое, обшито дерматинном.



43041

6,200

1/1

AUTOMOTIVE TOOL
СПЕЦИИНСТРУМЕНТ



Тележка-лежак складная

- Предназначена как для профессионального применения в условиях станций технического обслуживания автомобилей, так и при самостоятельном ремонте.
- Рама тележки изготовлена из стальной профильной трубы, защищённой от коррозии лакокрасочным покрытием.
- Снабжена тремя парами поворотных резиновых колёс.
- Мягкая поролоновая лежанка имеет практичное дерматиновое покрытие, стойкое к механическим повреждениям.
- Для удобства хранения и перевозки тележка имеет складную конструкцию.

Габаритный
размер
(мм)



43001 930x440x105 7,100 1/1

AUTOMOTIVE TOOL
СПЕЦИИНСТРУМЕНТ



Тележка-лежак

- Предназначена как для профессионального применения в условиях станций технического обслуживания автомобилей, так и при самостоятельном ремонте.
- Анатомическая лежанка тележки изготовлена из ударопрочного пластика, стойкого к воздействию агрессивных технических жидкостей.
- Снабжена тремя парами поворотных резиновых колёс.
- Имеет мягкую поролоновую подушку с дерматиновым покрытием.
- Для удобства перемещения снабжена ручкой.
- Имеет два лотка для размещения инструментов и запасных частей.

Габаритный
размер
(мм)



43000 1004*470*125 5,650 1/1

AUTOMOTIVE TOOL
СПЕЦИИНСТРУМЕНТ



Тележка-лежак с подсветкой

- Предназначена как для профессионального применения в условиях станций технического обслуживания автомобилей, так и при самостоятельном ремонте.
- Анатомическая лежанка тележки изготовлена из ударопрочного пластика, стойкого к воздействию агрессивных технических жидкостей.
- Укомплектована светодиодным фонарём с гибкой штангой.
- Снабжена тремя парами поворотных резиновых колёс.
- Имеет мягкую поролоновую подушку с дерматиновым покрытием.
- Для удобства перемещения снабжена ручкой.
- Имеет два лотка для размещения инструмента и запасных частей.

Габаритный
размер
(мм)



43011 1004x475x130 5,850 1/1



AUTOMOTIVE TOOL
СПЕЦИИНСТРУМЕНТ



Стойка страховочная складная

- Предназначена для удерживания автомобиля при проведении ремонтных работ.
- Имеет складную конструкцию опоры.
- Опорная труба снабжена отверстиями для фиксации на необходимой высоте.
- Укомплектована фиксирующим штырём.
- Упакована парами в индивидуальной картонной коробке.

Макс. нагрузка (кг)	Высота подъёма (мм)		
43242	2000	277-365	3,000 2/20

AUTOMOTIVE TOOL
СПЕЦИИНСТРУМЕНТ



Стойка страховочная с гребёнкой

- Предназначена для удерживания автомобиля при проведении ремонтных работ.
- Имеет гребенчатую конструкцию опоры с фиксатором для удобства выбора высоты.
- Упакована парами в индивидуальной картонной коробке.

Макс. нагрузка (кг)	Высота подъёма (мм)		
---------------------	---------------------	--	--

43252	2000	275-428	3,300 2/1
43253	3000	288-430	3,500 2/1
43256	6000	390-608	7,400 2/1

AUTOMOTIVE TOOL
СПЕЦИИНСТРУМЕНТ



Упор под колёса резиновый

- Предназначен для фиксации положения автомобилей с полной массой до 3000 кг.
- Применяется для предотвращения смещения автомобиля, установленного на страховочную стойку или домкрат при проведении ремонтных работ.
- Поставляется парами в индивидуальной картонной коробке.

--	--

44136	0,950	1/20
-------	-------	------



AUTOMOTIVE TOOL
СПЕЦИИНСТРУМЕНТ



Упор под колёса металлический

- Предназначен для фиксации положения автомобилей с полной массой до 3000 кг.
- Применяется для предотвращения смещения автомобиля, установленного на страховочную стойку или домкрат при проведении ремонтных работ.
- Изготовлен методом штамповки из листовой стали.
- Имеет складную конструкцию.
- Поставляется парами в индивидуальной картонной коробке.

--	--

43260	0,355	1/20
-------	-------	------



AUTOMOTIVE TOOL
СПЕЦИНСТРУМЕНТ



Упор под колёса металлический грузовой

- Предназначен для фиксации положения автомобилей с полной массой до 25000 кг.
- Применяется для предотвращения смещения автомобиля, установленного на страховочную стойку или домкрат при проведении ремонтных работ.
- Изготовлен методом штамповки из листовой стали.
- Имеет надёжную сварную конструкцию.
- Поставляется парами в индивидуальной картонной коробке.



43261	2,000	1/2
-------	-------	-----



AUTOMOTIVE TOOL
СПЕЦИНСТРУМЕНТ



Манометр гидравлического пресса

- Стандартный манометр для прессов гидравлических.
- Служит для замены вышедшего из строя манометра.

Макс. давление (тонн)  

43818	16	0,350	1/30
43828	28	0,360	1/30

AUTOMOTIVE TOOL
СПЕЦИНСТРУМЕНТ



Рабочий цилиндр крана гидравлического

- Гидравлический цилиндр со встроенным насосом.
- Укомплектован рабочей рукояткой.
- Максимальное рабочее усилие цилиндра – 8 тонн.
- Предназначен для замены рабочего цилиндра кранов гаражных гидравлических 43800 и 43802.

Рабочее усилие (кг)  

43803	8000	9,500	1/2
-------	------	-------	-----

AUTOMOTIVE TOOL
СПЕЦИНСТРУМЕНТ



Рабочий цилиндр крана гидравлического

- Гидравлический цилиндр со встроенным насосом.
- Укомплектован рабочей рукояткой.
- Для упрощения процесса поднятия грузов и повышения удобства применения крана в конструкции цилиндра применён двойной гидравлический насос.
- Максимальное рабочее усилие цилиндра – 8 тонн.
- Предназначен для замены рабочего цилиндра кранов гаражных гидравлических 43800 и 43802.

Рабочее усилие (кг)  

43804	8000	10,500	1/2
-------	------	--------	-----

7

СЪЁМНИКИ
УНИВЕРСАЛЬНЫЕ.
ШАРНИРНЫЕ,
ПЕРЕДВИЖНЫЕ
НА ТРАВЕРСЕ.

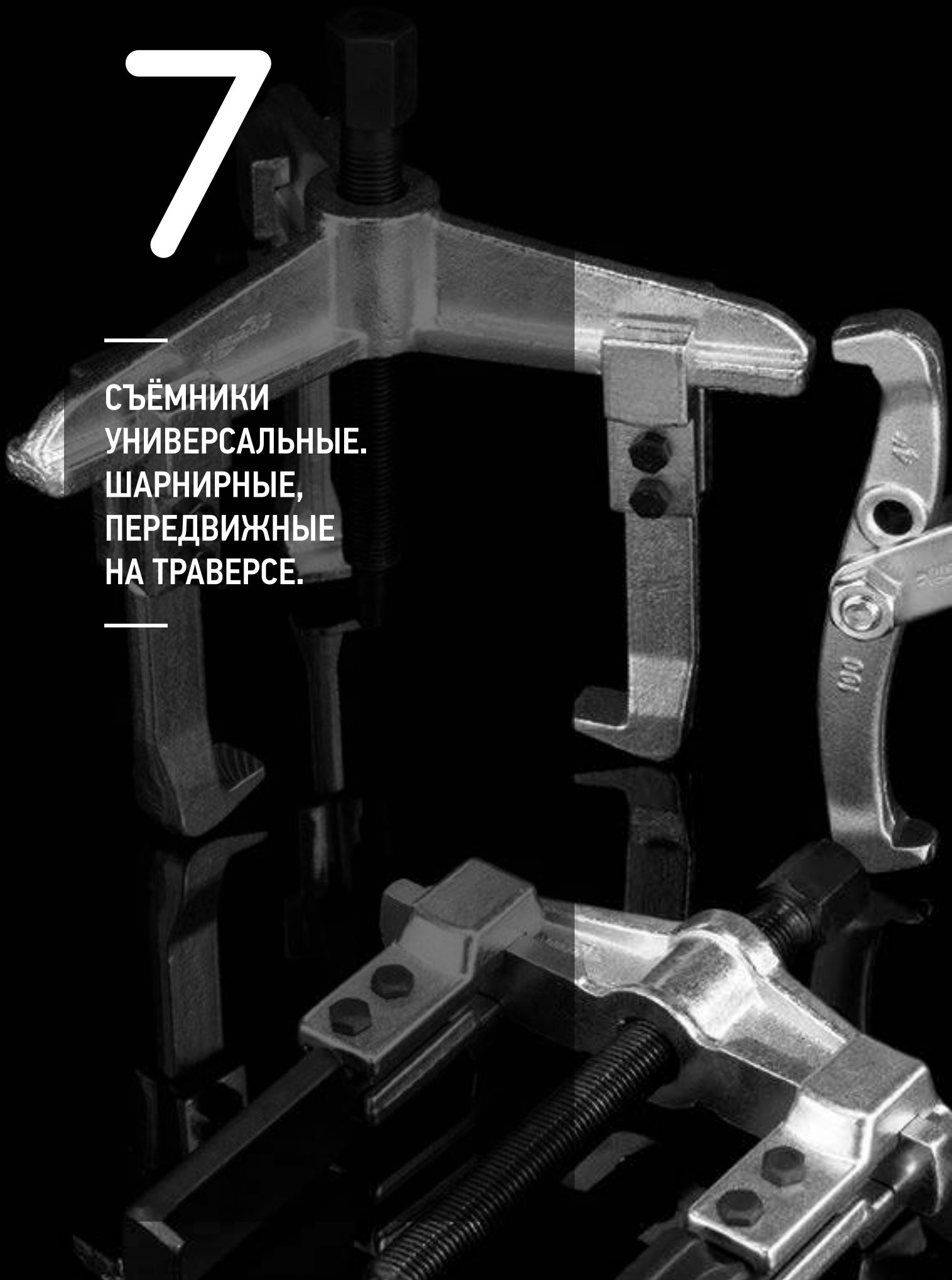

AUTOMOTIVE TOOL
СПЕЦИИНСТРУМЕНТ

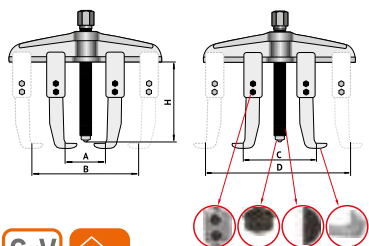

Съёмник раздвижной на траверсе

- Предназначен для демонтажа наружных и внутренних подшипников, снятия шкивов и шестерён с валов и прочих деталей, установленных с натягом.
- Передвижная фиксируемая конструкция захватов позволяет надёжно удерживать демонтируемую деталь.
- Может быть использован как для внешнего, так и для внутреннего захвата.
- Имеет упорный болт со стандартным шестигранником под гаечный ключ со специальной резьбой и центровочную шаровую опору.
- Изготовлен из хромованадиевой инструментальной стали методом горячей штамповки (ковки на молотах), что обеспечивает прочность и долговечность.
- Защищён от коррозии хромированием с эффектом матовой поверхности.



	H мм	A мм	B мм	C мм	D мм	
41801	100	25	130	80	180	1/20
41808	100	25	80	70	130	1/20
41815	150	50	160	105	220	1/6
41820	150	60	200	120	270	1/6
41825	205	80	250	160	330	1/3

AUTOMOTIVE TOOL
СПЕЦИИНСТРУМЕНТ

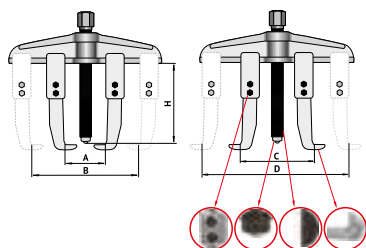

Съёмник раздвижной на траверсе

- Предназначен для демонтажа наружных и внутренних подшипников, снятия шкивов и шестерён с валов и прочих деталей, установленных с натягом.
- Передвижная фиксируемая конструкция захватов позволяет надёжно удерживать демонтируемую деталь.
- Может быть использован как для внешнего, так и для внутреннего захвата.
- Имеет упорный болт со стандартным шестигранником под гаечный ключ со специальной резьбой и центровочную шаровую опору.
- Изготовлен из хромованадиевой инструментальной стали методом горячей штамповки (ковки на молотах), что обеспечивает прочность и долговечность.
- Защищён от коррозии хромированием с эффектом матовой поверхности.



	H мм	A мм	B мм	C мм	D мм	
41742	100	25	130	80	180	1/16
41744	150	60	200	120	270	1/6

AUTOMOTIVE TOOL
СПЕЦИИНСТРУМЕНТ

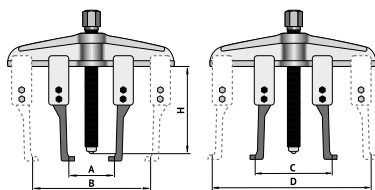

Съёмник раздвижной на траверсе с тонкими захватами

- Предназначен для демонтажа наружных и внутренних подшипников, снятия шкивов и шестерён с валов и прочих деталей, установленных с натягом.
- Передвижная фиксируемая конструкция захватов позволяет надёжно удерживать демонтируемую деталь.
- Может быть использован как для внешнего, так и для внутреннего захвата.
- Тонкие захваты позволяют применять съёмник в условиях ограниченного пространства.
- Имеет упорный болт со стандартным шестигранником под гаечный ключ со специальной резьбой и центровочную шаровую опору.
- Изготовлен из хромованадиевой инструментальной стали методом горячей штамповки (ковки на молотах), что обеспечивает прочность и долговечность.
- Траверса и фиксаторы захватов защищены от коррозии хромированием с эффектом матовой поверхности.
- Лапки съёмника и рабочий болт защищены от коррозии химическим оксидированием.



	H мм	A мм	B мм	C мм	D мм	Кл
41860	100	25	130	80	180	1/20
41861	100	25	80	70	130	1/20
41865	150	50	160	105	220	1/6
41866	150	60	200	120	270	1/6

AUTOMOTIVE TOOL
СПЕЦИИНСТРУМЕНТ



Съёмник раздвижной на траверсе с фиксатором

- Предназначен для демонтажа наружных подшипников, снятия шкивов и шестерён с валов и прочих деталей, установленных с натягом.
- Передвижная конструкция захватов с двумя стяжными болтами позволяет надёжно удерживать демонтируемую деталь.
- Лапка съёмника имеет малый размер захвата 4 мм для работы в условиях ограниченного пространства.
- Упорный болт укомплектован воротком и снабжён конусной центровочной опорой.
- Съёмник изготовлен из хромованадиевой инструментальной стали методом горячей штамповки (ковки на молотах), что обеспечивает прочность и долговечность.
- Укомплектован ключом шестигранным для затяжки стяжных болтов.
- Защищён от коррозии методом фосфатирования.



	H мм	A мм	Кл	Кл
41875	75	19-35	0,270	1/60
41850	100	24-60	0,400	1/30
41895	150	28-80	1,750	1/8

AUTOMOTIVE TOOL
СПЕЦИИНСТРУМЕНТ



Съёмник внутренних подшипников

- Предназначен для демонтажа подшипников и обойм, имеющих внутренний диаметр от 12 до 50 мм.
- Рабочий винт имеет метрическую резьбу с малым шагом изготовленную методом накатки.
- Лапки съёмника изготовлены методом горячей штамповки (ковки на молотах).
- Съёмник снабжён конусным фиксатором положения лапок с системой регулировки положения для надёжного захвата демонтируемой детали.
- Укомплектован воротком.
- Защищён от коррозии методом фосфатирования.



41708

12-50

0,800

1/20

AUTOMOTIVE TOOL
СПЕЦИИНСТРУМЕНТ



Съёмник раздвижной на траверсе со сменными лапками

- Универсальный съёмник предназначен для демонтажа наружных и внутренних подшипников, снятия шкивов и шестерён с валов и прочих деталей, установленных с натягом.
- Наличие двойной и тройной траверс, а также трёх комплектов сменных захватов, расширяет применяемость съёмника.
- Все детали съёмника изготовлены из инструментальной стали 40X методом горячей штамповки (ковки на молотах).
- Рабочий болт имеет силовую накатанную резьбу и опорный шарик.
- Длина рабочего болта - 170 мм.
- Укомплектован тремя комплектами захватов длиной 100, 200 и 250 мм.
- Поставляется в индивидуальном пластиковом кейсе.

Кол-во
предметов



41700

12

3,000

1/2

AUTOMOTIVE TOOL
СПЕЦИИНСТРУМЕНТ



Съёмник шарнирный Тип-1

- Предназначен для демонтажа наружных и внутренних подшипников, снятия шкивов и шестерён с валов и прочих деталей, установленных с натягом.
- Шарнирная фиксируемая конструкция захватов позволяет надёжно удерживать демонтируемую деталь.
- Может быть использован как для внешнего, так и для внутреннего захвата.
- Имеет упорный болт со стандартным шестигранником под гаечный ключ, метрической резьбой с мелким шагом и центровочной конусной опорой.
- Изготовлен из хромованадиевой инструментальной стали методом горячей штамповки (ковки на молотах), что обеспечивает прочность и долговечность.
- Защищён от коррозии цинковым защитно-декоративным покрытием желтого цвета.



41813

75

15

80

35

60

1/20

41814

100

20

110

40

90

1/20

41816

150

25

160

45

135

1/16

41818

200

30

210

55

180

1/6

41810

250

40

265

70

230

1/4

AUTOMOTIVE TOOL
СПЕЦИАЛИНСТРУМЕНТ

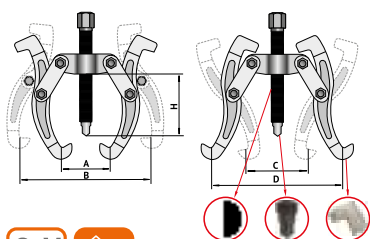

AUTOMOTIVE TOOL
СПЕЦИАЛИНСТРУМЕНТ

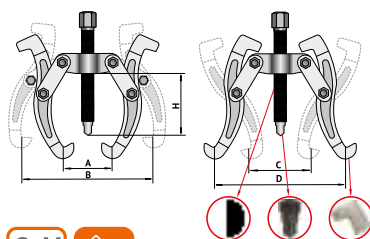

Съёмник шарнирный Тип-1 увеличенного размера

- Съёмник снабжён вращающейся центровочной опорой упорного болта для снижения возможности механического повреждения как самого съёмника, так и вала, на котором установлена снимаемая деталь.
- Благодаря применению шара в конструкции центровочной опоры, снижается нагрузка на вращение упорного болта.
- Съёмник 41872 имеет по два крепёжных отверстия для изменения конфигурации на каждом захвате.



	H мм	A мм	B мм	C мм	D мм	
41812	300	50	317	95	270	1/2
41837	350	80	370	125	320	1/2
41842	400	100	420	155	360	1/1
41852	500	120	480	195	405	1/1
41872	700	180	670	240	455	1/1

Съёмник шарнирный Тип-1

- Предназначен для демонтажа наружных и внутренних подшипников, снятия шкивов и шестерён с валов и прочих деталей, установленных с натягом.
- Шарнирная фиксируемая конструкция захватов позволяет надёжно удерживать демонтируемую деталь.
- Может быть использован как для внешнего, так и для внутреннего захвата.
- Имеет упорный болт со стандартным шестигранником под гаечный ключ, метрической резьбой с мелким шагом и центровочной конусной опорой.
- Изготовлен из хромованадиевой инструментальной стали методом горячей штамповки (ковки на молотах), что обеспечивает прочность и долговечность.
- Защищён от коррозии цинковым защитно-декоративным покрытием желтого цвета.



	H мм	A мм	B мм	C мм	D мм	
41713	75	15	80	35	60	1/20
41714	100	20	110	40	90	1/20
41716	150	25	160	45	135	1/16
41718	200	30	210	55	180	1/6
41710	250	40	265	70	230	1/4



AUTOMOTIVE TOOL
СПЕЦИНСТРУМЕНТ



• Опорный шарик

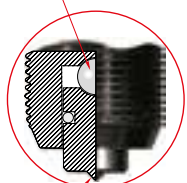

• Вращающаяся центrovочная опора упорного болта



AUTOMOTIVE TOOL
СПЕЦИНСТРУМЕНТ

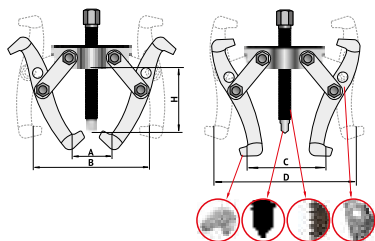

Съёмник шарнирный Тип-1 увеличенного размера

- Съёмник снабжён вращающейся центrovочной опорой упорного болта для снижения возможности механического повреждения как самого съёмника, так и вала, на котором установлена снимаемая деталь.
- Благодаря применению шара в конструкции центrovочной опоры, снижается нагрузка на вращение упорного болта.
- Съёмник 41772 имеет по два крепёжных отверстия для изменения конфигурации на каждом захвате.



	H мм	A мм	B мм	C мм	D мм	
41712	300	50	317	95	270	1/2
41737	350	80	370	125	320	1/2
41743	400	100	420	155	360	1/1
41752	500	120	480	195	405	1/1
41772	700	180	670	240	455	1/1

Съёмник шарнирный Тип-2

- Предназначен для демонтажа наружных и внутренних подшипников, снятия шкивов и шестерён с валов и прочих деталей, установленных с натягом.
- Шарнирная фиксируемая конструкция захватов позволяет надёжно удерживать демонтируемую деталь.
- Лапки съёмника имеют расширенные захваты и дополнительные крепёжные отверстия, позволяющие изменять конфигурацию съёмника (за исключением съёмника 41823).
- Может быть использован как для внешнего, так и для внутреннего захвата.
- Имеет упорный болт со стандартным шестигранником под гаечный ключ, трапецеидальной упорной резьбой и центrovочной конусной опорой.
- Изготовлен из хромованадиевой инструментальной стали методом горячей штамповки (ковки на молотах), что обеспечивает прочность и долговечность.
- Защищён от коррозии цинковым защитно-декоративным покрытием с эффектом матовой поверхности.



	H мм	A мм	B мм	C мм	D мм	
41823	75	15	80	40	60	1/20
41824	100	20	110	50	80	1/16
41826	150	30	160	50	130	1/16
41828	200	15	210	70	170	1/6

AUTOMOTIVE TOOL
СПЕЦИАЛИНСТРУМЕНТ

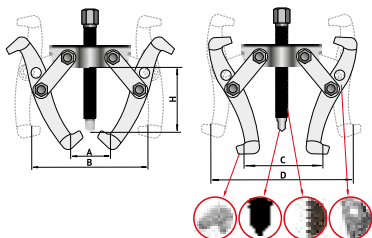

Съёмник шарнирный Тип-2

- Предназначен для демонтажа наружных и внутренних подшипников, снятия шкивов и шестерён с валов и прочих деталей, установленных с натягом.
- Шарнирная фиксируемая конструкция захватов позволяет надёжно удерживать демонтируемую деталь.
- Лапки съёмника имеют расширенные захваты и дополнительные крепёжные отверстия, позволяющие изменять конфигурацию съёмника (за исключением съёмника 41723).
- Может быть использован как для внешнего, так и для внутреннего захвата.
- Имеет упорный болт со стандартным шестигранником под гаечный ключ, трапециевидальной упорной резьбой и центровочной конусной опорой.
- Изготовлен из хромованадиевой инструментальной стали методом горячей штамповки (ковки на молотах), что обеспечивает прочность и долговечность.
- Защищён от коррозии цинковым защитно-декоративным покрытием с эффектом матовой поверхности.



	H мм	A мм	B мм	C мм	D мм	1/20
41723	75	15	80	40	60	1/20
41724	100	20	110	50	80	1/20
41726	150	25	160	50	130	1/16
41728	200	30	210	70	170	1/6

AUTOMOTIVE TOOL
СПЕЦИАЛИНСТРУМЕНТ

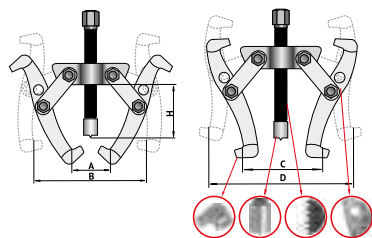

Съёмник шарнирный Тип-3

- Предназначен для демонтажа наружных и внутренних подшипников, снятия шкивов и шестерён с валов и прочих деталей, установленных с натягом.
- Шарнирная фиксируемая конструкция захватов позволяет надёжно удерживать демонтируемую деталь.
- Лапки съёмника имеют расширенные захваты и дополнительные крепёжные отверстия, позволяющие изменять конфигурацию съёмника.
- Может быть использован как для внешнего, так и для внутреннего захвата.
- Имеет упорный болт со стандартным шестигранником под гаечный ключ, трапециевидальной упорной резьбой и вращающейся центровочной насадкой.
- Изготовлен из хромованадиевой инструментальной стали методом горячей штамповки (ковки на молотах), что обеспечивает прочность и долговечность.
- Защищён от коррозии цинковым защитно-декоративным покрытием с эффектом матовой поверхности.



	H мм	A мм	B мм	C мм	D мм	1/20
41833	75	15	80	40	60	1/20
41834	100	20	110	50	80	1/20
41836	150	25	160	50	130	1/16
41838	200	30	210	70	170	1/6



AUTOMOTIVE TOOL
СПЕЦИИНСТРУМЕНТ

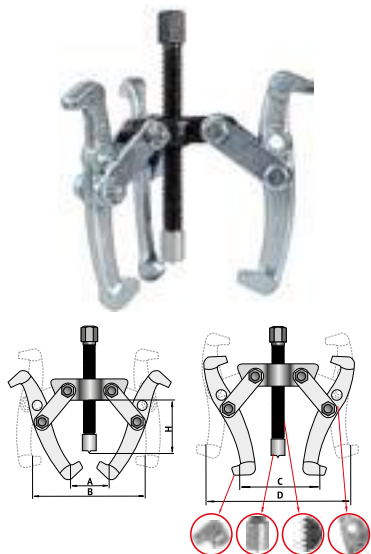

Съёмник шарнирный Тип-3

- Предназначен для демонтажа наружных и внутренних подшипников, снятия шкивов и шестерён с валов и прочих деталей, установленных с натягом.
- Шарнирная фиксируемая конструкция захватов позволяет надёжно удерживать демонтируемую деталь.
- Лапки съёмника имеют расширенные захваты и дополнительные крепёжные отверстия, позволяющие изменять конфигурацию съёмника.
- Может быть использован как для внешнего, так и для внутреннего захвата.
- Имеет упорный болт со стандартным шестигранником под гаечный ключ, трапециевидальной упорной резьбой и вращающейся центровочной насадкой.
- Изготовлен из хромованадиевой инструментальной стали методом горячей штамповки (ковки на молотах), что обеспечивает прочность и долговечность.
- Защищён от коррозии цинковым защитно-декоративным покрытием с эффектом матовой поверхности.



	H мм	A мм	B мм	C мм	D мм	Weight
41733	75	15	80	40	60	1/20
41734	100	20	110	50	80	1/20
41736	150	25	160	50	130	1/16
41738	200	30	210	70	170	1/6

AUTOMOTIVE TOOL
СПЕЦИИНСТРУМЕНТ



Съёмник 3-лапый фиксируемый

- Предназначен для демонтажа наружных подшипников, шкивов и шестерён, установленных с натягом и имеющих наружный диаметр от 70 до 240 мм.
- Имеет механизм фиксации положения лапок для надёжного захвата демонтируемой детали.
- Рабочий ход винта съёмника – 170 мм.
- Изготовлен из хромованадиевой инструментальной стали методом горячей штамповки (ковки на молотах).
- Рабочий винт имеет метрическую резьбу с малым шагом, изготовленную методом накатки, и поворотную центровочную насадку.

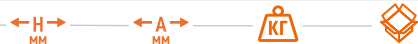

	H мм	A мм	Weight	Weight
41847	170	70-240	6,100	1/4

AUTOMOTIVE TOOL
СПЕЦИИНСТРУМЕНТ

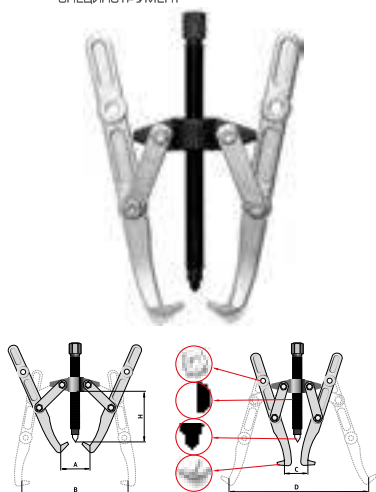

Съёмник шарнирный с удлинёнными захватами

- Предназначен для демонтажа наружных и внутренних подшипников, снятия шкивов и шестерён с валов и прочих деталей, установленных с натягом.
- Шарнирная фиксируемая конструкция захватов позволяет надёжно удерживать демонтируемую деталь.
- Удлиненные лапки съёмника имеют расширенные захваты и дополнительные крепёжные отверстия, позволяющие изменять конфигурацию съёмника.
- Может быть использован как для внешнего, так и для внутреннего захвата.
- Имеет упорный болт со стандартным шестигранником под гаечный ключ, метрической резьбой с малым шагом и вращающейся центровочной опорой.
- Изготовлен из хромованадиевой инструментальной стали методом горячей штамповки (ковки на молотах), что обеспечивает прочность и долговечность.
- Защищён от коррозии хромовым защитно-декоративным покрытием с эффектом матовой поверхности.



	H мм	A мм	B мм	C мм	D мм	Weight
41805	225	36	230	40	250	1/10
41830	300	50	400	50	350	1/5
41840	400	50	500	70	450	1/4

AUTOMOTIVE TOOL
СПЕЦИИНСТРУМЕНТ

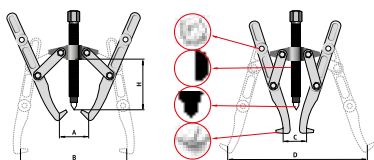

Съёмник шарнирный с удлинёнными захватами

- Предназначен для демонтажа наружных и внутренних подшипников, снятия шкивов и шестерён с валов и прочих деталей, установленных с натягом.
- Шарнирная фиксируемая конструкция захватов позволяет надёжно удерживать демонтируемую деталь.
- Удлинённые лапки съёмника имеют расширенные захваты и дополнительные крепёжные отверстия, позволяющие изменять конфигурацию съёмника.
- Может быть использован как для внешнего, так и для внутреннего захвата.
- Имеет упорный болт со стандартным шестигранником под гаечный ключ, метрической резьбой с малым шагом и вращающейся центровочной опорой.
- Изготовлен из хромованадиевой инструментальной стали методом горячей штамповки (ковки на молотах), что обеспечивает прочность и долговечность.
- Защищён от коррозии хромовым защитно-декоративным покрытием с эффектом матовой поверхности.



41725	225	36	230	40	250	1/6
41730	300	50	400	50	350	1/4
41740	400	50	500	70	450	1/3

AUTOMOTIVE TOOL
СПЕЦИИНСТРУМЕНТ

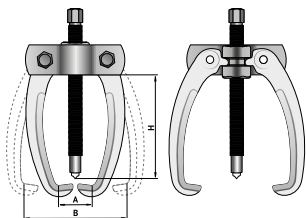

Съёмник шарнирный с серповидными захватами

- Предназначен для демонтажа наружных подшипников, снятия шкивов и шестерён с валов и прочих деталей, установленных с натягом.
- Имеет систему регулировки положения и фиксации рабочих лапок, позволяющую одновременно смещать захваты относительно упорного болта.
- Может быть использован только для внешнего захвата деталей.
- Имеет упорный болт со стандартным шестигранником под гаечный ключ, метрической резьбой с мелким шагом и центровочной конусной опорой.
- Изготовлен из хромованадиевой инструментальной стали методом горячей штамповки (ковки на молотах), что обеспечивает прочность и долговечность.
- Защищён от коррозии хромовым защитно-декоративным покрытием с эффектом матовой поверхности.



41811	110	40	150	1/20
41806	160	50	200	1/10



AUTOMOTIVE TOOL
СПЕЦИИНСТРУМЕНТ

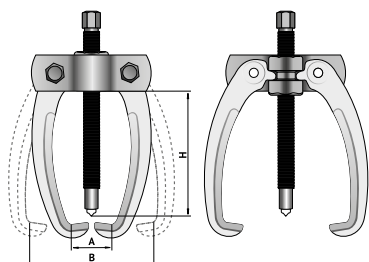

Съёмник шарнирный с серповидными захватами

- Предназначен для демонтажа наружных подшипников, снятия шкивов и шестерён с валов и прочих деталей, установленных с натягом.
- Имеет систему регулировки положения и фиксации рабочих лапок, позволяющую одновременно смещать захваты относительно упорного болта.
- Может быть использован только для внешнего захвата деталей.
- Имеет упорный болт со стандартным шестигранником под гаечный ключ, метрической резьбой с мелким шагом и центровочной конусной опорой.
- Изготовлен из хромованадиевой инструментальной стали методом горячей штамповки (ковки на молотах), что обеспечивает прочность и долговечность.
- Защищён от коррозии хромовым защитно-декоративным покрытием с эффектом матовой поверхности.



41711	110	40	150	1/20
41706	160	50	200	1/10



AUTOMOTIVE TOOL
СПЕЦИИНСТРУМЕНТ



Съёмник опорный внутренних подшипников

- Съёмник предназначен для демонтажа подшипников с внутренним диаметром от 8 до 32 мм.
- Укомплектован сменными разжимными цанговыми захватами.
- Имеет обратный молоток и П-образный упор для приложения как ударной нагрузки, так и плавной выпрессовки.
- Материал деталей съёмника - хромованадиевая инструментальная сталь.
- П-образный упор изготовлен методом горячей штамповки (ковки на молотах).
- Рабочий болт имеет опорный стальной шарик и силовую резьбу, изготовленную методом накатки.
- Поставляется в индивидуальном пластиковом кейсе.



40620	10	3,750	1/4
-------	----	-------	-----



AUTOMOTIVE TOOL
СПЕЦИИНСТРУМЕНТ



Съёмник подшипников сепараторного типа

- Применяется для демонтажа подшипников и шестерён, установленных с натягом и расположенных вплотную к узлам и агрегатам.
- Захваты и траверсы съёмника изготовлены из хромованадиевой инструментальной стали методом горячей штамповки (ковки на молотах).
- Рабочий болт снабжён дополнительным упором.
- Резьба болтов изготовлена методом накатки.
- Набор укомплектован съёмниками сепараторного типа диаметром 30-50 и 50-75 мм, рабочим болтом длиной 150 мм, удлинителями дополнительными 90 мм (4 шт), 120 мм (4 шт) и траверсой двойной 200 мм.
- Поставляется в индивидуальном пластиковом кейсе.



41504	12	30-75	5,790	1/4
-------	----	-------	-------	-----



AUTOMOTIVE TOOL
СПЕЦИИНСТРУМЕНТ



Съёмник подшипников сепараторного типа

- Применяется для демонтажа подшипников и шестерён, установленных с натягом и расположенных вплотную к узлам и агрегатам.
- Захваты и траверсы съёмника изготовлены из хромованадиевой инструментальной стали методом горячей штамповки (ковки на молотах).
- Рабочий болт снабжён дополнительным упором.
- Резьба болтов изготовлена методом накатки.
- Набор укомплектован съёмником сепараторного типа диаметром 75-105 мм, рабочим болтом длиной 280 мм, опорой рабочего болта, удлинителями дополнительными 250 мм (4 шт) и траверсой двойной 200 мм.
- Поставляется в индивидуальном пластиковом кейсе.

Кол-во
предметов

← A
мм

кг



41501	7	75-105	7,600	1/3
-------	---	--------	-------	-----

AUTOMOTIVE TOOL
СПЕЦИИНСТРУМЕНТ



Молоток обратный с комплектом насадок

- Предназначен для демонтажа деталей, требующих приложения обратной ударной нагрузки.
- Комплектация съёмника позволяет применять его при ремонте автомобильной техники, в промышленности и в быту.
- Детали съёмника изготовлены из инструментальных сталей с последующей термической обработкой.
- Лапки съёмника изготовлены из хромованадиевой инструментальной стали методом горячей штамповки (ковки на молотах).
- Съёмник укомплектован обратным молотком, насадкой для демонтажа полуосей, двойной и тройной траверсами, тремя лапками, двумя сменными адаптерами, регулировочной гайкой, крюком, тремя крепёжными винтами и саморезом.

Кол-во
предметов

кг



40616	16	6,700	1/2
-------	----	-------	-----

AUTOMOTIVE TOOL
СПЕЦИИНСТРУМЕНТ



Молоток обратный с комплектом насадок

- Предназначен для демонтажа деталей, требующих приложения обратной ударной нагрузки.
- Комплектация съёмника позволяет применять его при ремонте автомобильной техники, в промышленности и в быту.
- Детали съёмника изготовлены из инструментальных сталей с последующей термической обработкой.
- Лапки съёмника изготовлены из хромованадиевой инструментальной стали методом горячей штамповки (ковки на молотах).
- Съёмник укомплектован обратным молотком, двумя насадками для демонтажа полуосей, двойной и тройной траверсами, тремя лапками, двумя сменными адаптерами, регулировочной гайкой, крюком, тремя крепёжными винтами и саморезом.
- Поставляется в индивидуальном пластиковом кейсе.

Кол-во
предметов

кг



40619	17	8,500	1/2
-------	----	-------	-----

A close-up photograph of various automotive tools. In the foreground, there is a brass vise on the left and a specialized tool with a black adjustment knob on the right. In the background, a torque wrench and other metal components are visible. The lighting is dramatic, highlighting the textures and metallic surfaces of the tools.

8

**СПЕЦИАЛИЗИРОВАННЫЙ
АВТОМОБИЛЬНЫЙ
ИНСТРУМЕНТ.
СЪЁМНИКИ ПРИСПОСОБЛЕНИЯ.**

AUTOMOTIVE TOOL
СПЕЦИИНСТРУМЕНТ



Съёмник рулевых тяг

- Применяется для демонтажа рулевых тяг с диаметром пальца шарового шарнира до 19 мм.
- Изготовлен из хромованадиевой инструментальной стали методом горячей штамповки (новки на молотах).
- Закалён до твёрдости 45-50 HRC.
- Защищён от коррозии хромированием.
- Поставляется в индивидуальной картонной коробке.



41521	19	19-45	0,430	1/20
-------	----	-------	-------	------

AUTOMOTIVE TOOL
СПЕЦИИНСТРУМЕНТ



Съёмник рулевых тяг

- Применяется для демонтажа рулевых тяг подвески автомобиля.
- Изготовлен из хромованадиевой инструментальной стали методом горячей штамповки (новки на молотах).
- Закалён до твёрдости 45-50 HRC.
- Защищён от коррозии хромированием.
- Поставляется в индивидуальной картонной коробке.



41518	18	50	0,375	1/48
41523	23	50	0,560	1/24
41524	29	60	0,950	1/12

AUTOMOTIVE TOOL
СПЕЦИИНСТРУМЕНТ



Съёмник рулевых тяг

- Применяется для демонтажа рулевых тяг с диаметром пальца шарового шарнира до 19 мм.
- Изготовлен из хромованадиевой инструментальной стали методом горячей штамповки (новки на молотах).
- Закалён до твёрдости 45-50 HRC.
- Защищён от коррозии хромированием.
- Поставляется в индивидуальной картонной коробке.



41506	19	40-55	0,800	1/30
-------	----	-------	-------	------

AUTOMOTIVE TOOL
СПЕЦИИНСТРУМЕНТ



Съёмник шаровых опор и рулевых тяг

- Применяется для демонтажа шаровых опор рулевых тяг с диаметром пальца шарового шарнира до 22 мм.
- Изготовлен из хромованадиевой инструментальной стали методом горячей штамповки (новки на молотах).
- Закалён до твёрдости 45-50 HRC.
- Защищён от коррозии хромовым покрытием с эффектом матовой поверхности.
- Поставляется в индивидуальной картонной коробке.



41561	22	12-50	1,150	1/20
-------	----	-------	-------	------



AUTOMOTIVE TOOL
СПЕЦИИНСТРУМЕНТ



Съёмник шаровых опор и рулевых тяг

- Применяется для демонтажа шаровых опор рулевых тяг с диаметром пальца шарового шарнира до 22 мм.
- Изготовлен из хромованадиевой инструментальной стали методом горячей штамповки (ковки на молотах).
- Имеет возможность изменения величины захвата за счёт перестановки оси рычага.
- Закалён до твёрдости 45-50 HRC.
- Защищен от коррозии хромовым покрытием с эффектом матовой поверхности.
- Поставляется в индивидуальной картонной коробке.



41562	22	60-80	1,460	1/15
-------	----	-------	-------	------

AUTOMOTIVE TOOL
СПЕЦИИНСТРУМЕНТ



Съёмник шаровых опор и рулевых тяг

- Применяется для демонтажа шаровых опор рулевых тяг с диаметром пальца шарового шарнира до 19 мм.
- Изготовлен из хромованадиевой инструментальной стали методом горячей штамповки (ковки на молотах).
- Имеет удлиненную рукоятку для удобства применения.
- Закалён до твёрдости 45-50 HRC.
- Защищен от коррозии хромовым покрытием с эффектом матовой поверхности.
- Поставляется в индивидуальной картонной коробке.



41522	19	30-60	0,900	1/12
-------	----	-------	-------	------

AUTOMOTIVE TOOL
СПЕЦИИНСТРУМЕНТ



Съёмник шаровых опор и рулевых тяг усиленный

- Применяется для демонтажа шаровых опор рулевых тяг с диаметром пальца шарового шарнира до 20 мм.
- Изготовлен из инструментальной стали 40ХФА методом горячей штамповки (ковки на молотах).
- Закалён до твёрдости 45-50 HRC.
- Защищен от коррозии хромовым покрытием с эффектом матовой поверхности.
- Поставляется в индивидуальной картонной коробке.



41507	20	30-60	1,300	1/12
-------	----	-------	-------	------

AUTOMOTIVE TOOL
СПЕЦИИНСТРУМЕНТ



Съёмник шаровых опор и рулевых тяг усиленный

- Применяется для демонтажа шаровых опор рулевых тяг с диаметром пальца шарового шарнира до 30 мм.
- Изготовлен из инструментальной стали 40ХФА методом горячей штамповки (ковки на молотах).
- Закалён до твёрдости 45-50 HRC.
- Защищен от коррозии хромовым покрытием с эффектом матовой поверхности.
- Поставляется в индивидуальной картонной коробке.



41508	30	40-90	1,670	1/12
-------	----	-------	-------	------

AUTOMOTIVE TOOL
СПЕЦИИНСТРУМЕНТ



Съёмник шаровых опор и рулевых тяг усиленный

- Применяется для демонтажа шаровых опор рулевых тяг с диаметром пальца шарового шарнира до 19 мм.
- Изготовлен из инструментальной стали 40ХФА методом горячей штамповки (ковки на молотах).
- Закалён до твёрдости 45-50 HRC.
- Укомплектован удерживающим шнуром.
- Защищен от коррозии хромовым покрытием с эффектом матовой поверхности.
- Поставляется в индивидуальной картонной коробке.



41525	19	15-55	1,625	1/16
-------	----	-------	-------	------

AUTOMOTIVE TOOL
СПЕЦИИНСТРУМЕНТ



Съёмник П-образный

- Применяется для выпрессовки пальцев шаровых шарниров.
- Имеет центрирующую опору упорного болта.
- Изготовлен из хромованадиевой инструментальной стали методом горячей штамповки (ковки на молотах).
- Закалён до твёрдости 45-50 HRC.
- Защищен от коррозии хромовым покрытием с эффектом матовой поверхности.
- Поставляется в индивидуальной картонной коробке.



41502	28	28-50	0,500	1/20
41503	33	33-64	0,800	1/20

AUTOMOTIVE TOOL
СПЕЦИИНСТРУМЕНТ



Съёмник рулевого шарнира самозажимной

- Предназначен для демонтажа шаровых шарниров подвески автомобилей.
- Двухзахватная самозажимная конструкция позволяет применять съёмник для демонтажа большинства типов рулевых шарниров.
- Захваты съёмника изготовлены из хромованадиевой инструментальной стали методом горячей штамповки (ковки на молотах).
- Рабочий винт имеет стандартный шестигранник под ключ, накатанную метрическую резьбу и опорную поворотную насадку.
- Съёмник защищён от коррозии хромированием с эффектом матовой поверхности.



41545	75	100	1,180	1/20
-------	----	-----	-------	------

AUTOMOTIVE TOOL
СПЕЦИИНСТРУМЕНТ



Съёмник рулевых тяг ударный

- Применяется для демонтажа рулевых тяг и шаровых опор.
- Рассчитан на приложение значительных ударных нагрузок.
- Изготовлен из хромованадиевой инструментальной стали методом горячей штамповки (ковки на молотах).
- Защищен от коррозии хромовым покрытием с эффектом матовой поверхности.



41544	17	420	1,080	4/12
41543	24	300	0,750	4/12



AUTOMOTIVE TOOL
СПЕЦИИНСТРУМЕНТ



Набор съёмников рулевых тяг ударных

- Применяется для демонтажа шаровых шарниров ударом.
- В комплекте три ударные насадки для шаровых шарниров с диаметром пальца до 20, 24 и 28 мм.
- Набор укомплектован удлинителем для ручного применения и переходником для использования с пневматическим ударным инструментом.
- Инструмент изготовлен из хромованадиевой инструментальной стали методом горячей штамповки (ковки на молотах).
- Защищён от коррозии хромовым покрытием с эффектом матовой поверхности.
- Набор поставляется в индивидуальном пластиковом кейсе.



Кол-во
предметов



41542

5

2,200

1/8

AUTOMOTIVE TOOL
СПЕЦИИНСТРУМЕНТ



Съёмник ступицы универсальный

- Предназначен для демонтажа ступиц подвески автомобилей.
- Подвижная конструкция захватов расширяет применяемость съёмника.
- Изготовлен из хромованадиевой стали методом горячей штамповки (ковки на молотах).
- Рабочий винт имеет конусную поворотную центровочную насадку.
- Защищен от коррозии хромовым покрытием с эффектом матовой поверхности.



← D →
мм

← H →
мм



41505

180-250

200

3,750

1/4

AUTOMOTIVE TOOL
СПЕЦИИНСТРУМЕНТ



Ключ рулевой тяги

- Применяется для замены внутренних рулевых тяг автомобилей.
- Позволяет выполнить работы без демонтажа рулевого механизма.
- В конструкции применён поворотный эксцентрик с насечкой для надёжного захвата рулевой тяги в процессе работы.
- Имеет стандартный присоединительный квадрат 1/2" (12,5 мм).
- Ключ изготовлен из хромованадиевой инструментальной стали, закалён и защищён от коррозии химическим оксидированием.
- Поставляется в индивидуальной картонной коробке.



Размер
мм



41519

33-42

0,370

1/20

AUTOMOTIVE TOOL
СПЕЦИИНСТРУМЕНТ



Ключ рулевой тяги

- Применяется для замены внутренних рулевых тяг автомобилей.
- Позволяет выполнить работы без демонтажа рулевого механизма.
- В конструкции применён поворотный зажим с насечкой для надёжного захвата рулевой тяги в процессе работы.
- Имеет стандартный присоединительный квадрат 1/2" (12,5 мм).
- Ключ изготовлен из хромованадиевой инструментальной стали, закалён и защищён от коррозии химическим оксидированием.
- Поставляется в индивидуальной картонной коробке.



Размер
мм



41520

27-42

0,400

1/20

AUTOMOTIVE TOOL
СПЕЦИИНСТРУМЕНТ



Ключ ступичный универсальный

- Ключ предназначен для откручивания гаек ступиц колес с шестигранным и восьмигранным профилем размером от 49 до 143 мм.
- Укомплектован тремя парами вставок для различных типов фигурных гаек ступиц.
- Имеет переходную головку с внутреннего квадрата на 1/2" на наружный квадрат 3/4" для привода ключа воротками.
- Стяжные винты с трапециевидной резьбой, изготовленной методом накатки и системой фиксации.
- Рабочие лапки изготовлены методом горячей штамповки (ковки на молотах).
- Материал ключа – хромованадиевая инструментальная сталь.
- Ключ защищен от коррозии хромоникелевым покрытием.

Размер
мм



41580

49 -143

2,425

1/5

CrV
сталь



AUTOMOTIVE TOOL
СПЕЦИИНСТРУМЕНТ



Набор для замены подшипников ступиц универсальный

- Применяется для демонтажа и установки подшипников ступиц легковых автомобилей, внедорожников, микроавтобусов и лёгких коммерческих грузовиков.
- Возможна выпрессовка ступиц без демонтажа поворотного кулака и стойки амортизатора.
- Применим для подшипников диаметром от 55 до 91 мм.
- Укомплектован силовым винтом длиной 295 мм, тремя упорными стаканами, девятью оправками различного диаметра, болтами M12x1,5 и M14x1,5 для выпрессовки ступиц.
- Поставляется в индивидуальном пластиковом кейсе.

Кол-во
предметов



40900

19

8,000

1/2

CrV
сталь



AUTOMOTIVE TOOL
СПЕЦИИНСТРУМЕНТ



Набор для замены подшипников ступиц VAZ, Renault

- Применяется для демонтажа и установки подшипников ступиц автомобилей VAZ Lada Samara, Kalina, Priora, Granta, Largus, а также автомобилей Renault Logan.
- Возможна выпрессовка ступиц без демонтажа поворотного кулака и стойки амортизатора.
- Применим для автомобилей VAZ 8-го и 10-го семейств.
- Укомплектован силовым винтом длиной 295 мм, двумя упорными стаканами, восемью оправками различного диаметра, болтами и захватами для выпрессовки ступиц.
- Поставляется в индивидуальном пластиковом кейсе.

Кол-во
предметов



40905

12

4,450

1/4

CrV
сталь



AUTOMOTIVE TOOL
СПЕЦИИНСТРУМЕНТ



Набор для замены подшипников ступиц VAG

- Предназначен для демонтажа и установки подшипников ступиц передней подвески автомобилей VAG-группы.
- Замена подшипника производится непосредственно на автомобиле без демонтажа элементов подвески и поворотного кулака.
- Применение набора исключает опасность повреждения подшипника при его установке.
- Применим для ремонта автомобилей Audi; Volkswagen Lupo, Polo, T5, Touareg, Multivan; Skoda Fabia; Seat.
- Укомплектован оправками диаметром 62, 66, 72 и 85 мм.
- Возможно применение набора для ремонта автомобилей других марок с соответствующими размерами подшипников ступиц.
- Поставляется в индивидуальном пластиковом кейсе.



Кол-во
предметов



40902

41

22,000

1/1

AUTOMOTIVE TOOL
СПЕЦИИНСТРУМЕНТ



Набор для замены сайлентблоков

- Применяется для демонтажа и установки резинометаллических втулок подвески автомобилей.
- Укомплектован П-образной струбиной с рабочим болтом и восемью оправками различного диаметра.
- Струбина изготовлена методом горячей штамповки (ковки на молотах).
- Поставляется в индивидуальном пластиковом кейсе.



Кол-во
предметов



40910

9

8,650

1/2

AUTOMOTIVE TOOL
СПЕЦИИНСТРУМЕНТ



Набор для замены сайлентблоков универсальный

- Применяется для демонтажа и установки сайлентблоков, подшипников скольжения, гидравлических подшипников и подшипников с резиновой втулкой на различных типах автомобилей.
- Резьба рабочих болтов изготовлена методом накатки.
- Болты снабжены приводными гайками с опорными шариковыми подшипниками для более комфортного использования инструмента, снижения трудозатрат и износа деталей набора.
- Опорные гильзы изготовлены из хромованадиевой инструментальной стали методом штамповки с последующей механической и термической обработкой.
- Набор поставляется в индивидуальном пластиковом чемодане.
- Комплектация набора: Болты рабочие длиной 450 мм - M10, M12, M14 и M16; Гильзы опорные с рабочими диаметрами - 34x44, 36x46, 38x48, 40x50, 42x52, 44x54, 46x56, 48x58, 50x60, 52x62, 54x64, 56x66, 58x68, 60x70, 62x72, 64x74, 66x76, 68x78, 70x80, 72x82 мм.



Кол-во
предметов



40925

24

16,000

1/2

AUTOMOTIVE TOOL
СПЕЦИАЛИЗИРОВАННЫЙ ИНСТРУМЕНТ



Набор для замены сайлентблоков универсальный

- Применяется для демонтажа и установки сайлентблоков, подшипников скольжения, гидравлических подшипников и подшипников с резиновой втулкой на различных типах автомобилей.
- Резьба рабочих болтов изготовлена методом накатки.
- Болты снабжены приводными гайками с опорными шариковыми подшипниками для более комфортного использования инструмента, снижения трудозатрат и износа деталей набора.
- Опорные гильзы изготовлены из хромованадиевой инструментальной стали методом штамповки с последующей механической и термической обработкой.
- Набор поставляется в индивидуальном пластиковом чемодане.
- Комплектация набора: Болты рабочие длиной 450 мм - M10, M12, M14 и M16; Опорные диски с проточками для установки оправок – 2 шт; Опорные гильзы (жёлтый цинк) – 44x34, 46x36, 54x44, 56x46, 58x48, 66x56, 68x58, 70x60, 78x68, 80x70, 82x72 мм; Опорные гильзы (белый цинк) – 48x38, 50x40, 52x42, 60x50, 62x52, 64x54, 72x62, 74x64, 76x66 мм.

Кол-во
предметов



40915	27	20,000	1/1
-------	----	--------	-----

AUTOMOTIVE TOOL
СПЕЦИАЛИЗИРОВАННЫЙ ИНСТРУМЕНТ



Шпилька резьбовая

- Предназначена для комплектования наборов съёмников сайлентблоков АвтоДело 40915 и 40925.
- Позволяет расширить применимость наборов или заменить изношенные или вышедшие из строя шпильки.
- Изготовлена из стали 45, закалена до твёрдости 20-26 HRC и защищена от коррозии методом фосфатирования.
- Укомплектована гайками с опорными подшипниками.

Размер
мм



40916	M10	0,200	1/20
40917	M12	0,250	1/20
40918	M14	0,300	1/20
40919	M16	0,400	1/20

AUTOMOTIVE TOOL
СПЕЦИАЛИЗИРОВАННЫЙ ИНСТРУМЕНТ



Съёмник ШРУС универсальный

- Предназначен для демонтажа шарнира равных угловых скоростей привода легковых, лёгких коммерческих и полноприводных автомобилей.
- Упрощает процесс разборки привода, сокращая время проведения работ.
- Имеет переставную регулирующую конструкцию захвата с винтовой фиксации.
- Применяется для автомобилей любых марок.
- Поставляется в индивидуальной картонной коробке.



41511	1,925	1/6
-------	-------	-----

AUTOMOTIVE TOOL
СПЕЦИИНСТРУМЕНТ



Клещи ленточных хомутов

- Применяются для снятия и установки ленточных хомутов пыльника шарнира равных угловых скоростей.
- Применимы для большинства современных автомобилей.
- Снабжены обрезиненными рукоятками для удобства использования.
- Поставляются в индивидуальной блистерной упаковке.



40074 200 0,270 5/60

AUTOMOTIVE TOOL
СПЕЦИИНСТРУМЕНТ



Клещи ленточных хомутов

- Предназначены для снятия и установки ленточных хомутов с проушинами.
- Применимы для хомутов пыльников шарниров равных угловых скоростей, топливных магистралей и шлангов системы охлаждения.
- Изготовлены из хромованадиевой инструментальной стали.
- Имеют резиновое покрытие рабочих рукояток для снижения давления на ладонь и удобства использования.
- Применимы для автомобилей Audi, VW, BMW, Ford, GM, Honda, Mazda, Mercedes, Nissan, Opel, Chrysler и др.
- Поставляются в индивидуальной блистерной упаковке.



40102 250 0,420 10/50

AUTOMOTIVE TOOL
СПЕЦИИНСТРУМЕНТ



Клещи ленточных хомутов

- Предназначены для снятия и установки ленточных хомутов с проушинами.
- Применимы для хомутов пыльников шарниров равных угловых скоростей, топливных магистралей и шлангов системы охлаждения.
- Имеют на рукоятках квадратные отверстия стандартного размера 1/2" под вороток или динамометрический ключ, что позволяет устанавливать хомуты в строгом соответствии требованиям производителей автомобилей.
- Изготовлены из хромованадиевой инструментальной стали.
- Имеют резиновое покрытие рабочих рукояток для снижения давления на ладонь и удобства использования.
- Применимы для автомобилей Audi, VW, BMW, Ford, GM, Honda, Mazda, Mercedes, Nissan, Opel, Chrysler и др.
- Поставляются в индивидуальной блистерной упаковке.



40099 250 0,600 6/36

AUTOMOTIVE TOOL
СПЕЦИИНСТРУМЕНТ



Приспособление для затягивания ленточных хомутов

- Применяется для затягивания и фиксации стальных ленточных хомутов шарниров равных угловых скоростей.
- Применимо для легковых автомобилей любых марок.
- Оснащено устройством обрезания хомута.
- Изготовлено из хромованадиевой инструментальной стали.
- Снабжено пластиковой рукояткой для удобства применения.
- Поставляется в индивидуальной блистерной упаковке.



40058 200 0,330 6/36

AUTOMOTIVE TOOL
СПЕЦИИНСТРУМЕНТ



Стяжка пружин со сменными коваными захватами

- Применяется для стягивания пружин подвески автомобилей.
- Применима для стягивания как прямых пружин, так и пружин переменного диаметра.
- Максимальная допустимая нагрузка стягивания – 10200 N.
- В комплекте три пары сменных захватов для пружин диаметром от 75 мм до 190 мм.
- Укомплектована расширяющим кронштейном для стягивания пружин переменного диаметра.
- Захваты изготовлены из хромованадиевой инструментальной стали методом горячей штамповки (ковки на молотах).
- Поставляется в индивидуальном пластиковом кейсе.

Кол-во
предметов



41509 8 16,000 1/1

AUTOMOTIVE TOOL
СПЕЦИИНСТРУМЕНТ



Стяжки пружин кованные усиленные с фиксаторами

- Применяются при проведении ремонтных работ подвесок автомобилей и предназначены для фиксации пружин в сжатом состоянии.
- Крюки стяжек имеют фиксаторы, позволяющие удерживать витки пружины и повышают безопасность применения стяжек.
- Крюки стяжек изготовлены методом горячей штамповки (ковки на молотах).
- Рабочие винты имеют силовую трапецевидную резьбу, изготовленную методом накатки.
- Поставляются в индивидуальном пластиковом кейсе.



41500 300 3,790 1/5

AUTOMOTIVE TOOL
СПЕЦИИНСТРУМЕНТ



Стяжки пружин кованные усиленные

- Предназначены для сжатия пружин подвески автомобилей.
- Конструкция позволяет применять стяжки в условиях ограниченного пространства.
- Максимальное усилие стягивания – 1200 кг.
- Имеют приводной винт с гайкой под ключ 19 мм.
- Диапазон стягивания от 23 до 280 мм.
- Крюки изготовлены из хромованадиевой инструментальной стали методом горячей штамповки (ковки на молотах).
- Поставляются в индивидуальной картонной коробке.



41510 280 4,360 1/2



AUTOMOTIVE TOOL
СПЕЦИИНСТРУМЕНТ



Стяжки пружин с двойными захватами

- Предназначены для сжатия пружин подвески автомобилей.
- В конструкции стяжек применён один резьбовой и один свободный крюк для удобства применения в условиях ограниченного пространства.
- Крюки изготовлены из хромованадиевой инструментальной стали методом горячей штамповки (ковки на молотах).
- Стяжной винт имеет силовую трапецеидальную резьбу.
- Защищены от коррозии методом фосфатирования.
- Поставляются в индивидуальной картонной коробке.



40514	250	1,750	1/10
40501	350	2,000	1/8

AUTOMOTIVE TOOL
СПЕЦИИНСТРУМЕНТ



Стяжки пружин со сдвоенными захватами

- Предназначены для сжатия пружин подвески автомобилей.
- В конструкции стяжек применены сдвоенные крюки для захвата пружин различного диаметра.
- Оба крюка стяжки резьбовые с правой и левой резьбой.
- Крюки изготовлены из хромованадиевой инструментальной стали методом точного литья.
- Стяжной винт имеет метрическую резьбу, изготовленную методом накатки.
- Защищены от коррозии методом фосфатирования.
- Поставляются в индивидуальной картонной коробке.



40502	290	2,880	1/4
-------	-----	-------	-----

AUTOMOTIVE TOOL
СПЕЦИИНСТРУМЕНТ



Стяжка пружин со сдвоенным свободным захватом

- Предназначены для сжатия пружин подвески автомобилей.
- В конструкции стяжек применены сдвоенные крюки для захвата пружин различного диаметра.
- Один крюк стяжки резьбовой, один свободный.
- Крюки изготовлены из хромованадиевой инструментальной стали методом точного литья.
- Стяжной винт имеет метрическую резьбу, изготовленную методом накатки.
- Защищены от коррозии методом фосфатирования.
- Поставляются в индивидуальной картонной коробке.



40503	390	3,200	1/8
-------	-----	-------	-----

AUTOMOTIVE TOOL
СПЕЦИИНСТРУМЕНТ



Ключ для разборки стоек VAG

- Применяется для откручивания гаек амортизаторных стоек автомобилей VAG-группы.
- Ключ изготовлен из хромованадиевой инструментальной стали, закалён и защищён от коррозии методом химического оксидирования.



41512	22	0,050	10/200
-------	----	-------	--------

AUTOMOTIVE TOOL
СПЕЦИИНСТРУМЕНТ



Набор ключей с цапфами для амортизаторных стоек

- Применяется для откручивания гаек амортизаторных стоек автомобилей VAG-группы.
- Применим для разборки передних и задних амортизаторов автомобилей Audi, VW, Seat, Skoda.
- Набор укомплектован ключами с отверстиями диаметром 10,5, 12,5 и 14,5 мм под шток амортизаторов, снабжёнными цапфами толщиной от 3,5 до 5,0 мм.
- Ключи изготовлены из хромованадиевой инструментальной стали, закалены и защищены от коррозии хромированием.
- Поставляется в индивидуальной блистерной упаковке.

Кол-во
предметов



41515 4 0,230 10/80

AUTOMOTIVE TOOL
СПЕЦИИНСТРУМЕНТ



Ключ задней стойки амортизатора

- Применяется для демонтажа и установки верхней гайки задней стойки амортизатора автомобилей VAG-группы.
- Состоит из удлиненной торцевой головки с размером 17 мм и вставки для удерживания штока амортизатора с внутренним профилем 6x8 мм.
- Материал ключа – хромованадиевая инструментальная сталь.
- Ключ изготовлен методом холодной штамповки, закалён до твердости 38-42 HRC и защищён от коррозии хромированием.
- Поставляется в индивидуальной блистерной упаковке.

← A →
мм

← B →
мм



41513 17 6x8 0,350 10/50

AUTOMOTIVE TOOL
СПЕЦИИНСТРУМЕНТ



Ключ передней стойки амортизатора

- Применяется для демонтажа и установки верхней гайки передней стойки амортизатора автомобилей VAG-группы.
- Состоит из удлиненной торцевой головки с размером 22 мм и вставки для удерживания штока амортизатора с наружным шестигранным профилем 6 мм.
- Материал ключа – хромованадиевая инструментальная сталь.
- Ключ изготовлен методом холодной штамповки, закалён до твердости 38-42 HRC и защищён от коррозии хромированием.
- Поставляется в индивидуальной блистерной упаковке.

← A →
мм

← B →
мм



41514 22 6 0,375 10/50

AUTOMOTIVE TOOL
СПЕЦИИНСТРУМЕНТ



Ключ передней стойки амортизатора

- Применяется для демонтажа и установки верхней гайки передней стойки амортизатора автомобилей VAG-группы.
- Состоит из удлиненной торцевой головки с размером 22 мм и вставки для удерживания штока амортизатора с наружным шестигранным профилем 7 мм.
- Материал ключа – хромованадиевая инструментальная сталь.
- Ключ изготовлен методом холодной штамповки, закалён до твердости 38-42 HRC и защищён от коррозии хромированием.
- Поставляется в индивидуальной блистерной упаковке.

← A →
мм

← B →
мм



41517 22 7 0,375 10/50



AUTOMOTIVE TOOL
СПЕЦИИНСТРУМЕНТ



Ключ для демонтажа амортизатора

- Предназначен для разжима поворотного кулака при замене амортизатора.
- Применяется при ремонте автомобилей VW, Audi, Skoda, Seat, Ford, BMW, Citroen, Renault и Peugeot.
- Рабочая часть овальная размером 5,5x8,2 мм.
- Является функциональным аналогом приспособления VAG 3424.

Размер
мм



41516

5,5x8,2

0,080

10/100

CrV
сталь

1/2"



AUTOMOTIVE TOOL
СПЕЦИИНСТРУМЕНТ



Приспособление для расширения посадочных мест элементов подвески

- Предназначен для расширения посадочных мест на поворотном кулаке при замене амортизаторов или шаровых опор, а также для расширения посадочных мест рычагов подвески.
- Применяется при ремонте автомобилей VAG группы, BMW, Citroen, Ford, Renault.
- Использование приспособления снижает риск повреждения алюминиевых и чугунных кулаков и упрощает процесс замены деталей.
- Компоненты набора изготовлены из CR-V и S45C инструментальных сталей, что значительно повышает прочность и увеличивает срок службы.

Кол-во
предметов



41528

14

1,200

1/10

CrV
сталь



AUTOMOTIVE TOOL
СПЕЦИИНСТРУМЕНТ



Тестер качества тормозной жидкости

- Предназначен для контроля состояния тормозной жидкости автомобиля.
- Определяет наличие влаги в тормозной жидкости и отображает процентное её содержание свечением светодиодной индикации.
- Применяется для тестирования тормозных жидкостей DOT3, DOT4 и DOT5,1.
- Поставляется в индивидуальной блистерной упаковке.



40611

0,060

10/40



AUTOMOTIVE TOOL
СПЕЦИИНСТРУМЕНТ



Приспособление для удаления воздуха из тормозной системы

- Применяется для самостоятельного удаления воздуха из гидравлической тормозной системы автомобиля.
- Применяется для большинства легковых автомобилей, микроавтобусов и внедорожников.
- Состоит из ёмкости для сбора жидкости, шлангов и пластиковых переходников.
- Снабжён магнитной опорой для установки на металлические детали автомобиля.
- Поставляется в индивидуальной блистерной упаковке.



40077

0,125

12/48



AUTOMOTIVE TOOL
СПЕЦИАЛИЗИРОВАННЫЙ ИНСТРУМЕНТ



Головка торцевая для тормозной системы

- Предназначена для ремонта и обслуживания тормозной системы автомобилей Opel.
- Имеет вставку с 5-гранным рабочим профилем размером 10 мм.
- Торцевая головка изготовлена из хромованадиевой стали методом холодной штамповки, закалена и защищена от коррозии хромированием.
- Имеет стандартный присоединительный квадрат 1/2" (12,5 мм) под вороток.
- Поставляется на индивидуальном пластиковом держателе.



39235	10	0,090	25/100
-------	----	-------	--------

AUTOMOTIVE TOOL
СПЕЦИАЛИЗИРОВАННЫЙ ИНСТРУМЕНТ



Головка торцевая для тормозной системы

- Предназначена для ремонта и обслуживания тормозной системы автомобилей Opel.
- Имеет внутренний 5-гранный рабочий профиль.
- Изготовлена из хромованадиевой стали методом холодной штамповки, закалена и защищена от коррозии химическим оксидированием.
- Имеет стандартный присоединительный квадрат 1/2" (12,5 мм) под вороток.
- Поставляется на индивидуальном пластиковом держателе.



39234	14	0,075	25/100
-------	----	-------	--------

39239	19	0,125	25/100
-------	----	-------	--------

AUTOMOTIVE TOOL
СПЕЦИАЛИЗИРОВАННЫЙ ИНСТРУМЕНТ



Набор для утапливания тормозных цилиндров

- Применяется для утапливания поршней тормозных цилиндров дисковых тормозных систем автомобилей при замене тормозных колодок, а также ремонте и обслуживании суппортов.
- Набор укомплектован регулируемыми адаптерами с двумя и тремя упорными штифтами, позволяющими применять набор для широкого круга автомобилей различных марок.
- Применяемость набора также расширена за счёт наличия в составе набора универсального рабочего винта с правой и левой резьбами и соответствующих упорных гаек.
- Поставляется в индивидуальном пластиковом кейсе.



40940	8	1,270	1/10
-------	---	-------	------

AUTOMOTIVE TOOL
СПЕЦИАЛИЗИРОВАННЫЙ ИНСТРУМЕНТ



Набор для утапливания тормозных цилиндров

- Предназначен для утапливания тормозных цилиндров легковых автомобилей с дисковой системой тормозов.
- Укомплектован адаптерами для ремонта и обслуживания тормозных систем наиболее распространённых марок как отечественных, так и импортных автомобилей.
- В комплекте набора один приводной болт с правой резьбой.
- Поставляется в индивидуальном пластиковом кейсе.



40401	11	1,750	1/10
-------	----	-------	------



AUTOMOTIVE TOOL
СПЕЦИИНСТРУМЕНТ



Набор для утапливания тормозных цилиндров

- Предназначен для утапливания тормозных цилиндров легковых автомобилей с дисковой системой тормозов.
- Укомплектован адаптерами для ремонта и обслуживания тормозных систем наиболее распространённых марок как отечественных, так и импортных автомобилей.
- В комплекте два рабочих винта для утапливания тормозных цилиндров как с правой, так и левой резьбой.
- Поставляется в индивидуальном пластиковом кейсе.



	Кол-во предметов	КГ	
40400	18	2,400	1/10

AUTOMOTIVE TOOL
СПЕЦИИНСТРУМЕНТ



Набор для утапливания тормозных цилиндров

- Предназначен для утапливания тормозных цилиндров легковых автомобилей с дисковой системой тормозов.
- Укомплектован адаптерами для ремонта и обслуживания тормозных систем наиболее распространённых марок как отечественных, так и импортных автомобилей.
- В комплекте два рабочих винта для утапливания тормозных цилиндров как с правой, так и левой резьбой.
- Поставляется в индивидуальном пластиковом кейсе.



	Кол-во предметов	КГ	
40430	21	2,800	1/5

AUTOMOTIVE TOOL
СПЕЦИИНСТРУМЕНТ



Оправка для тормозных цилиндров

- Применяется для утапливания поршней тормозных цилиндров при замене тормозных колодок.
- Применима для тормозных цилиндров автомобилей группы VAG, а также автомобилей Renault Megane, Scenic и Volvo с системой EPB электрического привода ручного тормоза.
- Оправка используется совместно с приспособлением для утапливания тормозных цилиндров.
- Наружный диаметр оправки - 39 мм.
- Штыри диаметром 3 мм равномерно расположены по окружности диаметром 32 мм.
- Поставляется в индивидуальной блистерной упаковке.



	КГ	
40495	0,065	20/100

AUTOMOTIVE TOOL
СПЕЦИИНСТРУМЕНТ



Рабочий винт набора для утапливания цилиндров

- Применяется для утапливания тормозных цилиндров легковых автомобилей с дисковой тормозной системой.
- Имеет специальную усиленную резьбу.
- Используется как самостоятельное приспособление или как запасная часть для восстановления работоспособности и расширения применимости наборов для утапливания тормозных цилиндров.
- Поставляется в индивидуальной блистерной упаковке.



	Резьба	КГ	
40506	Левая	0,395	10/40
40507	Правая	0,395	10/40

AUTOMOTIVE TOOL
СПЕЦИИНСТРУМЕНТ



Приспособление для утапливания тормозных цилиндров

- Приспособление применяется для утапливания поршней тормозных цилиндров легковых автомобилей, оборудованных дисковой тормозной системой.
- Применимо для передних тормозных цилиндров, а также для задних тормозных цилиндров, не требующих вращения в процессе утапливания.
- Изготовлено из углеродистой инструментальной стали с последующей термической обработкой.
- Поставляется в индивидуальной блистерной упаковке.



40499 110 0,275 6/54

AUTOMOTIVE TOOL
СПЕЦИИНСТРУМЕНТ



Приспособление для утапливания тормозных цилиндров

- Применяется для утапливания поршней тормозных цилиндров автомобилей, оборудованных дисковой тормозной системой.
- Применимо для автомобилей Audi, VW, Fiat, Ford, Nissan, Opel, Peugeot, Porsche, Renault, Rover с тормозными системами ATE, Bendix, Delco и Girling.
- Предохраняет поршни и манжеты цилиндров от повреждений.
- Изготовлено методом горячей штамповки (ковки на молотах) из хромованадиевой инструментальной стали с последующей закалкой до твердости 45-50 HRC.
- Имеет стандартный присоединительный квадрат 1/2" под вороток и наружный шестигранник 21 мм под гаечный ключ.
- Защищено от коррозии методом химического оксидирования.
- Поставляется в индивидуальной картонной коробке.



40498 65 0,920 1/10

AUTOMOTIVE TOOL
СПЕЦИИНСТРУМЕНТ



Приспособление для утапливания тормозных цилиндров

- Применяется для утапливания тормозных цилиндров легковых автомобилей с дисковой тормозной системой.
- Применим для передних тормозных цилиндров, а также для задних тормозных цилиндров, не требующих вращения в процессе утапливания.
- Рабочие лапки приспособления изготовлены методом горячей штамповки (ковки на молотах).
- Поставляется в индивидуальной картонной коробке.



40402 10-90 1,050 1/12



AUTOMOTIVE TOOL
СПЕЦИИНСТРУМЕНТ



Приспособление для утапливания тормозных цилиндров

- Предназначено для утапливания гидравлических цилиндров суппортов автомобилей при ремонте и обслуживании тормозной системы.
- Применимо для работы с тормозными цилиндрами, требующими вращения в процессе работы.
- Приспособление может быть применено при ремонте автомобилей Audi, Volkswagen, Seat, Skoda и др.
- Правая рабочая резьба приспособления силовая трапециевидная, изготовленная методом накатки.
- Приспособление укомплектовано упорной пластиной.
- Поставляется в индивидуальной blisterной упаковке.



40413 65 0,750 5/20

AUTOMOTIVE TOOL
СПЕЦИИНСТРУМЕНТ



Приспособление для утапливания тормозных цилиндров

- Применяется для утапливания тормозных поршней, требующих вращения.
- Применимо для широкого спектра легковых автомобилей европейского и американского производства, оборудованных дисковыми тормозными системами.
- Приспособление имеет стандартный присоединительный квадрат 3/8" под вороток.
- Поставляется в индивидуальной blisterной упаковке.



40423 0.100 100

AUTOMOTIVE TOOL
СПЕЦИИНСТРУМЕНТ

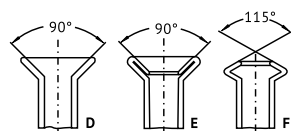

Набор для развальцовки тормозных трубок

- Применяется для развальцовки одинарным и двойным конусом типов D, E (SAE), F (ISO) мягких медных и алюминиевых трубок.
- В комплект поставки входит зажимная планка под пять размеров трубок, винтовая струбцина для развальцовки и пять сменных пуансонов различного размера.
- Применим для работы с трубками диаметром 4,8; 6,4; 7,9; 9,5 и 12,7 мм.
- Винтовая струбцина изготовлена методом горячей штамповки (ковки на молотах) и укомплектована конусной насадкой.
- Поставляется на пластиковом ложементе в blisterной упаковке.



40414 7 1,000 6/24

AUTOMOTIVE TOOL
СПЕЦИИНСТРУМЕНТ



Набор для развальцовки тормозных трубок

- Применяется для развальцовки одинарным конусом мягких медных и алюминиевых трубок под углом 90° и для расширения диаметров трубок с помощью 5 насадок.
- В комплект поставки входят две зажимные планки под одиннадцать размеров трубок, винтовая струбцина для развальцовки и пять сменных пуансонов различного размера.
- Применим для работы с трубками диаметром 5, 6, 8, 10, 12, 16 и 19 мм, а также 1/4", 3/8", 1/2", 5/8".
- Винтовая струбцина изготовлена методом горячей штамповки (ковки на молотах) и укомплектована конусной насадкой.
- Поставляется в индивидуальном пластиковом кейсе.

Кол-во
предметов



40409	8	1,850	1/15
-------	---	-------	------

AUTOMOTIVE TOOL
СПЕЦИИНСТРУМЕНТ



CrV
сталь



Набор для развальцовки тормозных трубок

- Применяется для развальцовки одинарным и двойным конусом типов D, E (SAE), F (ISO) медных, алюминиевых и мягких стальных трубок тормозной системы под углом 45°, 90° и 180°.
- В комплект поставки входит зажимная планка под шесть размеров трубок, винтовая струбцина для развальцовки и восемь сменных пуансонов различного размера.
- Применим для работы с трубками диаметром 4,75, 5, 6, 8, 9 и 10 мм.
- Винтовая струбцина изготовлена методом горячей штамповки (ковки на молотах) и укомплектована конусной насадкой.
- Поставляется в индивидуальном пластиковом кейсе.

Кол-во
предметов



40435	10	2,190	1/10
-------	----	-------	------

AUTOMOTIVE TOOL
СПЕЦИИНСТРУМЕНТ



Набор для развальцовки тормозных трубок

- Применяется для развальцовки одинарным конусом мягких медных и алюминиевых трубок тормозной системы.
- В комплект поставки входит зажимная планка под шесть размеров трубок и винтовая струбцина для развальцовки.
- Применим для работы с трубками диаметром 4,8; 6,4; 7,9; 9,5; 12,7 и 15,9 мм.
- Поставляется в индивидуальной блистерной упаковке.

Кол-во
предметов



40406	2	0,680	5/20
-------	---	-------	------



AUTOMOTIVE TOOL
СПЕЦИИНСТРУМЕНТ



Набор для развальцовки тормозных трубок

- Применяется для развальцовки одинарным и двойным конусом типов D, E (SAE), F (ISO) медных, алюминиевых и мягких стальных трубок тормозной системы.
- В комплект поставки входит зажимная планка под шесть размеров трубок, винтовая струбцина для развальцовки и семь пуансонов соответствующего размера.
- Применим для работы с трубками диаметром 4,8; 6,4; 7,9; 9,5; 12,7 и 15,9 мм.
- Поставляется в индивидуальной блистерной упаковке.

Кол-во
предметов



40407

9

0,725

5/20

AUTOMOTIVE TOOL
СПЕЦИИНСТРУМЕНТ



Набор для развальцовки тормозных трубок

- Применяется для развальцовки одинарным и двойным конусом типов D, E (SAE), F (ISO) медных, алюминиевых и мягких стальных трубок тормозной системы.
- В комплект поставки входит зажимная планка под шесть размеров трубок, винтовая струбцина для развальцовки, семь пуансонов соответствующего размера и ручной труборез.
- Применим для работы с трубками диаметром 4,8; 6,4; 7,9; 9,5; 12,7 и 15,9 мм.
- Поставляется в индивидуальной блистерной упаковке.

Кол-во
предметов



40408

10

1.100

5/20

AUTOMOTIVE TOOL
СПЕЦИИНСТРУМЕНТ



Труборез для тормозных трубок

- Применяется для резки мягких медных и алюминиевых трубок тормозной системы автомобилей.
- Применим для трубок диаметром от 3 до 28 мм.
- Состоит из режущего ножа и регулировочного винта с двумя опорными роликами.
- Корпус изготовлен методом точного литья.
- Поставляется в индивидуальной блистерной упаковке.

Размер
мм



40411

3-28

0,200

5/20

AUTOMOTIVE TOOL
СПЕЦИИНСТРУМЕНТ



Трубогиб для тормозных трубок

- Применяется для придания мягким медным и алюминиевым трубкам тормозной системы автомобилей соответствующей формы.
- Применим для трубок диаметром от 3 до 10 мм.
- Позволяет изгибать трубки на угол до 90°.
- Рукоятки трубогиба имеют резиновое покрытие для снижения давления на ладонь и удобства применения.
- Поставляется в индивидуальной блистерной упаковке.



40421

0,670

6/36

AUTOMOTIVE TOOL
СПЕЦИИНСТРУМЕНТ



Ключ масляного фильтра ленточный универсальный

- Применяется для демонтажа масляных фильтров двигателей при замене масла.
- Ленты ключа изготовлены из пружинной стали.
- В комплекте четыре ленты для масляных фильтров диаметром 60-70, 73-82, 89-98 и 105-113 мм.
- Рукоятка ключа имеет двухслойное резиновое покрытие для удобства применения.
- Шарнирная конструкция позволяет применять ключ в труднодоступных местах.
- Имеет быстросъёмную систему фиксации лент.
- Поставляется в индивидуальной блистерной упаковке.

Размер
мм



40505

60-113

0,600

12/24

AUTOMOTIVE TOOL
СПЕЦИИНСТРУМЕНТ



Ключ масляного фильтра ленточный

- Применяется для демонтажа масляных фильтров двигателей при замене масла.
- Лента ключа изготовлена из пружинной стали.
- Рукоятка ключа имеет резиновое покрытие для удобства применения.
- Поставляется в индивидуальной блистерной упаковке.

Размер
мм



40515

71-79

0,250

12/72

40516

89-98

0,270

12/72

AUTOMOTIVE TOOL
СПЕЦИИНСТРУМЕНТ



Ключ масляного фильтра ленточный

- Применяется для демонтажа масляных фильтров двигателей при замене масла.
- Лента ключа изготовлена из полипропилена.
- Возможно применение как с воротком, так и с гаечным ключом.
- Поставляется в индивидуальной блистерной упаковке.

Размер
мм



40519

150

0,290

6/24

AUTOMOTIVE TOOL
СПЕЦИИНСТРУМЕНТ



Ключ масляного фильтра зажимной

- Применяется для демонтажа масляных фильтров двигателей внутреннего сгорания.
- Ключ имеет шестерёнчатую самозажимную конструкцию с тремя изогнутыми захватами.
- Насечка на захватах позволяет надёжно удерживать фильтр.
- Материал ключа – хромованадиевая инструментальная сталь.
- Имеет стандартный присоединительный квадрат 3/8" под вороток.
- Укомплектован универсальным переходником с внутренним присоединительным квадратом 1/2" под вороток и наружным шестигранником 21 мм под ключ или торцевую головку.
- Поставляется в индивидуальной картонной коробке.

Размер
мм



Размер мм	КГ	Л
40518	35-75	0,650
40517	65-110	0,650

AUTOMOTIVE TOOL
СПЕЦИИНСТРУМЕНТ



Ключ масляного фильтра зажимной

- Применяется для демонтажа масляных фильтров двигателей внутреннего сгорания.
- Ключ имеет шестерёнчатую самозажимную конструкцию с тремя изогнутыми плоскими захватами, надёжно удерживающими фильтр.
- Материал ключа – хромованадиевая инструментальная сталь.
- Применяется для масляных фильтров диаметром от 63 до 100 мм.
- Имеет стандартный присоединительный квадрат 3/8" под вороток.
- Укомплектован универсальным переходником с внутренним присоединительным квадратом 1/2" под вороток и наружным шестигранником 21 мм под ключ или торцевую головку.
- Поставляется в индивидуальной картонной коробке.

Размер
мм



Размер мм	КГ	Л
40531	63-100	0,395

AUTOMOTIVE TOOL
СПЕЦИИНСТРУМЕНТ



Ключ масляного фильтра зажимной

- Применяется для снятия и установки масляных фильтров двигателей без их повреждения, а также для установки фильтров при помощи динамометрического ключа, соблюдая технические требования автопроизводителей.
- Снабжён присоединительным квадратом 1/2" (12,5 мм) под вороток.
- Изготовлен из конструкционной стали 45 методом горячей штамповки (ковки на молотах).
- Закалён до твёрдости 20-26 HRC.
- Защищён от коррозии фосфатированием.
- Поставляется в индивидуальной картонной коробке.

Размер
мм



Размер мм	КГ	Л
40532	60-80	0,465
40533	80-105	0,915

AUTOMOTIVE TOOL
СПЕЦИИНСТРУМЕНТ



Ключ масляного фильтра чашечный

- Применяется для снятия и установки масляных фильтров двигателей внутреннего сгорания.
- Изготовлен методом точного литья из алюминиевого сплава.
- Имеет стандартный внутренний присоединительный квадрат 1/2" (12,5 мм), что позволяет применять воротки и удлинители, а также производить установку фильтра с контролируемым моментом затяжки в полном соответствии техническим требованиям производителя автомобиля, используя динамометрический ключ.
- Может быть использован с гаечным ключом с размером рабочей части 27 мм.
- Поставляется в индивидуальной блистерной упаковке.

	Размер мм	Грани шт	КГ	Коробка
40520	64	14	0,120	10/100
40529	65	14	0,120	10/100
40530	67	14	0,120	10/100
40521	73	14	0,135	10/100
40522	73	15	0,135	10/100
40523	74	14	0,135	10/100
40524	75	15	0,135	10/100
40525	76	12	0,160	10/100
40526	78	15	0,160	10/100

AUTOMOTIVE TOOL
СПЕЦИИНСТРУМЕНТ



Набор ключей масляного фильтра

- Предназначен для демонтажа и установки масляных фильтров двигателей внутреннего сгорания различных марок автомобилей.
- Применение ключей набора снижает риск повреждения масляных фильтров, обеспечивает возможность устанавливать фильтры при помощи динамометрического ключа, соблюдая технические требования производителей автомобилей.
- Укомплектован переходником 1/2"-3/8" и ключами масляных фильтров 65мм/14, 65-67мм/14, 68мм/14, 73мм/14, 74-76мм/15, 75-77мм/15, 74-76мм/15, 76мм/30, 80мм/15, 82мм/15, 90мм/15, 93мм/15, 93мм/36, 100мм/15.
- Ключи изготовлены из стали 45 методом холодной штамповки.
- Поставляется в индивидуальном пластиковом кейсе.

	Кол-во предметов	КГ	Коробка
40535	15	2,645	1/5

AUTOMOTIVE TOOL
СПЕЦИИНСТРУМЕНТ



Ключ масляного фильтра цепной

- Применяется для демонтажа масляных фильтров двигателей.
- Применяется для масляных фильтров диаметром до 120 мм.
- Имеет стандартный присоединительный квадрат 1/2" (12,5 мм) под вороток и внешний шестигранник размером 21 мм под гаечный ключ.
- Поставляется в индивидуальной блистерной упаковке.

	Размер мм	КГ	Коробка
40528	120	0,475	5/50

AUTOMOTIVE TOOL
СПЕЦИИНСТРУМЕНТ



AUTOMOTIVE TOOL
СПЕЦИИНСТРУМЕНТ



AUTOMOTIVE TOOL
СПЕЦИИНСТРУМЕНТ



AUTOMOTIVE TOOL
СПЕЦИИНСТРУМЕНТ



Ключ масляного фильтра зажимной

- Применяется для демонтажа масляных фильтров двигателей.
- Применяется для масляных фильтров диаметром от 65 до 110 мм.
- Имеет зажимную серповидную конструкцию с возвратной пружиной.
- Оборудован пластиковой рукояткой для удобства применения.
- Поставляется в индивидуальной блистерной упаковке.

Размер
мм



40504	65-110	0,230	12/72
-------	--------	-------	-------

Съёмник масляного фильтра

- Применяется для демонтажа масляных фильтров двигателей.
- Имеет переставную шарнирную конструкцию.
- Изготовлен из хромованадиевой инструментальной стали методом горячей штамповки (ковки на молотах).
- Рабочая часть снабжена зубчатой насечкой для надёжного захвата фильтра.
- Рукоятки снабжены резиновым покрытием для снижения давления на ладонь и более удобного хвата инструмента.
- Поставляется в индивидуальной блистерной упаковке.

Размер
мм



40378	60-90	0,320	5/50
40379	85-115	0,410	5/50

Ключ маслосливных пробок

- Предназначен для откручивания масляных пробок в автомобилях марок Peugeot, Renault и Volvo.
- Имеет наружный квадратный рабочий профиль с обеих сторон.
- Материал – инструментальная сталь 40Cr.
- Закалён до твёрдости 44 – 46 HRC.
- Защищён от коррозии хромовым покрытием.

Размер
мм



40540	8x10	0,255	10/40
-------	------	-------	-------

Набор ключей масляных пробок

- Применяется для откручивания пробок маслосливных отверстий двигателей, коробок переключения передач, редукторов и раздаточных коробок при замене масла.
- Ключи изготовлены из хромованадиевой инструментальной стали, закалены и защищены от коррозии хромированием.
- Укомплектован ключами с наружным шестигранным рабочим профилем - 3/8", 8, 9, 10, 12, 14, 17 мм; ключами с наружным четырёхгранным рабочим профилем - 3/8", 8, 11, 13 мм и воротком 3/8" длиной 150 мм.
- Поставляется в индивидуальном пластиковом кейсе.

Кол-во
предметов



40510	12	1,200	1/10
-------	----	-------	------

AUTOMOTIVE TOOL
СПЕЦИАЛЬНЫЙ ИНСТРУМЕНТ



Набор для восстановления резьбы маслосливных отверстий

- Применяется для восстановления резьбы маслосливных отверстий поддонов двигателей и коробок переключения передач автомобилей.
- Укомплектован метчиком ремонтного размера, набором пробок и уплотнительных колец.
- Ремонт резьбы производится за счёт нарезания в маслосливном отверстии новой ремонтной резьбы и установки пробки из набора.
- Поставляется в индивидуальном пластиковом футляре.



Размер
мм



Код	Размер мм	Вес кг	Упаковка
40573	M13x1,5	0,250	10/40
40575	M15x1,5	0,295	10/40
40577	M17x1,5	0,320	10/40
40580	M20x1,5	0,380	10/40

AUTOMOTIVE TOOL
СПЕЦИАЛЬНЫЙ ИНСТРУМЕНТ



Съёмник крышки топливного насоса

- Применяется при разборке топливного насоса для демонтажа и установки датчика указателя топлива.
- Съёмник изготовлен из углеродистой стали.
- Имеет регулируемые передвижные захваты.
- Применяется для крышек диаметром от 122 до 190 мм.
- Оборудован стандартным присоединительным квадратом 3/8" под вороток.
- Применяется для автомобилей Audi, BMW, VW, Mercedes Benz.
- Поставляется в индивидуальной блистерной упаковке.



Размер
мм



Код	Размер мм	Вес кг	Упаковка
40425	122-190	0,540	6/24

AUTOMOTIVE TOOL
СПЕЦИАЛЬНЫЙ ИНСТРУМЕНТ



Съёмник крышки топливного насоса

- Применяется при разборке топливного насоса для демонтажа и установки датчика указателя топлива.
- Регулируемая конструкция положения захватов позволяет применять ключ для большинства крышек топливного насоса диаметром от 89 до 170 мм.
- Три захвата позволяют надёжно зафиксировать инструмент на крышке, не повреждая её.
- Имеет стандартный шестигранник 19 мм под ключ или торцевую головку.
- Поставляется в индивидуальной картонной коробке.



Размер
мм



Код	Размер мм	Вес кг	Упаковка
40455	89-170	0,980	1/10



AUTOMOTIVE TOOL
СПЕЦИИНСТРУМЕНТ



AUTOMOTIVE TOOL
СПЕЦИИНСТРУМЕНТ

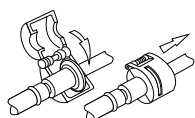

AUTOMOTIVE TOOL
СПЕЦИИНСТРУМЕНТ



Набор для разъединения трубопроводов

- Применяется для демонтажа трубок топливной системы, системы кондиционирования, тормозной системы и прочих.
- Применим для многих легковых автомобилей, внедорожников и лёгких коммерческих автомобилей различных марок.
- Укомплектован алюминиевыми разъединителями 1/4" (чёрный), 5/16" (красный), 3/8" (жёлтый), 1/2" (синий), двухразмерным разъединителем 5/16"-3/8", круглым и продолговатым съёмниками 1/2" и двухточечным разъединителем.
- Поставляется в индивидуальном пластиковом футляре.

Кол-во
предметов



40427

8

0,575

1/20

Набор для разъединения трубопроводов

- Применяется для демонтажа трубок топливной системы, системы охлаждения двигателя, системы вентиляции и кондиционирования.
- Укомплектован съёмниками пружинных фиксаторов 3/8" (красный), 1/2" (синий), 5/8" (чёрный), 3/4" (белый), разъединителями трубопроводов топливной системы 3/8" (жёлтый) и 1/2" (зелёный).
- Укомплектован разъединителями для фитингов трубопроводов топливной системы 5/16" (серый) и 3/8" (голубой).
- Укомплектован разъединителем для автомобилей Ford и GM размером 1/2" (чёрный).
- Поставляется в индивидуальной блистерной упаковке.

Кол-во
предметов



40424

9

0,180

10/50

Съёмник коннектора топливного фильтра

- Форма рабочих захватов позволяет легко отсоединить коннектор топливной магистрали от топливного фильтра.
- Применим для автомобилей Mercedes Benz, Ford, Mazda, VW, Audi, Opel, Fiat, GM, BMW.
- Съёмник изготовлен из хромованадиевой инструментальной стали методом горячей штамповки (ковки на молотах) с последующей термической обработкой.
- Имеет удобные эргономичные резиновые рукоятки.
- Поставляется в индивидуальной блистерной упаковке.

← L →
мм



40449

200

0,350

10/40

AUTOMOTIVE TOOL
СПЕЦИИНСТРУМЕНТ



Ключ топливного фильтра двигателя Hdi

- Предназначен для снятия топливного фильтра дизельных двигателей.
- Имеет разрезную конструкцию рабочей части с размером 27 мм и стандартный присоединительный квадрат 1/2" (12,5 мм) под вороток.
- Применим для двигателей HDi 2,0/2,2 автомобилей Citroen C4 и C5; Fiat Scudo, Ulysse 2,0 JTD; Ford Focus, Galaxy, Kuga 2,0 TDCi; Peugeot 307, 308, 407, 607, 807 2,0 HDi 16V; Volvo C30, C70, S40 2,0 Diesel; Lancia, Land Rover и Mitsubishi.
- Поставляется на индивидуальном пластиковом держателе.



40382	27	0,145	20/80
-------	----	-------	-------

AUTOMOTIVE TOOL
СПЕЦИИНСТРУМЕНТ



Ключ гайки крепления топливной трубки

- Предназначен для демонтажа и установки гайки крепления трубки подачи топлива дизельных двигателей.
- Применим для ремонта топливной системы дизельных двигателей автомобилей BMW, VW, OPEL, Mercedes Benz.
- Длина ключа – 120 мм.
- Рабочий профиль – 12-гранный с прорезью под топливную трубку.
- Имеет стандартный присоединительный квадрат 1/2" (12,5 мм) под вороток.
- Изготовлен из хромованадиевой инструментальной стали методом горячей штамповки (ковки на молотах).
- Защищён от коррозии хромированием.
- Поставляется на индивидуальном пластиковом держателе.



41214	14	0,155	25/100
41217	17	0,160	25/100
41219	19	0,165	25/100

AUTOMOTIVE TOOL
СПЕЦИИНСТРУМЕНТ



Съёмник топливных форсунок двигателей VAG FSI

- Предназначен для демонтажа и установки топливных форсунок высокого давления двигателей FSI автомобилей VAG-группы.
- Применяется при ремонте двигателей FSI объёмом 1,4; 1,6; 1,8; 2,0; 2,7 V6; 3,0 V6; 3,2 V6; 3,6 V6; 4,2 V8.
- Компоненты набора изготовлены из CR-V и S45C инструментальных сталей, что значительно повышает прочность и увеличивает срок службы.
- Функциональный аналог оригинального инструмента – T10133.
- Поставляется в индивидуальном пластиковом кейсе.

Кол-во
предметов



41104	18	2,540	1/10
-------	----	-------	------

AUTOMOTIVE TOOL
СПЕЦИИНСТРУМЕНТ



Съёмник топливных форсунок двигателей VAG TDI

- Применяется для демонтажа насосов форсунок дизельных двигателей VAG TDI PD.
- Применение набора предотвращает повреждение форсунок в процессе демонтажа, а также облегчает работу в условиях ограниченного пространства.
- Съёмник устанавливается в резьбовое отверстие насоса форсунки, прижимается гайкой и извлекается при помощи обратного молотка.
- Набор применим для ремонта дизельных двигателей: 1,4 SDi/TDi, 1,9 D/SDi/TDi (PD), 2,0 TDi (PD), 2,5 TDI, 2,5 TDi (PD), 2,8 TDi (PD), 2,7/3,0 TDi (PD).
- Состоит из съёмника насос форсунок TDi PD (аналог T10163) и инерционного съёмника форсунок с насадками (аналог T10055).
- Поставляется в индивидуальном пластиковом кейсе.

Кол-во
предметов



41103

7

1,100

1/10

AUTOMOTIVE TOOL
СПЕЦИИНСТРУМЕНТ



Съёмник форсунок двигателей с топливной системой Common Rail

- Применяется для демонтажа форсунок на двигателях с системой впрыска топлива Common Rail без необходимости снятия головки блока цилиндров.
- Компоненты набора изготовлены из CR-V и S45C инструментальных сталей, что значительно повышает прочность и увеличивает срок службы.
- Укомплектован адаптерами M14x1,5 (DELPHI), M17x1,0 (Bosch), M20x1,0 (DENSO), M24x1,0 (Siemens), M27x1,0 (Siemens), M27x1,0 (Bosch), M14x1,5.
- Ударная часть - обратный молоток весом 3,9 кг.
- В составе набора головки торцевые с вырезом 6-гранные, L-100 мм: 25, 27, 29, 30 мм.
- Поставляется в индивидуальном пластиковом кейсе.

Кол-во
предметов



41105

14

8,500

1/2

AUTOMOTIVE TOOL
СПЕЦИИНСТРУМЕНТ



Съёмник топливных форсунок двигателей BMW N20, N55

- Предназначен для снятия и установки топливных форсунок двигателей автомобилей BMW.
- Применим для двигателей моделей N20 и N55.
- Функциональный аналог оригинального съёмника 130320.
- Поставляется в индивидуальной картонной коробке.



40473

0,600

1/10

AUTOMOTIVE TOOL
СПЕЦИИНСТРУМЕНТ



Съёмник топливных форсунок

- Предназначен для снятия топливных форсунок дизельных двигателей, оборудованных топливными системами Bosch и Lucas.
- Принцип работы – съёмник обратного ударного действия.
- Укомплектован резьбовыми адаптерами M8, M12 и M14.
- Поставляется в индивидуальном пластиковом кейсе.



41100

1,350

1/10

AUTOMOTIVE TOOL
СПЕЦИИНСТРУМЕНТ

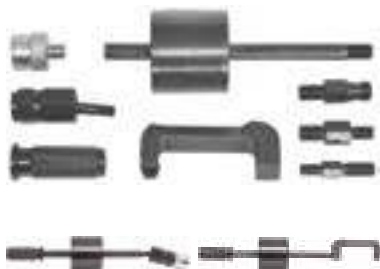

Съёмник топливных форсунок Mercedes

- Предназначен для демонтажа топливных форсунок на двигателях автомобилей Mercedes Benzc системой впрыска топлива Common Rail, без необходимости демонтажа головки блока двигателя.
- Применим для дизельных двигателей CDI моделей 611, 612, 613, 646, 647, 648 и прочих.
- Набор состоит из ударного съёмника обратного действия весом 1,75 кг, резьбовых адаптеров M17x1,0, M12x1,75, M27x1,0 (Bosch) и С-образной скобы.
- Общая длина съёмника – 350 мм.
- Поставляется в индивидуальном пластиковом кейсе.



41102

3,770

1/4

AUTOMOTIVE TOOL
СПЕЦИИНСТРУМЕНТ



Съёмник топливных форсунок грузовых автомобилей

- Предназначен для демонтажа и установки топливных форсунок дизельных двигателей.
- Применяется при ремонте грузовых автомобилей Mercedes-Benz, MAN и Scania.
- Изготовлен из хромованадиевой инструментальной стали.
- Имеет зубчатый рабочий профиль и ходовой винт.
- Внешний диаметр съёмника 29,3 мм, внутренний диаметр – 22,5 мм.
- Защищён от коррозии методом фосфатирования.
- Поставляется в индивидуальной блистерной упаковке.



41101

0,370

1/20

AUTOMOTIVE TOOL
СПЕЦИИНСТРУМЕНТ



Набор для ремонта сёдел форсунок

- Набор предназначен для очистки и ремонта посадочных мест форсунок дизельных двигателей с топливной системой Common Rail.
- Развёртки изготовлены из хромомолибденовой инструментальной стали, закалены и заточены.
- Набор укомплектован развёртками с размером и углами заточки, соответствующими посадочным местам топливных форсунок наиболее распространённых топливных систем различных марок автомобилей.
- Укомплектован плоскими развёртками 15x19 мм, 17x17 мм (Delphi/Bosch BMW/PSA/Renault/Ford), 17x19 мм (Bosch Mercedes CRD), угловыми развёртками 17x17 мм (Mercedes CDI), 17x21 мм (Fiat/Iveco), Т-образной рукояткой, направляющей и шестигранником для болта крепления.
- Поставляется в индивидуальном пластиковом кейсе.

Кол-во
предметов



40042

7

1,345

1/10

AUTOMOTIVE TOOL
СПЕЦИИНСТРУМЕНТ



Набор для восстановления посадочных мест форсунок

- Применяется для ремонта посадочных мест топливных форсунок Bosch и Delphi двигателей HDI, дизельных двигателей с прямым впрыском топлива и двигателей с системой Common Rail.
- Укомплектован развёртками для обработки посадочных мест, ручными щётками и приспособлениями для демонтажа и установки уплотнительных колец.
- Набор поставляется в индивидуальном пластиковом кейсе.
- Комплектация набора: Держатель со стопорным кольцом и пружиной; Приспособление для демонтажа уплотнительных колец; Гибкий держатель бит; Щётка длиной 300 мм, рабочая часть - 100x8,5 мм; Щётка длиной 85 мм, рабочая часть - 25x19,5 мм; Приспособление для установки свечей; Ступенчатая развёртка 180° диаметр 19/17/15 мм; Развёртка 180° диаметр 17 мм; Развёртка 120° диаметр 17 мм; Центрирующие конусы диаметром 18 - 20,5, 16 - 21,5, 18 - 24,5 мм; Заглушки - 6 шт.; Держатель для щёток.

Кол-во
предметов



40043

21

2,500

1/4



AUTOMOTIVE TOOL
СПЕЦИИНСТРУМЕНТ



Набор щёток

- Применяется для очистки посадочных мест топливных форсунок Bosch и Delphi двигателей HDI, дизельных двигателей с прямым впрыском топлива и двигателей с системой Common Rail.
- Укомплектован щёткой длиной 300 мм с размером рабочей части 100x8,5 мм и щёткой длиной 85 мм с рабочей частью 25x19,5 мм.
- Поставляется в индивидуальной блистерной упаковке.

Кол-во
предметов



40046

2

0,060

25/50



AUTOMOTIVE TOOL
СПЕЦИИНСТРУМЕНТ



Набор головок для ремонта ТНВД Bosch

- Применяется при ремонте и обслуживании топливных насосов высокого давления Bosch дизельных двигателей.
- Применим для топливных насосов VE (Bosch VE), VP EDC TDI (Bosch TDI), VP37 (Bosch CR).
- Головки изготовлены из хромованадиевой инструментальной стали методом холодной штамповки.
- Имеют внутренний трёхгранный рабочий профиль и стандартный присоединительный квадрат под вороток.
- Набор укомплектован ключом заглушки гидравлической головки Bosch VE, ключом клапана регулирования давления (гидродемпфера) Bosch VE, головкой треугольного болта рычагов регулятора Bosch VE, головкой винтов крышки Bosch TDI и головкой винтов корпуса Bosch CR.
- Поставляется в индивидуальной блистерной упаковке.

Кол-во
предметов



39980

5

0,480

5/20



AUTOMOTIVE TOOL
СПЕЦИИНСТРУМЕНТ



Набор головок для ремонта ТНВД VAG TDI

- Применяется при ремонте и обслуживании топливных насосов высокого давления дизельных двигателей VAG TDI.
- Головки изготовлены из хромованадиевой инструментальной стали методом холодной штамповки.
- Имеют внутренний трёхгранный рабочий профиль и стандартный присоединительный квадрат 1/2" (12,5 мм) под вороток.
- Набор укомплектован головками M5 (8 мм), M6 (10 мм), M8 (12 мм), M10 (15 мм), M12 (16,5 мм).
- Поставляется в индивидуальной блистерной упаковке.

Кол-во
предметов



39970 5 0,370 5/20

AUTOMOTIVE TOOL
СПЕЦИИНСТРУМЕНТ



Измеритель расхода топлива в двигателях с системой Common Rail

- Применяется для оперативной диагностики работоспособности топливных форсунок дизельных двигателей с электронной системой управления впрыском Common Rail.
- Применяется для диагностики топливных систем Bosch, Delphi, Denso, Siemens.
- Предназначен для диагностики дизельных 4-х и 6-цилиндровых двигателей рядных и V-образных.
- Измерения производятся непосредственно на автомобиле и не требуют демонтажа всех форсунок.
- Подключение производится к обратным ветвям слива топлива с форсунок.
- Диагностика производится по количеству топлива в измерительных ёмкостях, собираемого в процессе проведения теста.
- Поставляется в индивидуальном пластиковом кейсе.

Кол-во
предметов



40150 36 1,800 1/5

AUTOMOTIVE TOOL
СПЕЦИИНСТРУМЕНТ



Съёмник шкивов

- Применяется для демонтажа шкивов, рулевых и зубчатых колёс.
- Захват изготовлен методом горячей штамповки (ковки на молотах) из хромованадиевой инструментальной стали, закалён до твёрдости 38-42 HRC и защищён от коррозии цинковым покрытием.
- Рабочий болт имеет съёмную центровочную насадку.
- Метрическая резьба рабочего болта изготовлена методом накатки.
- Укомплектован десятью болтами различного размера для крепления захвата съёмника на демонтируемую деталь.
- Съёмник применяется в тех случаях, когда демонтируемые детали снабжены технологическими резьбовыми отверстиями.
- Поставляется в индивидуальной блистерной упаковке.

Кол-во
предметов

Диаметр
(мм)



40610 13 90 1,035 6/12

AUTOMOTIVE TOOL
СПЕЦИИНСТРУМЕНТ



45
сталь



Съёмник шкивов универсальный для клиновых ремней

- Применяется для демонтажа шкивов двигателей, оснащённых поликлиновыми ремнями.
- Изготовлен из углеродистой стали, закалён и защищён от коррозии химическим оксидированием.
- Имеет регулируемые захваты для демонтажа шкивов диаметром от 45 до 175 мм.
- Рабочий болт с внутренним квадратом 3/8" под вороток и наружным шестигранником 13 мм под ключ.
- Съёмник укомплектован шестигранным ключом.
- Поставляется в индивидуальной картонной коробке.

Диаметр
(мм)



40612

45-175

1,500

1/10

AUTOMOTIVE TOOL
СПЕЦИИНСТРУМЕНТ



CrV
сталь



Съёмник шкивов распредвала дизельных двигателей VAG

- Предназначен для демонтажа шкивов распределительных валов 3-х и 4-цилиндровых дизельных двигателей автомобилей VAG-группы, оснащённых как топливной системой Common Rail, так и насосом форсунки.
- Применяется для дизельных двигателей объемом 1,2L / 1,4L / 1,9L / 2,0L.
- Функциональный аналог оригинального приспособления T10052.
- Поставляется в индивидуальной картонной коробке.



40608

0,610

1/25

AUTOMOTIVE TOOL
СПЕЦИИНСТРУМЕНТ



CrV
сталь



Съёмник шкивов двигателей автомобилей VAG

- Предназначен для демонтажа приводных шкивов распределительных валов бензиновых и дизельных двигателей автомобилей VAG.
- Применяется для демонтажа как пяти, так и шести лучевых шкивов.
- Рабочий болт снабжён опорным шариком.
- Захваты и траверса съёмника изготовлены из хромованадиевой инструментальной стали.
- Функциональный аналог оригинального съёмника T40001.
- Поставляется в индивидуальном пластиковом кейсе.

Кол-во
предметов



40609

5

1,550

1/10

AUTOMOTIVE TOOL
СПЕЦИАЛИЗИРОВАННЫЙ ИНСТРУМЕНТ



Стъёмник шкивов универсальный

- Предназначен для демонтажа шкивов двигателей большинства современных автомобилей европейского и японского производства.
- Применяется при снятии шкивов коленчатого вала, генератора, кондиционера, привода водяного насоса и прочих.
- Укомплектован двумя траверсами длиной 140 и 230 мм, двумя парами прямых захватов длиной 60 и 110 мм, а также парой изогнутых захватов длиной 60 мм.
- Поставляется в индивидуальном пластиковом кейсе.

Кол-во
предметов

КГ



40930

8

4,245

1/4



AUTOMOTIVE TOOL
СПЕЦИАЛИЗИРОВАННЫЙ ИНСТРУМЕНТ



Ключ шкива распредвала Mercedes M271

- Предназначен для работы с крепежом шкива распределительного вала двигателя M271 автомобиля Mercedes Benz.
- Изготовлен из хромомолибденовой инструментальной стали методом холодной штамповки.
- Рабочий профиль - внешний Тогх с отверстием размера T100H.
- Длина ключа - 78 мм.
- Имеет стандартный присоединительный квадрат 1/2" (12,5 мм).
- Рассчитан на применение с пневматическим ударным инструментом.
- Поставляется в индивидуальном пластиковом держателе.

← A →

← L →
мм

КГ



39339

T100H

78

0,195

10/60

CrMo
сталь

1/2"



AUTOMOTIVE TOOL
СПЕЦИАЛИЗИРОВАННЫЙ ИНСТРУМЕНТ



Ключ шкивов универсальный

- Предназначен для фиксации и поворота шкивов двигателей внутреннего сгорания.
- Применяется при ремонте большинства современных бензиновых и дизельных двигателей.
- Имеет регулируемую ширину захвата от 40 до 220 мм.
- Оборудован резиновой рукояткой, для удобства использования.
- Укомплектован четырьмя комплектами штифтов диаметром 6-10, 8-11, 10-12 и 11-16 мм.
- Защищён от коррозии хромовым покрытием с эффектом матовой поверхности.
- Поставляется в индивидуальном пластиковом кейсе.

← L →
мм

КГ



41530

520

2,450

1/10



AUTOMOTIVE TOOL
СПЕЦИИНСТРУМЕНТ



Ключ фиксации шкива коленчатого вала VAG

- Предназначен для блокировки шкива виброгасителя при демонтаже и установке центрального болта коленчатого вала автомобилей VAG-группы с двигателями объёмом 1,8 и 2,0 литра TSI/FSI/TFI, имеющих цепной привод системы газораспределения.
- Применим для ремонта автомобилей: VW - Golf (2004), Jetta (2006), Tiguan (2008), Passat (2006), Passat CC (2009); Audi - A3 (2004), TT (2007), A4 (2001), A5 Coupe (2008), A6 (2005), Q5 (2008).
- Коды двигателей: CABD, CABA, CABB, CDHA, CDHB, CDNC, CDAА, CCZA, CCTA, CBFA, CCZC, CPSA, CDNB, CAWB, CAWA, CGYA, CCZB, CCZD, CCAA, CСAB, CJEB, BMD, BJJ, CCZD, CCZB, CDAB.
- Является функциональным аналогом оригинального инструмента T10355.
- Поставляется в индивидуальной картонной коробке.



40281

860

2,600

1/5

AUTOMOTIVE TOOL
СПЕЦИИНСТРУМЕНТ



Ключ фиксации шкива регулируемый

- Предназначен для удержания и поворота приводных шкивов и зубчатых колес валов газораспределительного механизма при ремонте и обслуживании двигателей внутреннего сгорания.
- Применим для двигателей автомобилей, имеющих отверстия в шкивах диаметром не менее 12 мм.
- Поворотный рабочий захват позволяет изменять размер рабочей части до 150 мм.
- Длина ключа – 420 мм.
- Рукоятка ключа снабжена резиновым покрытием, снижающим давление на ладонь и улучшающим хват инструмента.
- Поставляется в индивидуальной блистерной упаковке.



41540

150

420

1,050

10/20

AUTOMOTIVE TOOL
СПЕЦИИНСТРУМЕНТ



Ключ для регулировки натяжения ремня VAG

- Предназначен для регулировки ролика натяжителя ремня двигателей автомобилей.
- Переставная регулируемая рабочая часть позволяет использовать ключ для большинства автомобилей VAG-группы.
- Изготовлен из инструментальной стали и имеет резиновое покрытие рукоятки для снижения давления на ладонь.
- Поставляется в индивидуальной блистерной упаковке.



41529

200

0,260

10/50

AUTOMOTIVE TOOL
СПЕЦИИНСТРУМЕНТ



Измеритель натяжения приводных ремней

- Применяется для контроля натяжения ремней газораспределительной системы и ремней вспомогательных агрегатов двигателей внутреннего сгорания.
- Применяется для работы с большинством автомобильных ремней, включая зубчатые и поликлиновые ремни.
- Имеет микрометрический винт для определения степени натяжения ремня.
- Поставляется в индивидуальной блистерной упаковке.



40437

0,435

10/40

AUTOMOTIVE TOOL
СПЕЦИИНСТРУМЕНТ



Приспособление для работы с цепью ГРМ

- Предназначен для разъединения и соединения звеньев цепи привода газораспределительного механизма двигателей.
- Применяется для работы как с однорядной, так и двухрядной цепью с диаметром отверстий 3,1 и 4,4 мм.
- Может применяться для ремонта бензиновых и дизельных двигателей автомобилей Mercedes-Benz.
- Поставляется в индивидуальном пластиковом кейсе.

Кол-во
предметов



40285

21

3,000

1/5

PROFESSIONAL
ПРОФЕССИОНАЛ



Ключ головки блока VAG

- Предназначен для работы с крепёжными болтами головки блока цилиндров VW-Audi V6 и 4-цилиндровых 20-клапанных двигателей.
- Функциональный аналог оригинального приспособления T10070/3452.
- Изготовлен из инструментальной стали S2 методом холодной штамповки.
- Закалён до твёрдости не менее 39 HRC.
- Рабочий профиль - Ribe.
- Головка защищена от коррозии хромированием с эффектом матовой поверхности.
- Имеет стандартный присоединительный квадрат 1/2" (12,5 мм) под вороток.

← A →

← L →
мм



39252

RIBE 52

55

0,085

25/100

AUTOMOTIVE TOOL
СПЕЦИИНСТРУМЕНТ



Ключ головки блока VAG

- Применяется с динамометрическим ключом для болтов головки блока цилиндров двигателей автомобилей VW и AUDI.
- Наружный шестигранный рабочий профиль Ribe вставки.
- Головка изготовлена методом холодной штамповки.
- Материал головки - хромованадиевая сталь CrV50BV30.
- Закалена до твердости 45-47 HRC.
- Материал вставки - инструментальная сталь S2.
- Износостойкая, пригодна для длительного использования при максимальных нагрузках.
- Головка защищена от коррозии хромированием с эффектом матовой поверхности.

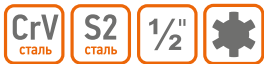
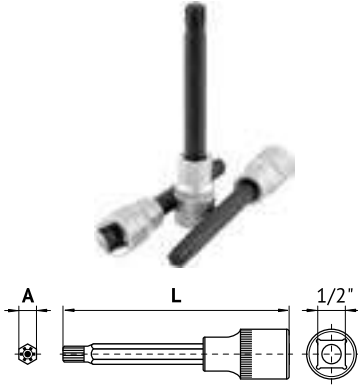

39910	M10S	140	0,140	10/100
-------	------	-----	-------	--------

AUTOMOTIVE TOOL
СПЕЦИИНСТРУМЕНТ



Оправка для сжатия поршневых колец

- Предназначена для сжатия поршневых колец при ремонте двигателей внутреннего сгорания.
- Изготовлена из пружинной стали.
- Укомплектована ключом для стягивания.
- Имеет механизм фиксации.
- Поставляется в индивидуальной картонной коробке.



40053	50-125	75	0,275	1/40
40054	53-175	75	0,300	1/40
40055	60-175	100	0,335	1/40

AUTOMOTIVE TOOL
СПЕЦИИНСТРУМЕНТ



Оправка для установки поршневых колец

- Применяется для установки поршневых колец на поршень при проведении капитального ремонта двигателей внутреннего сгорания.
- Обеспечивает равномерное разжатие колец, снижая вероятность поломки в процессе установки.
- Защищено от коррозии хромовым защитно-декоративным покрытием.
- Рукоятки приспособления снабжены резиновыми декоративными чехлами, предотвращающими проскальзывание ладони и снижающими давление на ладонь в процессе применения.
- Поставляется в индивидуальной блистерной упаковке.



40060	40-100	0,340	5/50
40062	80-120	0,355	5/50

AUTOMOTIVE TOOL
СПЕЦИИНСТРУМЕНТ



Приспособление для хонингования

- Применяется для финишной обработки поршневых цилиндров для получения точного геометрического размера и необходимых параметров шероховатости поверхности.
- Имеет два комплекта рабочих абразивных брусков с величиной абразивного зерна P240.
- Предназначено для обработки цилиндров диаметром от 50 до 175 мм.
- Снабжено цилиндрическим хвостовиком для установки в сверлильный патрон.
- Хвостовик соединён с рабочим механизмом через гибкий удлинитель.
- Рабочий механизм подпружинен и имеет гайку регулировки жёсткости пружины.
- Поставляется в индивидуальной блистерной упаковке.



40056 50-175 0,560 6/24

AUTOMOTIVE TOOL
СПЕЦИИНСТРУМЕНТ



Рассухариватель клапанов верхний

- Применяется для снятия фиксаторов клапанов газораспределительной системы двигателей внутреннего сгорания.
- Применим для OHV, OHC, SHV двигателей.
- Не может быть применён на двигателях с глубоко расположенными клапанами.
- Не требует снятия головки блока двигателя при проведении работ.
- Поставляется в индивидуальной блистерной упаковке.



40372 25 0,815 6/24

AUTOMOTIVE TOOL
СПЕЦИИНСТРУМЕНТ



Рассухариватель клапанов струбциный

- Применяется для снятия фиксаторов клапанов газораспределительной системы двигателей внутреннего сгорания.
- Применим для широкого спектра современных двигателей с верхним расположением распределительного вала.
- Использование возможно при полностью демонтированной головке блока цилиндров.
- Укомплектован прижимными втулками диаметром 16, 19, 23, 25, 30 мм.
- Поставляется в индивидуальном пластиковом кейсе.



40371 16-30 2,230 1/10

AUTOMOTIVE TOOL
СПЕЦИИНСТРУМЕНТ



Рассухариватель клапанов рычажный

- Применяется для снятия фиксаторов клапанов газораспределительной системы двигателей внутреннего сгорания.
- Применим для широкого спектра двигателей.
- Не может быть применён на двигателях с глубоко расположенными клапанами.
- Не требует снятия головки блока двигателя при проведении работ.
- Имеет переставную регулирующую конструкцию.
- Поставляется в индивидуальной блистерной упаковке.



40373 300 0,750 5/20



AUTOMOTIVE TOOL
СПЕЦИИНСТРУМЕНТ



Рассухариватель клапанов

- Применяется для снятия фиксаторов клапана при ремонте головки блока двигателя и замене маслосъемных колпачков.
- Применяется для широкого спектра двигателей внутреннего сгорания с верхним расположением распределительного вала.
- Использование возможно только при полностью демонтированной головке блока двигателя.
- Имеет регулируемый рабочий зев размером от 5 до 137 мм.
- Глубина С-образной скобы – 158 мм.
- Поставляется в индивидуальной картонной коробке.



40403 5-137 158 1,510 1/10

AUTOMOTIVE TOOL
СПЕЦИИНСТРУМЕНТ



Рассухариватель клапанов

- Применяется для снятия фиксаторов клапана при ремонте головки блока двигателя и замене маслосъемных колпачков.
- Применяется для широкого спектра двигателей внутреннего сгорания с верхним расположением распределительного вала.
- Использование возможно только при полностью демонтированной головке блока двигателя.
- Укомплектован двумя сменными насадками диаметром 25 и 30 мм.
- Имеет регулируемый рабочий зев размером от 35 до 200 мм.
- Глубина С-образной скобы – 250 мм.
- Поставляется в индивидуальной картонной коробке.



40375 35-200 250 2,100 1/10

AUTOMOTIVE TOOL
СПЕЦИИНСТРУМЕНТ



Рассухариватель клапанов

- Применяется для снятия фиксаторов клапана при ремонте головки блока двигателя и замене маслосъемных колпачков.
- Применяется для широкого спектра двигателей внутреннего сгорания с верхним расположением распределительного вала и глубокими клапанными колодцами.
- Имеет двустороннюю автоматическую фиксацию и переставную конструкцию адаптера.
- Использование возможно только при полностью демонтированной головке блока двигателя.
- Имеет регулируемый рабочий зев размером от 55 до 175 мм.
- Глубина С-образной скобы – 165 мм.
- Поставляется в индивидуальной картонной коробке.



40376 55-175 165 2,330 1/10

AUTOMOTIVE TOOL
СПЕЦИИНСТРУМЕНТ



Рассухариватель клапанов универсальный

- Предназначен для снятия фиксаторов клапанов газораспределительной системы двигателей внутреннего сгорания.
- Применяется для широкого спектра бензиновых и дизельных двигателей внутреннего сгорания с верхним расположением распределительного вала.
- Не требует снятия головки блока двигателя при проведении работ.
- Диаметр опорного кольца 20 мм.
- Универсальная регулируемая конструкция позволяет установить рассухариватель на стандартные крепёжные элементы различных двигателей.
- Имеет эргономичную резиновую рукоятку для удобства использования.
- Укомплектован набором болтов с размером М6, М7 и М8 для фиксации опорных кронштейнов.
- При использовании рассухаривателя требуется подвод сжатого воздуха в цилиндр двигателя.
- В комплект входят два адаптера для бензиновых и дизельных двигателей, через которые в цилиндр нагнетается сжатый воздух, удерживающий клапан на месте и препятствующий падению клапана в цилиндр.
- Защищён от коррозии методом фосфатирования.
- Поставляется в индивидуальном пластиковом кейсе.

Кол-во
предметов

→ D ←
мм

кг

1/4

40374

7

20

3,820

1/4

AUTOMOTIVE TOOL
СПЕЦИИНСТРУМЕНТ



Рассухариватель клапанов рычажный универсальный

- Предназначен для снятия фиксаторов клапанов газораспределительной системы бензиновых и дизельных двигателей с верхним расположением распределительного вала.
- Не требует демонтажа головки блока цилиндров двигателя при проведении работ.
- Регулируемая рычажная конструкция позволяет применять рассухариватель для ремонта большинства современных легковых автомобилей.
- Укомплектован пятью сменными насадками для работы с клапанами различного размера.
- Применяется для автомобилей различных марок: Opel, BMW, Seat, VW, Audi, Hyundai, Toyota, Ford 16V, Renault 19 и Clio.
- Оборудован резиновым покрытием рабочей рукоятки для удобства применения.
- Поставляется в индивидуальном пластиковом кейсе.

кг

1/4

40369

2,300

1/4

AUTOMOTIVE TOOL
СПЕЦИИНСТРУМЕНТ



Съёмник маслясьёмных колпачков

- Применяется для демонтажа маслясьёмных колпачков клапанов газораспределительной системы двигателей внутреннего сгорания.
- Рабочие захваты имеют насечку для надёжного захвата колпачков.
- Поставляется в индивидуальной блистерной упаковке.

← L →
мм

кг

1/4

40377

270

0,390

10/40

AUTOMOTIVE TOOL
СПЕЦИИНСТРУМЕНТ



Набор для замены маслосъёмных колпачков и направляющих втулок клапанов

- Применяется для демонтажа и установки маслосъёмных колпачков и направляющих втулок клапанов газораспределительной системы двигателей.
- Укомплектован оправками для установки направляющих втулок клапанов – 5, 5,5, 6, 6,5, 7, 8, 9 мм, съёмником маслосъёмных колпачков 270 мм, оправками для установки маслосъёмных колпачков – 12,8 и 15 мм, а также установочной рукояткой.
- Поставляется в индивидуальном пластиковом кейсе.

Кол-во
предметов



40380

11

1,800

1/10



AUTOMOTIVE TOOL
СПЕЦИИНСТРУМЕНТ



Набор для притирки клапанов

- Предназначен для ручной притирки клапанов газораспределительной системы двигателей внутреннего сгорания.
- Резиновые присоски изготовлены из синтетической резины, устойчивой к воздействию моторного масла, консистентных смазочных материалов, бензина и дизельного топлива.
- Диаметр присосок – 16, 21, 29, 35 мм.
- Поставляется в индивидуальной блистерной упаковке.

Кол-во
предметов



40368

2

0,160

10/50



AUTOMOTIVE TOOL
СПЕЦИИНСТРУМЕНТ



Развёртка ручная спиральная цилиндрическая

- Предназначена для получения точных отверстий с высоким качеством обрабатываемой поверхности.
- Применяется для обработки внутренних поверхностей направляющих втулок клапанов системы газораспределения двигателей автомобилей.
- Имеет двухступенчатую конструкцию спиральной режущей части.
- Изготовлена из быстрорежущей стали P6M5.
- Класс точности – H7.
- Поставляется в индивидуальной блистерной упаковке.

← A →
мм

← B →
мм

← L →
мм



40545

5,51

5,44

160

0,045

10/200

40546

6,02

5,94

160

0,050

10/200

40547

7,03

6,92

160

0,060

10/200

40548

8,03

7,95

160

0,070

10/150

40549

9,01

8,92

160

0,085

10/150

40542

12,009

11,829

160

0,135

10/60

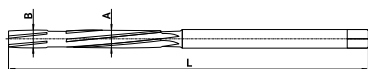

AUTOMOTIVE TOOL
СПЕЦИИНСТРУМЕНТ

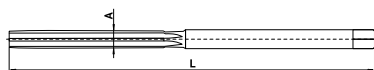

Развёртка ручная цилиндрическая

- Предназначена для получения точных отверстий с высоким качеством обрабатываемой поверхности.
- Применяется для обработки внутренних поверхностей направляющих втулок клапанов системы газораспределения двигателей автомобилей.
- Изготовлена из быстрорежущей стали P6M5.
- Класс точности – Н8.
- Поставляется в индивидуальной blisterной упаковке.



40787	7	110	0,045	10/200
40788	8	120	0,050	10/200
40789	9	125	0,070	10/150
40780	10	130	0,080	10/100
40782	12	140	0,115	10/100

AUTOMOTIVE TOOL
СПЕЦИИНСТРУМЕНТ



Набор шарошек твердосплавных

- Применяется для восстановления сёдел клапанов при ремонте головки блока цилиндров большинства современных двигателей внутреннего сгорания.
- Укомплектован направляющими различного диаметра, разборной Т-образной рукояткой и двусторонними шарошками с твердосплавными резцами.
- Размеры шарошек: \emptyset 28-37мм/45°, \emptyset 28-37мм/75°, \emptyset 37-44мм/30°, \emptyset 37-44мм/75°, \emptyset 37-46мм/45°, \emptyset 37-46мм/60°, \emptyset 44-52мм/30°, \emptyset 44-52мм/75°, \emptyset 46-60мм/30°, \emptyset 46-60мм/45°, \emptyset 52-65мм/60°, \emptyset 52-65мм/75°.
- Поставляется в индивидуальном пластиковом кейсе.



40040	14	2,250	1/6
--------------	----	-------	-----

AUTOMOTIVE TOOL
СПЕЦИИНСТРУМЕНТ



Фиксатор распределительных валов универсальный

- Применяется для фиксации положения парных распределительных валов бензиновых и дизельных двигателей.
- Устанавливается на шестерни распределительных валов.
- Имеет переставную регулируемую конструкцию.
- Применяется для фиксации распределительных валов большинства современных двигателей.
- Поставляется в индивидуальной blisterной упаковке.



40440	0,600	5/20
--------------	-------	------



AUTOMOTIVE TOOL
СПЕЦИАЛИЗИРОВАННЫЙ ИНСТРУМЕНТ



AUTOMOTIVE TOOL
СПЕЦИАЛИЗИРОВАННЫЙ ИНСТРУМЕНТ



45
сталь



AUTOMOTIVE TOOL
СПЕЦИАЛИЗИРОВАННЫЙ ИНСТРУМЕНТ



Фиксатор шкивов распредвала универсальный

- Предназначен для фиксации распределительных валов при ремонте двигателя и замене ремня привода газораспределительной системы.
- Может быть использовано как для бензиновых, так и для дизельных двигателей.
- Устанавливается на шестерни распределительных валов и фиксирует их положение.
- Имеет 4-точечную регулирующую по размеру и форме конструкцию с дополнительным удлинителем для надежной фиксации далеко расположенных шкивов.
- Поставляется в индивидуальном пластиковом кейсе.



40472

0,800

5/20

Набор универсальных фиксаторов

- Применяется для предотвращения проворачивания распределительных и коленчатых валов двигателей внутреннего сгорания.
- Позволяет зафиксировать положение парных распределительных валов при замене ремня ГРМ и регулировке двигателя.
- Набор применим для бензиновых и дизельных двигателей автомобилей Opel, SAAB, Rover, VW, Citroen, Fiat, Ford, Peugeot, Isuzu.
- Укомплектован пластиковыми фиксаторами распределительных валов (5 шт), фиксатором шестерни коленчатого вала и фиксаторами маховика коленчатого вала (2 шт).
- Материал фиксаторов - сталь 45 и нейлон армированный стекловолокном.
- Поставляется в индивидуальном пластиковом кейсе.

Кол-во
предметов



40452

8

1,150

1/10

Фиксатор распределительных валов VAG

- Применяется для фиксации шкивов (шестерён) распределительного вала при ремонте системы газораспределения двигателей автомобилей VAG группы.
- Функциональный аналог оригинального приспособления T10016/T10074.
- Применим для двигателей 1,4/1,6 FSI следующих моделей автомобилей: VW - Lupo, Polo, Beetle, Golf, Bora, Caddy (1997-2010); Skoda - Fabia, Octavia, Roomster (1999-2009); Audi - A2 (2000-2006); Seat - Arosa, Ibiza, Cordoba, Toledo, Leon, Inca (1999-2009).
- Коды двигателей: Audi - AFK, AHW, AKQ, APE, ARR, AQQ, AUA, AUB, AXP, BBY, BBZ, BCA, BKY; Seat: - AFK, AHW, APE, AQQ, AUA, AUB, AUS, AXP, AZD, BBY, BBZ, BCA, BCB, BKY, BXW; Skoda - AUA, AUB, AXP, BBY, BBZ, BCA, BKY, BUD, BXW; VW - AFK, AHW, AJV, AKQ, APE, AQQ, ARC, ARR, AUA, AUB, ATN, AUS, AVY, AXP, AZD, BBY, BBZ, BCA.
- Поставляется в индивидуальной блистерной упаковке.



40442

0,365

10/40

AUTOMOTIVE TOOL
СПЕЦИИНСТРУМЕНТ



Фиксатор распределительного вала VAG

- Предназначен для фиксации положения распределительного вала бензиновых двигателей VAG-группы объёмом 1,2 литра, оснащённых турбиной, при регулировке фаз газораспределительного механизма.
- Применим для двигателей объёмом 1,6 литра автомобилей Polo Sedan и Skoda Rapid Калужской сборки (код двигателя CFNB).
- Фиксатор применим для двигателей с одним и двумя распределительными валами TSI и TFSI (для регулировки двигателей с двумя распределительными валами необходимы два приспособления).
- Применим для автомобилей: Audi - A1, A3, A3 Sportback, A3 Cabriolet; VW - New Beetle, Caddy, Golf, Golf Plus, Golf Cabriolet, Golf Variant, Jetta, Polo, Touran, Polo Sedan; Skoda - Fabia, Fabia Combi, Rapid, Octavia, Oktavia Combi, Roomster, Yeti; Seat - Altea, Altea XL, Ibiza, Ibiza Sportcoupe, Leon, Toledo.
- Коды двигателей: CBZA, CBZB, CBZC, CFNB.
- Функциональный аналог оригинального приспособления VAG T10414.
- Поставляется в индивидуальной блистерной упаковке.



40496

0,100

20/60

AUTOMOTIVE TOOL
СПЕЦИИНСТРУМЕНТ



Фиксаторы распределительных валов VAG

- Применяются для установки и регулировки распределительных валов бензиновых двигателей VAG-группы объёмом 1,2 литра с цепным приводом газораспределительной системы.
- Используются при ремонте двигателя, регулировке фаз газораспределительной системы и при замене цепей.
- Применимы для двигателей как с одним, так и с двумя распределительными валами.
- Коды двигателей: Двигатели 1,2 6V - AWY, BBM, BMD, CHFA, CHFV; Двигатели 1,2 12V - AZQ, BME, BVX, BZG, CEVA, CGPA, CGPB, CGPC.
- Функциональный аналог оригинального приспособления VAG T10123.
- Поставляется в индивидуальной блистерной упаковке.



40497

0,240

20/60

AUTOMOTIVE TOOL
СПЕЦИИНСТРУМЕНТ



Установочная планка распредвала VW/AUDI V6

- Предназначена для фиксации шестерней распределительных валов двигателей автомобилей Audi при регулировке фаз газораспределительного механизма.
- Применяется для автомобилей Audi 80, 100, A4, A6, A8, Coupe/Cabrio с двигателями объёмом 2,6/2,8 V6 (1991-2002 гг).
- Коды двигателей: ABC, AAN.
- Является функциональным аналогом оригинальной планки VAG 3243.
- Поставляется в индивидуальной картонной коробке.



40478

1,900

1/10

AUTOMOTIVE TOOL
СПЕЦИНСТРУМЕНТ



Установочная планка распредвала VW/AUDI V6

- Предназначена для фиксации распределительных валов двигателей автомобилей VW/Audi при регулировке фаз газораспределительного механизма.
- Применяется для автомобилей Audi A4, A6 и VW Passat V6 (5-клапанный) 1998-2005 гг.
- Коды двигателей VAG: ANA, ATQ, APB, BEL.
- Является функциональным аналогом оригинальной планки VAG 3391.
- Поставляется в индивидуальной картонной коробке.



40479

1,875

1/10

AUTOMOTIVE TOOL
СПЕЦИНСТРУМЕНТ



Фиксатор распределительных валов Audi A4/A6

- Предназначен для блокировки положения распределительных валов бензиновых двигателей автомобилей Audi 3,0L V6 30V при проведении ремонтных работ по замене приводного ремня или регулировке фаз газораспределительной системы.
- Применяется для автомобилей Audi A4 и A6 2001-2007 годов выпуска, A8 2003-2007 годов выпуска.
- Коды двигателей: ASN, AVK, BBJ.
- Укомплектован фиксатором распределительного вала (аналог T40030), фиксатором коленчатого вала (аналог T40026), сервисным ключом для доворота регулятора фаз (аналог T40028), фиксатором натяжителя приводного ремня (аналог T40011) и ключом натяжителя ремня ГРМ (аналог 3387).
- Поставляется в индивидуальном пластиковом кейсе.

Кол-во
предметов



40456

6

3,240

1/5

AUTOMOTIVE TOOL
СПЕЦИНСТРУМЕНТ



Фиксатор распределительных валов VAG FSI

- Применяется при проведении регулировочных работ, а также при замене цепей двигателей FSI автомобилей VAG группы.
- Применяется для двигателей VAG 2,4 и 3,2 FSI V6, V8, V10.
- Коды двигателей: AUK, BDW, BGP, BGQ, BKH, BPK, BYU, BVI, BNS, BYH, VXA, BSM.
- Укомплектован фиксаторами распределительных валов двигателя (аналог T40070), приспособлением для проворота коленчатого вала двигателей (аналог T40058), фиксатором натяжителя цепи (аналог T40071) и фиксатором коленчатого вала двигателя (аналог T40069).
- Поставляется в индивидуальном пластиковом кейсе.

Кол-во
предметов



40458

5

1,240

1/10

AUTOMOTIVE TOOL
СПЕЦИИНСТРУМЕНТ



Набор для установки фаз ГРМ двигателей VAG

- Набор применяется для установки фаз газораспределительного механизма двигателей автомобилей VAG-группы.
- Применим для ремонта и обслуживания двигателей объёмом 1,8 и 2,0 литра (VAG TSI, TFSI VAG EA888) выпуска с 2006 по 2013 год.
- Коды двигателей: CEAA, CGMA, CCZA, CCZB, CCZC, CCZD, CCUA, CAEB, BYJ, BYE, CDAA, CDAB, CDNC, CDZA, CADA, CPSA.
- Укомплектован ключом электромагнитного клапана фазовращателя двигателей 1 поколения GEN1 (аналог T10352), ключом клапана фазовращателя двигателей 2 поколения GEN2 (аналог T10352/1), ключом клапана фазовращателя двигателей 3 поколения GEN3 (аналог T10352/3), пластиковой оправкой сальника сборной звёздочки коленчатого вала (аналог T10368), четырьмя приспособлениями для перемещения ползунов системы настройки поднятия клапанов (аналог T40196), оправкой сальника демпфера вращательных колебаний коленчатого вала (аналог T10354), тремя фиксаторами натяжителя цепи (аналогами T10060A, T40098, T40267), фиксаторами успокоителя цепи (аналог T40011) и фиксаторами зубчатых шестерёнок распределительных валов (аналог T40271).
- Поставляется в индивидуальном пластиковом кейсе.

Кол-во
предметов



40471

11

1,485

1/5

AUTOMOTIVE TOOL
СПЕЦИИНСТРУМЕНТ



Ключ для регулировки распредвала VAG 1.8 TFSI

- Применяется для установки распределительного вала в нужную позицию при регулировке и ремонте газораспределительной системы.
- Имеет специальную конструкцию с двумя внутренними штифтами и соединительным квадратом под вороток.
- Применима для ремонта двигателя AUDI 1,8L4V TFSI.
- Функциональный аналог оригинального приспособления T10352.
- Поставляется в индивидуальной блистерной упаковке.



41535

0,090

25/100

AUTOMOTIVE TOOL
СПЕЦИИНСТРУМЕНТ



Ключ для регулировки распредвала VAG 2.0 TFSI

- Применяется для установки распределительного вала в нужную позицию при регулировке и ремонте газораспределительной системы.
- Имеет специальную конструкцию с двумя внутренними штифтами и соединительным квадратом под вороток.
- Применима для ремонта двигателя AUDI 2,0 TFSI с цепным приводом.
- Функциональный аналог оригинального приспособления T10352/1.
- Поставляется в индивидуальной блистерной упаковке.



41536

0,090

25/100

AUTOMOTIVE TOOL
СПЕЦИАЛИЗИРОВАННЫЙ ИНСТРУМЕНТ



Набор фиксаторов валов VAG 1,4/1,6 TSI/FSI

- Набор применяется при установке фаз газораспределительного механизма двигателя и замене цепи.
- Применяется для ремонта и обслуживания двигателей автомобилей VAG группы объёмом 1,4 и 1,6 литров TSI/FSI.
- Модели автомобилей: AUDI A3; SEAT - Altea, Ibiza, Leon; Skoda - Fabia II, Octavia, Roomster, Superb, Rapid; VW - Eos, Golf, Golf Plus, Jetta, Passat, Passat CC, Polo, Scirocco, Tiguan, Touran, Polo Sedan.
- Коды двигателей: AXU, BKG, BLN, BLG, BMY, BWK, CAVA, CAVB, CAVC, CAVD, CAVF, CAXA, CAXC, CDGA, BAG, BLF, BLP, BTS, CFNA.
- Укомплектован фиксатором коленчатого вала (аналог T10340), фиксатором натяжителя цепи (аналог T40011), держателем микрометра часового типа (аналог T10170) и установочной планкой распределительных валов (аналог T10171).
- Поставляется в индивидуальном пластиковом кейсе.

Кол-во
предметов



40475

4

1,000

1/10

AUTOMOTIVE TOOL
СПЕЦИАЛИЗИРОВАННЫЙ ИНСТРУМЕНТ



Набор фиксаторов валов VAG 1.6/2.0 TDi

- Предназначен для установки и регулировки фаз газораспределительного механизма дизельных двигателей VAG группы 1,6 и 2,0L (TDi) с системой впрыска топлива Common Rail.
- Применяется для автомобилей: Audi A1, A3 (8P), A4 (B8), A5, A6 (C6, C7), TT (8J), Q3, Q5; Volkswagen Golf V, VI & plus, Passat, Polo V, Jetta V & VI, Scirocco III, Beetle II, Caddy, Passat B6, B7 & CC, Touran, Sharan II, T5, Amarok; Skoda Fabia, Roomster, Praxis, Octavia II, Superb II, Yeti, Seat Ibiza (6J), Leon III, Exeo, Altea, Alhambra II.
- Коды двигателей: FCA, CAAA, CAAB, CAAC, CCHA, CAVA, CVAB, CBDA, CBDD, CBVV, CBAA, CBAC, CBDA, CBDC, CVAB, CBVV, CBAA, CFFB, CAGA, CAHA, CAGB, CAHB, CAGC, CAGA, CAHA, CAGA, CAYB, CAYC.
- Поставляется в индивидуальном пластиковом кейсе.

Кол-во
предметов



40950

9

2,100

1/5

AUTOMOTIVE TOOL
СПЕЦИАЛИНСТРУМЕНТ



Набор фиксаторов валов VAG 2.7/3.0 TDi V6

- Предназначен для установки и регулировки фаз газораспределительного механизма дизельных двигателей VAG группы 2,7 и 3,0 V6 (TDi) с системой впрыска топлива Common Rail, а также Audi A8 с двигателем 4,0 TDi ASE.
- Применим для автомобилей: Audi A4 B7, B8 (04-), Audi A5 (07-), Audi A6 C6, C7 (04-), Audi A7 (10-), Audi A8 D3, D4 (04-), Audi Q5/SQ5 (08-), Audi Q7 (06-); Porsche Cayenne I (09-10), Porsche Cayenne II (10-); Volkswagen Phaeton (04-), Volkswagen Touareg I (04-10), Volkswagen Touareg II (10-).
- Применим для дизельных двигателей объёмом 2,7 л, 3,0 л, 4,0 л, 4,2 л.
- Коды двигателей: ASB, ASE, BKN, BKS, BLB, BMK, BVN, BPP, BRE, BUG, CASA, CCWA, CDY, CAN, CCW, CGK, CAMA.
- Укомплектован фиксатором коленчатого вала (аналог 3242), штифтом для фиксации шкива ТНВД (аналог 3359), адаптером для поворота коленчатого вала тип «1» (аналог T40058), адаптером для поворота коленчатого вала тип «2» (аналог T40049), стопорами распределительного вала (2 шт) (аналог T40060), адаптером для поворота распределительного вала (аналог T40061), удерживающим устройством распределительного вала (аналог T40062) и штифтами диаметром 3,3 мм для плунжера натяжителя.
- Поставляется в индивидуальном пластиковом кейсе.

Кол-во
предметов



40951

10

1,900

1/5

AUTOMOTIVE TOOL
СПЕЦИАЛИНСТРУМЕНТ



Набор фиксаторов валов VAG 2.5/4.9 TDi

- Применяется для установки фаз газораспределительного механизма дизельных двигателей 2,5 и 4,9 TDi PD автомобилей VAG.
- Комплектация набора позволяет произвести регулировку шестерёнчатого механизма ГРМ и установку компенсационной шестерни механизма топливного насоса высокого давления.
- Применим для дизельных двигателей автомобилей Volkswagen Touareg / VW Transporter модельного года 2003 года и более поздних.
- Коды двигателей: BAC, BLK, BPD, AXD, AXE, BLJ, BNZ, BPC.
- Укомплектован приспособлением для установки компенсационной шестерни распределительного вала и регулировки зазора в шестеренчатом приводе ГРМ (состоит из 2-х частей) для 5 и 10 цилиндровых дизельных двигателей автомобилей Touareg (2003-), Phaeton (2003-), Transporter (2004-) – (аналог T10199 и T10199/1), фиксатором распределительного вала 2,5 TDi (аналог T10193), фиксатором распределительного вала 4,9 TDi (аналог T10194), фиксатором коленчатого вала 2,5 TDi (аналог T10226), насадкой для динамометрического ключа (аналог T10234) и приспособлением для поворота коленчатого вала 2,5 TDi (аналог T10225).
- Поставляется в индивидуальном пластиковом кейсе.

Кол-во
предметов



40457

6

8,000

1/2



AUTOMOTIVE TOOL
СПЕЦИИНСТРУМЕНТ



Набор фиксаторов валов VAG

- Предназначен для установки фаз ГПМ автомобилями VAG группы с дизельными двигателями TDI PD DOHC.
- Применяется при замене ремня привода газораспределительной системы, регулировке и ремонте двигателя.
- Применим для автомобилей VAG: AUDI A4, A6, SKODA OCTAVIA II, VOLKSWAGEN GOLF, GOLF PLUS, JETTA и TOURAN с двигателями 2,0l TDI PD DOHC, а также TDI 1,2, 1,4, 1,6, 1,9.
- Коды двигателей: AMF, ASZ, ATD, AVB, AVF, AWX, AXR, AZV, BHC, BKC, BKD, BKE, BLB, BMN, BNA, BPW, BRB, BRC, BRD, BRE, BRF, BUY, BVA, BVF, BVG, VJB, BKC, BLS, BMM, BXE, AMF, AZD, BKD; VW: AJM, AMF, ANU, ARL, ASZ, ATD, AUU, AVB, AVF, AWX, AXR, BAY, BMS, BNM, BNV, BWB.
- Укомплектован приспособлением для фиксации коленчатого вала (аналог T10050), фиксатором шкива ТНВД (аналог 3359/T20102), фиксатором натяжителя ремня (аналог T10115), фиксатором натяжителя ремня (аналог T10060) и фиксатором коленчатого вала (аналог T10100).
- Поставляется в индивидуальной блистерной упаковке.

Кол-во
предметов



40444

6

0,450

10/40

AUTOMOTIVE TOOL
СПЕЦИИНСТРУМЕНТ



Фиксатор маховика коленчатого вала VAG

- Предназначен для фиксации коленчатого вала и шкива топливного насоса при ремонте дизельных двигателей VAG-группы объемом 1,2, 1,4 и 1,9 TDi PD, а также 2,0 TDi с системой Common-Rail.
- Коды двигателей: ANY, AYZ, AMF, ATL, BAY, BHC, BNM, BNV, AJM, AMG, ANU, ARL, ARX, ASZ, ATD, ATJ, AUU, AVB, AVF, AVQ, AWX, AXB, AXC, AXR, BEW, VJB, BKC, BKE, BLS, BLT, BPX, BRB, BRM, BRU, BSV, BSW, BTB, BVK, ANU, ASZ, AUU, AZV, BKD, BDK, BGW, BHW, BKP, BLB, BMA, BMM, BMN, BMP, BMR, BNA, BPW, BRC, BRE, BRF, BRT, BSS, BUY, BUZ, BVE, BVF, BVG, BVH, BWV, CBAB.
- Укомплектован приспособлением для фиксации ТНВД (аналог 3359/T20102), натяжителем ремня ГПМ (аналог T10008/310-084/23-0058) и фиксатором коленчатого вала (аналог T10050/310-085).
- Поставляется в индивидуальной блистерной упаковке.



40443

0,200

10/40

AUTOMOTIVE TOOL
СПЕЦИИНСТРУМЕНТ



Фиксатор коленчатого вала автомобилей VAG

- Предназначен для фиксации положения коленчатого вала при проведении регулировки фаз газораспределительного механизма.
- Применим для автомобилей VAG группы, оснащённых двигателями TSI FSI объемом 1,4 и 1,6 литра.
- Размер резьбы M14x1,5 мм.

Резьба
(мм)



40439

M14x1,5

0.090

12/120



AUTOMOTIVE TOOL
СПЕЦИИНСТРУМЕНТ



Фиксатор коленчатого вала автомобилей VAG

- Предназначен для фиксации положения коленчатого вала при проведении регулировки фаз газораспределительного механизма.
- Применяется для автомобилей VAG группы, оснащённых двигателями FSI объёмом 2,0, 2,4, 2,8, 3,0 и 3,2 литра.
- Размер резьбы M14x1,5 мм.

Резьба
(мм)

кг

шт

40438	M14x1,5	0,090	12/120
-------	---------	-------	--------



AUTOMOTIVE TOOL
СПЕЦИИНСТРУМЕНТ



Набор фиксаторов распредвала BMW N12, N14, N16

- Предназначен для установки фаз газораспределительного механизма бензиновых двигателей.
- Применяется для ремонта и регулировки двигателей BMW N12, N14 и N16 объёмом 1,4 и 1,6 литра, как с распределённым впрыском топлива, так и с системой Valvetronic.
- Применяется для ремонта двигателей автомобилей Citroen, Peugeot и BMW Mini.
- Модели автомобилей: BMW Mini: Mini One R56 (07-09), Cooper R55/R56 (06-09), Cooper S R55/R56 (06-09); CITROEN: C4 (08-09), C4 Picasso (08 - 09); PEUGEOT: 207 (06-10), 207CC (07-10), 308 (07-10), 3008 (09-12), 5008 (09-12).
- Коды двигателей: BMW - N12 (1,4/166), N14 (1,6) и N16; PSA - EP3 (8FS), EP3C (8F01), EP6 (5FW), EP6C (5F01), EP6CDT (5F04), EP6DT (5FX/5FT), EP6DTS (5FY).
- Укомплектован шаблоном для фиксации распределительных валов BMW Mini (аналог 119550), шаблоном для фиксации распределительных валов (аналог 119540), натяжителем цепи в сборе (аналог 119340), контр опорой (аналог 119552), фиксатором коленчатого вала (аналог 119590) и болтами крепления шаблона.
- Поставляется в индивидуальном пластиковом кейсе.

Кол-во
предметов

кг

шт

40450	6	2,500	1/5
-------	---	-------	-----



AUTOMOTIVE TOOL
СПЕЦИИНСТРУМЕНТ



Набор фиксаторов валов BMW N51, N52, N53, N54, N55

- Предназначен для установки фаз газораспределительного механизма бензиновых двигателей с двумя распределительными валами.
- Применим для ремонта и регулировки двигателей BMW N51, N52, N53, N54, N55.
- Укомплектован фиксаторами распределительного и коленчатого валов, а также шаблонами для установки датчиков VANOS.
- Модели автомобилей: BMW 128i E82 (07-08), 130i E81/E87 (05-08), 135i E82 (07-08), 323i E90/91/92/93 (04-08), 325i/xi E90/91/92/93 (04-08), 328i/xi E90/91/92/93 (04-08), 330i/xi E90/91/92/93 (04-08), 335i/xi E90/91/92/93 (04-08), 523i/Li E60/E61 (04-08), 525i/Li/xi E60/61 (04-08), 528i/Li/xi E60/61 (06-08), 530i/Li/xi E60/61 (05-08), 535i/xi E60/61 (06-08), 630i E63/64 (04-08), 730i/Li E65/66 (04-08), X3 2,5/ 3,0 E83 (06-08), X5 3,0 E70 (06-08), Z4 2,5/3,0 E85/86 (05-08).
- Модели двигателей - N51/N52/N52K Valvetronic, Direct Injection, Non-Valvetronic N53/N54 и N55.
- Укомплектован регулировочным шаблоном муфт VANOS N51/N52 (аналог 114290), регулировочным шаблоном муфт VANOS N53/N54 (аналог 118520), фиксатором распределительных валов N51, N52, N53, N54 (аналог 114280), планкой фиксатора распределительных валов N55 (аналог 114285), фиксатором коленчатого вала N55 (аналог 110300), натяжителем цепи ГПМ (аналог 119340), регулировочным шаблоном муфт VANOS N55 (аналог 114390), фиксатором коленчатого вала N51, N52, N53, N54 (аналог 119190), винтами крепления фиксатора распределительных валов (4 шт) и винтами крепления шаблонов муфт VANOS (4 шт).
- Поставляется в индивидуальном пластиковом кейсе.

Кол-во
предметов



40459

10

7,000

1/3

AUTOMOTIVE TOOL
СПЕЦИИНСТРУМЕНТ



Набор фиксаторов валов Mercedes-Benz M133, M270, M274

- Набор применяется для установки фаз газораспределительного механизма двигателей автомобилей Mercedes-Benz.
- Позволяет зафиксировать распределительные валы двигателей 1,6 л V4 автомобилей А и В классов.
- Применим для двигателей M133, M270, M274.
- Набор укомплектован фиксатором распределительного вала Mercedes Benz (аналог приспособления 270 589 00 61 00), сменными прижимами фиксатора распределительного вала, болтами крепления фиксаторов, сервисным ключом с осевым отверстием для фазорегуляторов (аналог приспособления 271 589 00 10 00 09 / 11CW).
- Поставляется в индивидуальном пластиковом кейсе.

Кол-во
предметов



40952

15

5,000

1/2

AUTOMOTIVE TOOL
СПЕЦИИНСТРУМЕНТ



Фиксатор распределительных валов автомобилей Ford

- Набор предназначен для фиксации положения распределительных валов газораспределительной системы автомобилей Ford.
- Также применяется для проверки и регулировки фаз газораспределительного механизма.
- Предназначен для работы с двигателями автомобилей Ford Focus/Cmax 1,6 Ti-VCT с 2003 г/в и 2,0 Tdci.
- Коды двигателей: HXDA, G6DA, G6DB, G6DC.
- Поставляется в индивидуальном пластиковом кейсе.

Кол-во
предметов

кг



40441

5

0,950

1/10

AUTOMOTIVE TOOL
СПЕЦИИНСТРУМЕНТ



Набор фиксаторов распределительных валов Renault

- Набор предназначен для регулировки фаз газораспределительной системы двигателей автомобилей Renault при проведении ремонта и обслуживания.
- В состав набора включены все специальные приспособления, необходимые для фиксации коленчатого вала, распределительных валов и приводного вала ТНВД, а также инструменты для снятия и установки приводных ремней двигателя.
- Применяемость - бензиновые двигатели с двумя распределительными валами автомобилей Renault объёмом 1,2, 1,4, 1,6, 1,8, 2,0 16V и 2,5 20V; дизельные двигатели 1,9 D/TD/dTi, 2,2 D/TD, 2,5 D, 2,8 dTi, 1,5 dCi, 1,9 dCi, 2,2 dCi, 2,5 dCi.
- Поставляется в индивидуальном пластиковом кейсе.

Кол-во
предметов

кг



40445

15

4,750

1/4

AUTOMOTIVE TOOL
СПЕЦИИНСТРУМЕНТ



Фиксатор валов автомобилей Renault

- Предназначен для фиксации положения распределительного вала при проведении работ по замене приводного ремня, а также при выполнении других работ по регулировке и ремонту двигателя.
- Применяется для ремонта и обслуживания двигателей автомобилей Renault-Nissan объёмом 1,4, 1,6, 1,8 и 2,0 литра.
- Позволяет зафиксировать распределительные и коленчатый валы в правильном положении на двухвальных 16-клапанных двигателях.
- Коды двигателей - K4J, K4M, F4P, F4R.
- Укомплектован фиксаторами коленчатого вала (аналогами MOT 1489 и MOT 1054), установочной планкой распределительных валов (аналог MOT 1496) и монтажной пластиной планки (аналог MOT 1750).
- Поставляется в индивидуальном пластиковом кейсе.

Кол-во
предметов

кг



40453

3

1,640

1/10

AUTOMOTIVE TOOL
СПЕЦИИНСТРУМЕНТ



Фиксатор шкива распределительного вала Renault

- Применяется для фиксации положения шкива распределительного вала бензиновых двигателей при замене приводного ремня и установке фаз ГРМ.
- Применяется для 16-клапанных двигателей объемом 1,4, 1,6, 1,8 и 2,0 литра автомобилей Renault Clio, Megane, Scenic, Laguna, а также Nissan Note и Qashqai.
- Поставляется в индивидуальной картонной коробке.



40477

0,630

1/10



AUTOMOTIVE TOOL
СПЕЦИИНСТРУМЕНТ



Фиксатор распределительного вала Renault 1.8/2.0 16V

- Предназначен для фиксации зубчатых шкивов распределительных валов двигателей автомобилей Renault 1,8 и 2,0 16V при замене приводных ремней.
- Применяется для проверки совместимости нового зубчатого шкива с пазом сегментной шпонки и при извлечении крепежного болта шкива распределительного вала.
- Модели автомобилей - Renault Megane II, Laguna II, Scenic II Turbo 2,0 2002-2008 годов выпуска.
- Коды двигателей: 700, 701, 712, 713, 714, 715, 720, 721, 722, 722, 730, 732, 736, 738, 740, 741, 744, 746, 747, 760, 761, 762, 763, 764, 765, 766, 767, 770, 771, 773, 774, 774, 775, 776, 784, 786, 787, 790, 792, 794, 797, 830, F4P, F4R, F4RT.
- Является полным функциональным аналогом оригинальных приспособлений MOT1801 и MOT1509-01.
- Поставляется в индивидуальном пластиковом кейсе.



40454

1,300

1/10



AUTOMOTIVE TOOL
СПЕЦИИНСТРУМЕНТ



Фиксатор валов дизельных двигателей автомобилей Renault

- Предназначен для фиксации положения распределительного и коленчатого валов и блокировки натяжного устройства при проведении работ по замене приводного ремня, а также при выполнении других работ по регулировке и ремонту двигателя.
- Применяется для ремонта и обслуживания дизельных двигателей автомобилей: Renault - Clio, Megane, Scenic, Laguna, Espace, Kangoo, Trafic, Master; Opel - Vivaro, Movano; Nissan - Micra, Kubistar, Primastar, Interstar.
- Применяется для работы с двигателями - 1,5, 1,9, 2,2, 2,5 DCI.
- Коды двигателей - K9K, K9Q, G9T, G9U.
- Поставляется в индивидуальном пластиковом кейсе.

Кол-во
предметов



40451

12

2,085

1/5



AUTOMOTIVE TOOL
СПЕЦИИНСТРУМЕНТ



Набор фиксаторов валов Opel 1.0, 1.2, 1.4

- Применяется для ремонта и регулировки фаз газораспределительного механизма бензиновых цепных двигателей автомобилей Opel/GM.
- Применяется для двигателей объемом 1,0, 1,2 и 1,4 литра EcoTec/EcoFlex (коды X и Z).
- Модели автомобилей - Aglia (00-08), Corsa-B (97-00), Corsa-C (00-07), Corsa-D (07-08), Insignia (11), Mokka (11), Tigra-B (04-08), Astra-G (98-06), Astra-H (04-08), Meriva (04-08), Suzuki Wagon R (05-08).
- Коды двигателей: двигатели 1,0 12V - X10XE, Z10XE, Z10XEP; двигатели 1,2 16V - X12XE, Z12XE, Z12XEP; двигатели 1,4 16V - Z14XEL, Z14XEP.
- Укомплектован фиксатором коленчатого вала (аналог KM-952), установочной планкой распределительных валов (аналог KM-953), установочной планкой датчика положения распределительного вала впускных клапанов (аналог KM-954), фиксатором ролика натяжителя цепи (диаметр 2,5 мм) (аналог KM-955) и фиксатором натяжителя поликлинового ремня (аналог KM-6130).
- Поставляется в индивидуальном пластиковом кейсе.

Кол-во
предметов



40476

5

0,930

1/10

AUTOMOTIVE TOOL
СПЕЦИИНСТРУМЕНТ



Ключ для демонтажа турбин дизельных двигателей

- Применяется для снятия и установки турбины дизельного двигателя V6 TDI автомобилей VW и AUDI.
- Рабочий профиль ключа – внутренний 12-гранный.
- Имеет специальную изогнутую конструкцию, облегчающую доступ к элементам крепления турбины.
- Снабжён стандартным присоединительным квадратом 3/8 " .
- Изготовлен из хромованадиевой инструментальной стали методом горячей штамповки, закалён и защищён от коррозии хромированием.
- Поставляется в индивидуальной блистерной упаковке.

A
мм

L
мм



41534

12

99

0,115

5/100

AUTOMOTIVE TOOL
СПЕЦИИНСТРУМЕНТ



Ареометр для охлаждающей жидкости

- Предназначен для измерения плотности охлаждающей жидкости двигателей внутреннего сгорания и определения температуры замерзания.
- Снабжён колбой с резиновой грушей и носиком для отбора проб.
- Материал колбы и измерительного поплавка – стекло.
- Поставляется в индивидуальной блистерной упаковке.



40607

0,135

12/60

AUTOMOTIVE TOOL
СПЕЦИАЛИНСТРУМЕНТ



Набор для тестирования систем охлаждения

- Применяется для проверки работоспособности и герметичности систем охлаждения двигателей внутреннего сгорания.
- Укомплектован рабочим насосом с быстрозъёмным разъёмом и клапаном сброса давления, термометром и двенадцатью адаптерами заливных горловин радиаторов и расширительных бачков наиболее распространённых марок автомобилей.
- Рабочий насос создаёт давление до 2,5 атм.
- Манометр насоса защищён от механических повреждений резиновым чехлом.
- Термометр аналоговый с длинным щупом.
- Поставляется в индивидуальном пластиковом кейсе.

Кол-во
предметов



40086

14

3,660

1/3



AUTOMOTIVE TOOL
СПЕЦИАЛИНСТРУМЕНТ



Набор зажимов для шлангов

- Применяются для зажима шлангов системы охлаждения двигателя при проведении ремонтных работ.
- Изготовлены из ударопрочного пластика, стойкого к воздействию агрессивных технических жидкостей.
- Оборудованы передвижными фиксаторами.
- Применимы также для шлангов тормозной и топливной систем.
- Конструкция губок зажимов позволяет надёжно пережать гибкий шланг, не повреждая его.
- Набор укомплектован зажимами для шлангов диаметром 11-19 мм, 22-42 мм и 22-60 мм.
- Поставляется в индивидуальной блистерной упаковке.

Кол-во
предметов

Размер
мм



30403

3

11-60

0,330

10/50



AUTOMOTIVE TOOL
СПЕЦИАЛИНСТРУМЕНТ



Приспособление для установки ленточных хомутов

- Применяется для установки металлических хомутов с ушком на шлангах системы охлаждения, топливных магистралей и хомутов пыльника шарнира равных угловых скоростей.
- Имеет винт под динамометрический ключ для установки хомутов с усилием, рекомендованным производителем автомобиля.
- Максимальное расширение захвата – 45 мм.
- Оборудовано пластиковой рукояткой для удобства применения.
- Применимо для широкого спектра легковых и грузовых автомобилей.
- Поставляется в индивидуальной блистерной упаковке.

← A →
мм

← L →
мм



40059

45

300

0.925

1/20



AUTOMOTIVE TOOL
СПЕЦИАЛИЗИРОВАННЫЙ ИНСТРУМЕНТ

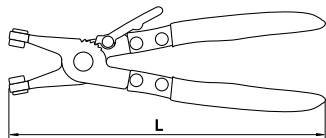

Клещи для самозажимных хомутов

- Применяются при ремонте систем охлаждения двигателей внутреннего сгорания.
- Предназначены для снятия и установки ленточных хомутов.
- Оборудованы поворотными рабочими зажимами.
- Имеют стопорный трехзубчатый механизм для фиксации хомутов.
- Оборудованы резиновым покрытием рукояток для удобства использования.
- Поставляются в индивидуальной blister-упаковке.



40073	250	0,295	6/60
40100	250	0,300	6/72

AUTOMOTIVE TOOL
СПЕЦИАЛИЗИРОВАННЫЙ ИНСТРУМЕНТ



Рабочий профиль

40101



Клещи для самозажимных хомутов изогнутые

- Применяются при ремонте систем охлаждения двигателей внутреннего сгорания.
- Предназначены для снятия и установки ленточных хомутов.
- Рабочий захват отогнут под углом 45° для удобства применения в труднодоступных местах.
- Оборудованы поворотными рабочими зажимами.
- Имеют стопорный трехзубчатый механизм для фиксации хомутов.
- Оборудованы резиновым покрытием рукояток для удобства использования.
- Поставляются в индивидуальной blister-упаковке.



40101	250	0,300	6/60
--------------	-----	-------	------

AUTOMOTIVE TOOL
СПЕЦИАЛИЗИРОВАННЫЙ ИНСТРУМЕНТ

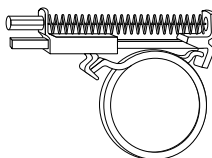

Клещи для самозажимных хомутов с гибким захватом

- Применяются при ремонте систем охлаждения двигателей внутреннего сгорания.
- Предназначены для снятия и установки ленточных хомутов.
- Гибкий захват обеспечивает доступ к хомутам в труднодоступных местах.
- Оборудованы поворотными рабочими зажимами.
- Имеют стопорный трехзубчатый механизм для фиксации хомутов.
- Оборудованы резиновым покрытием рукояток для удобства использования.
- Поставляются в индивидуальной blister-упаковке.



40098	650	0,635	6/30
--------------	-----	-------	------



AUTOMOTIVE TOOL
СПЕЦИИНСТРУМЕНТ



Ключ фиксации шкива водяного насоса VAG

- Применяется для фиксации шкива водяного насоса двигателей автомобилей VAG группы.
- Применение ключа упрощает процесс снятия и установки крепежа шкива при проведении ремонтных работ.
- Ключ изготовлен из хромованадиевой инструментальной стали.
- Рукоятка ключа имеет резиновое покрытие для снижения давления на ладонь и удобства применения.
- Длина ключа 300 мм.
- Ширина ключа 80 мм.
- Поставляется в индивидуальной блистерной упаковке.



41532 300 80 0,625 10/40

AUTOMOTIVE TOOL
СПЕЦИИНСТРУМЕНТ



Набор для демонтажа водяного насоса VW

- Набор предназначен для демонтажа водяного насоса системы охлаждения дизельных двигателей автомобилей группы компаний VAG.
- Применим для ремонта двигателей VW 2,5 TDI PD.
- Модели автомобилей - Volkswagen T5, Touareg 2,5D.
- Коды двигателей: BAC / BLK / BPD / AXD / AXE / BLJ / BNZ / BPC (03-).
- Укомплектован ключом-адаптером для проворачивания коленчатого вала (аналог T10225), съёмником зубчатого колеса водяного насоса VAG (аналог T10221) и съёмником водяного насоса VAG (аналог T10222).
- Поставляется в индивидуальном пластиковом кейсе.



40474 3 1,135 1/10

AUTOMOTIVE TOOL
СПЕЦИИНСТРУМЕНТ



Термометр-пирометр

- Применяется для дистанционного определения температуры узлов и агрегатов автомобилей.
- Диапазон измеряемых температур – от -50°C до 260°C.
- Питание прибора осуществляется двумя батареями типа AAA (1,5 В).
- Расстояние до объекта измерений – от 20 мм до 130 мм.
- Оптическое разрешение прибора – 2:1.
- Снабжён жидкокристаллическим дисплеем с диагональю 85 мм.
- Имеет функции выбора единиц измерения и автоматического отключения питания.
- Поставляется в индивидуальной блистерной упаковке.



40923 0,065 16/64

AUTOMOTIVE TOOL
СПЕЦИИНСТРУМЕНТ



Оправка диска сцепления универсальная

- Применяется для центрирования диска сцепления большинства легковых и грузовых автомобилей общей массой до 5 тонн.
- Обеспечивает аккуратную установку диска сцепления цапговым захватом в направляющую втулку или подшипник.
- Значительно упрощает процесс замены сцепления на автомобилях.
- Имеет три сменные насадки различного размера.
- Корпус оправки изготовлен из нейлона со стальным центральным штифтом.



40922

0,080

10/100

AUTOMOTIVE TOOL
СПЕЦИИНСТРУМЕНТ



Набор для центрирования дисков сцепления

- Применяется для центрирования диска сцепления большинства легковых и грузовых автомобилей.
- Обеспечивает аккуратную установку диска сцепления цапговым захватом в направляющую втулку или подшипник.
- Значительно упрощает процесс замены сцепления на автомобилях.
- Набор укомплектован направляющей и восемью сменными муфтами диаметром от 11 до 25 мм для разных автомобилей.
- Поставляется в индивидуальном пластиковом кейсе.

Кол-во
предметов

Размер
мм



40920

10

10,95-24,9

0,850

1/20

AUTOMOTIVE TOOL
СПЕЦИИНСТРУМЕНТ



Набор для замены сцепления SAC

- Предназначен для замены саморегулирующегося сцепления SAC (Self Adjusting Clutch).
- Применим для использования с 6-ти и 8-точечным креплением корзины сцепления автомобилей VW/Audi, BMW, Mercedes, Volvo, Opel, Renault и многих других.
- Набор предотвращает повреждение деталей саморегулирующегося сцепления и позволяет отцентрировать ведомый диск сцепления даже на автомобилях без направляющих подшипников коленчатого вала.
- Детали сцепления удерживаются в правильном положении в процессе установки, что практически невозможно без применения набора.
- Поставляется в индивидуальном пластиковом кейсе.

Кол-во
предметов



40921

37

11,230

1/2



AUTOMOTIVE TOOL
СПЕЦИИНСТРУМЕНТ



Ключ разрезной для кислородных датчиков

- Применяется для демонтажа и установки кислородных датчиков автомобилей.
- Имеет разрезную конструкцию и шестигранный рабочий профиль.
- Снабжён стандартным присоединительным квадратом 1/2" (12,5 мм) под вороток.
- Изготовлен из хромованадиевой инструментальной стали методом холодной штамповки.
- Защищён от коррозии фосфатированием.
- Поставляется в индивидуальной блистерной упаковке.



40290	22	50	0,230	12/60
-------	----	----	-------	-------

AUTOMOTIVE TOOL
СПЕЦИИНСТРУМЕНТ



Ключ разрезной для кислородных датчиков высокий

- Применяется для демонтажа и установки кислородных датчиков автомобилей.
- Имеет шестигранный рабочий профиль и продольный вырез шириной 8 мм.
- Снабжён стандартным присоединительным квадратом 3/8" (9,5 мм) под вороток.
- Изготовлен из хромованадиевой инструментальной стали методом холодной штамповки.
- Защищён от коррозии фосфатированием.
- Поставляется в индивидуальной блистерной упаковке.



40291	22	90	0,280	10/50
-------	----	----	-------	-------

AUTOMOTIVE TOOL
СПЕЦИИНСТРУМЕНТ



Ключ разрезной для кислородных датчиков высокий

- Применяется для демонтажа и установки кислородных датчиков автомобилей.
- Имеет шестигранный рабочий профиль и продольный вырез шириной 8 мм.
- Снабжён стандартным присоединительным квадратом 3/8" (9,5 мм) под вороток.
- Изготовлен из хромованадиевой инструментальной стали методом холодной штамповки.
- Защищён от коррозии фосфатированием.
- Поставляется в индивидуальной блистерной упаковке.



40293	22	90	0,265	10/50
-------	----	----	-------	-------

AUTOMOTIVE TOOL
СПЕЦИИНСТРУМЕНТ



Ключ разрезной для кислородных датчиков высокий

- Применяется для демонтажа и установки кислородных датчиков автомобилей.
- Имеет разрезную конструкцию и шестигранный рабочий профиль.
- Снабжён стандартным присоединительным квадратом 1/2" (12,5 мм) под вороток.
- Изготовлен из хромованадиевой инструментальной стали методом холодной штамповки.
- Защищён от коррозии фосфатированием.
- Поставляется на индивидуальном пластиковом держателе.



40294	22	150	0,380	10/60
-------	----	-----	-------	-------

AUTOMOTIVE TOOL
СПЕЦИИНСТРУМЕНТ



Набор головок для демонтажа датчиков

- Предназначен для демонтажа и установки датчиков автомобилей.
- Головки изготовлены из хромованадиевой инструментальной стали методом горячей штамповки (ковки на молотах) с последующей закалкой.
- Имеют 6-ти и 12-гранный рабочий профиль и вырезы для присоединительных колодок.
- Защищены от коррозии химическим оксидированием.
- Укомплектован головками 22 мм x L-110 мм (6 граней); 22 мм x L-80 мм (12 граней); 27 мм x L-80 мм (12 граней); 28 мм x L-80 мм (12 граней).
- Набор поставляется в индивидуальном пластиковом кейсе.



Кол-во предметов



40295

4

1,200

1/10

AUTOMOTIVE TOOL
СПЕЦИИНСТРУМЕНТ



Набор головок кислородного датчика

- Предназначен для демонтажа и установки кислородных датчиков автомобилей.
- Головки изготовлены из хромованадиевой инструментальной стали методом горячей штамповки (ковки на молотах) с последующей закалкой.
- Защищены от коррозии химическим оксидированием.
- Укомплектован головками 1/2"DR x 29 мм x L-90 мм (паз 7 мм); 1/2"DR x 27 мм (12 граней) x L-82 мм; 1/2"DR x 22 мм x L-50 мм (90); 3/8"DR x 7/8" x L-90 мм (паз 20 мм); 3/8"DR x 7/8" x L-80 мм (паз 7 мм); 3/8"DR x 22 мм x L-31 мм (90); 3/8"DR x 1-1/16" x L-74 мм.
- Набор поставляется в индивидуальном пластиковом кейсе.



Кол-во предметов



40292

7

2,000

1/10

AUTOMOTIVE TOOL
СПЕЦИИНСТРУМЕНТ



Съёмник катушек зажигания автомобилей VAG

- Съёмник предназначен для демонтажа катушек зажигания двигателей автомобилей VAG-группы.
- Применяется для 8-ми и 12-ти цилиндровых двигателей VW Phaeton, B5 1,8T, GTI, FSI 2,0.
- Конструкция захвата съёмника позволяет аккуратно демонтировать катушку зажигания без её повреждения.
- Рабочая часть съёмника изготовлена из хромованадиевой инструментальной стали, закалена и защищена от коррозии хромированием.
- Съёмник снабжён пластиковой рукояткой для удобства применения.
- Поставляется в индивидуальной блистерной упаковке.



40446

0,175

10/60



AUTOMOTIVE TOOL
СПЕЦИИНСТРУМЕНТ



Съёмник катушек зажигания автомобилей VAG

- Съёмник предназначен для демонтажа катушек зажигания двигателей автомобилей VAG-группы.
- Применим для автомобилей VW Bora, Golf, Passat, Sharan, Touareg, R32, Phaeton, T5, V5 2,3, V6 3,2.
- Конструкция захвата съёмника позволяет аккуратно демонтировать катушку зажигания без её повреждения.
- Рабочая часть съёмника изготовлена из хромованадиевой инструментальной стали, закалена и защищена от коррозии хромированием.
- Съёмник снабжён пластиковой рукояткой для удобства применения.
- Поставляется в индивидуальной блистерной упаковке.



40447

0,175

10/60

AUTOMOTIVE TOOL
СПЕЦИИНСТРУМЕНТ



Съёмник катушек зажигания автомобилей VAG

- Съёмник предназначен для демонтажа катушек зажигания двигателей автомобилей VAG-группы.
- Применим для автомобилей VW Bora, Golf, Passat, новый Beetle, Polo, Touran 1,4/1,6 л, Lupo 4-Zyl, FSI, Phaeton, T4, BBV, BKY 1,4.
- Конструкция захвата съёмника позволяет аккуратно демонтировать катушку зажигания без её повреждения.
- Рабочая часть съёмника изготовлена из хромованадиевой инструментальной стали, закалена и защищена от коррозии хромированием.
- Съёмник снабжён пластиковой рукояткой для удобства применения.
- Поставляется в индивидуальной блистерной упаковке.



40448

0,175

10/60

AUTOMOTIVE TOOL
СПЕЦИИНСТРУМЕНТ



Съёмник сальников и уплотнительных колец

- Предназначен для демонтажа сальников, резиновых уплотнительных колец и прокладок.
- Форма захвата съёмника позволяет применять его для ремонта любых систем автомобилей.
- Снабжён пластиковой рукояткой для удобства использования.
- Поставляется в индивидуальной блистерной упаковке.



40678

300

0,350

15/30

AUTOMOTIVE TOOL
СПЕЦИИНСТРУМЕНТ



Съёмник резиновых уплотнителей

- Применяется для демонтажа резиновых уплотнительных колец гидравлических систем.
- Изготовлен из хромованадиевой инструментальной стали, закалён и защищён от коррозии хромированием.
- Снабжён пластиковой рукояткой.



40677

200

0,040

12/120

AUTOMOTIVE TOOL
СПЕЦИАЛИЗИРОВАННЫЙ ИНСТРУМЕНТ



Набор съёмников резиновых уплотнителей

- Применяется для извлечения резиновых уплотнительных колец, сальников и прокладок.
- Состоит из двух двусторонних съёмников с различной конфигурацией захватов.
- Рабочие части съёмников изготовлены из углеродистой инструментальной стали.
- Держатели изготовлены из алюминия и имеют накатку для удобства применения.
- Съёмники защищены от коррозии хромированием.
- Поставляется в индивидуальной blisterной упаковке.

Кол-во
предметов

← L →
мм

кг



40674 2 200 0,080 12/144

AUTOMOTIVE TOOL
СПЕЦИАЛИЗИРОВАННЫЙ ИНСТРУМЕНТ



Стетоскоп автомеханика

- Применяется для прослушивания звука работы узлов и агрегатов автомобиля при проведении диагностических работ.
- Укомплектован удлинителем для работы в труднодоступных местах.
- Поставляется в индивидуальной blisterной упаковке.

кг



40625 0,220 5/50

AUTOMOTIVE TOOL
СПЕЦИАЛИЗИРОВАННЫЙ ИНСТРУМЕНТ



Измеритель толщины лакокрасочного покрытия

- Электронный прибор, предназначенный для измерения толщины лакокрасочного покрытия без его разрушения.
- Позволяет измерить толщину немагнитных покрытий таких, как краска, эмаль, пластик, эпоксидная смола и шпаклёвка на железных, стальных и алюминиевых деталях кузова.
- Диапазон измерений – от 0,1 до 2,0 мм.
- Точность измерений – 2%.
- Имеет функцию автоматического отключения питания.
- Укомплектован элементом питания Cr2032 с напряжением 3 В.
- Поставляется в индивидуальной blisterной упаковке.

кг



40623 0,100 40/80

AUTOMOTIVE TOOL
СПЕЦИАЛИЗИРОВАННЫЙ ИНСТРУМЕНТ



Зацеп для правки кузова одна функция

- Применяется в составе стاپелей при проведении кузовных ремонтных работ.
- Рассчитан на приложение тягового усилия до 5000 кг в одном направлении.
- Имеет подвижный захват для крепления цепи.
- Изготовлен методом горячей штамповки.
- Защищён от коррозии цинковым покрытием.

кг



40140 2,200 1/6

AUTOMOTIVE TOOL
СПЕЦИИНСТРУМЕНТ



Зацеп для правки кузова одна функция

- Применяется в составе ступелей при проведении кузовных ремонтных работ.
- Имеет С-образную конструкцию захвата.
- Рассчитан на приложение тягового усилия до 3000 кг в одном направлении.
- Имеет подвижный захват для крепления цепи.
- Изготовлен методом горячей штамповки.
- Защищён от коррозии цинковым покрытием.



40142

2,170

1/6



AUTOMOTIVE TOOL
СПЕЦИИНСТРУМЕНТ



Зацеп для правки кузова две функции

- Применяется в составе ступелей при проведении кузовных ремонтных работ.
- Рассчитан на приложение продольного тягового усилия до 5000 кг, а также поперечного усилия до 2000 кг.
- Имеет подвижный захват для крепления цепи и дополнительный боковой захват.
- Изготовлен методом горячей штамповки.
- Защищён от коррозии цинковым покрытием.



40141

2,300

1/6



AUTOMOTIVE TOOL
СПЕЦИИНСТРУМЕНТ



Зацеп для правки кузова две функции

- Применяется в составе ступелей при проведении кузовных ремонтных работ.
- Имеет С-образную конструкцию захвата.
- Рассчитан на приложение продольного тягового усилия до 3000 кг, а также поперечного усилия до 2000 кг.
- Имеет подвижный захват для крепления цепи и дополнительный боковой захват.
- Изготовлен методом горячей штамповки.
- Защищён от коррозии цинковым покрытием.



40143

2,250

1/10



AUTOMOTIVE TOOL
СПЕЦИИНСТРУМЕНТ



Зацеп для правки кузова широкий две функции

- Применяется в составе ступелей при проведении кузовных ремонтных работ.
- Рассчитан на приложение продольного тягового усилия до 5000 кг, а также поперечного усилия до 2000 кг.
- Имеет подвижный захват для крепления цепи и дополнительный боковой захват.
- Изготовлен методом горячей штамповки.
- Защищён от коррозии цинковым покрытием.



40144

3,000

1/10



AUTOMOTIVE TOOL
СПЕЦИИНСТРУМЕНТ



Набор рихтовочный

- Предназначен для восстановления геометрии повреждённых кузовных деталей.
- Укомплектован тремя рихтовочными молотками с деревянными ручками и четырьмя ручными наковальнями.
- Наконьки изготовлены методом точного литья.
- Поставляется в индивидуальной картонной коробке.

Кол-во
предметов

кг



40120 7 5,250 1/4



AUTOMOTIVE TOOL
СПЕЦИИНСТРУМЕНТ



Набор рихтовочный в пластиковом чемодане

- Предназначен для восстановления геометрии повреждённых кузовных деталей.
- Укомплектован тремя рихтовочными молотками с фибергласовыми ручками и четырьмя ручными наковальнями.
- Наконьки изготовлены методом точного литья.
- Поставляется в индивидуальном пластиковом кейсе.

Кол-во
предметов

кг



40123 7 5,500 1/4



AUTOMOTIVE TOOL
СПЕЦИИНСТРУМЕНТ



Набор рихтовочный с обратным молотком

- Предназначен для восстановления геометрии повреждённых кузовных деталей.
- Применяется для исправления дефектов стоек, арок и порогов кузовов, а также прочих деталей, доступ к которым затруднён с обратной стороны.
- Укомплектован обратным молотком, позволяющим прикладывать значительное ударное усилие.
- Имеет десять различных по форме и применению насадок.
- Материал деталей набора - сталь 45.
- Насадки закалены до твёрдости 20-26 HRC.
- Поставляется в индивидуальном пластиковом кейсе.

Кол-во
предметов

кг



40132 12 8,000 1/2



AUTOMOTIVE TOOL
СПЕЦИИНСТРУМЕНТ



Станок рихтовочный

- Применяется для обработки поверхностей при проведении кузовного ремонта автомобилей.
- Укомплектован полотном рихтовочным размером 350x35 мм.
- Имеет удобные пластиковые рукоятки.
- Оборудован стяжным винтом для фиксации полотна.

← L →
мм

кг



40121 350 0,950 1/20



AUTOMOTIVE TOOL
СПЕЦИИНСТРУМЕНТ



Дырокол

- Предназначен для вырубки отверстий в кузовных деталях автомобилей при проведении кузовного ремонта.
- Рабочая часть изготовлена из быстрорежущей стали.
- Рукоятки снабжены резиновым покрытием для снижения давления на ладонь и возвратной пружиной.
- Поставляется в индивидуальной картонной коробке.

Диаметр
(мм)



	Диаметр (мм)	KG	Box icon
40125	5	1,180	4/16
40126	6	1,250	4/16



AUTOMOTIVE TOOL
СПЕЦИИНСТРУМЕНТ



Ремкомплект дырокола

- Предназначен для восстановления работоспособности дырокола.
- Состоит из режущего ножа, пружины и стопорного кольца.

Диаметр
(мм)



	Диаметр (мм)	KG	Box icon
40135	5	0,025	50/500
40136	6	0,030	50/500



AUTOMOTIVE TOOL
СПЕЦИИНСТРУМЕНТ



Дырокол-кромкогиб

- Предназначен для вырубки отверстий диаметром 6,0 мм в кузовных деталях автомобилей при проведении ремонтных работ.
- Двусторонняя поворотная рабочая часть снабжена дыроколом и кромкогибом.
- Кромкогиб применяется для формирования профиля края кузовных деталей.
- Режущая часть изготовлена из быстрорежущей стали.
- Рукоятки имеют резиновое покрытие для снижения давления на ладонь.
- В конструкции применена возвратная пружина для удобства использования.
- Поставляется в индивидуальной картонной коробке.

Диаметр
(мм)



	Диаметр (мм)	KG	Box icon
40130	6	1,350	1/10



AUTOMOTIVE TOOL
СПЕЦИИНСТРУМЕНТ



Приспособление для высверливания точечной сварки

- Режущая коронка изготовлена из быстрорежущей стали P9.
- Диаметр режущей коронки - 9,5 мм.
- Оборудовано подпружиненным центрирующим стержнем.
- Рассчитано на работу с электроинструментом.
- Поставляется в пластиковом чехле (40124) или в индивидуальной блистерной упаковке (40127).

Диаметр
(мм)



	Диаметр (мм)	кг	
40124	9,5	0,025	25/500
40127	9,5	0,040	12/240

AUTOMOTIVE TOOL
СПЕЦИИНСТРУМЕНТ



Сверло для высверливания точечной сварки

- Предназначено для высверливания точечной сварки при проведении кузовных работ.
- Изготовлено из быстрорежущей стали P9.
- Имеет титан-никелевое покрытие рабочей части, повышающее износостойкость и долговечность.
- Рабочий размер сверла – 8,0 мм.
- Поставляется в индивидуальной блистерной упаковке.

Диаметр
(мм)



	Диаметр (мм)	кг	
40128	8	0,030	12/216

AUTOMOTIVE TOOL
СПЕЦИИНСТРУМЕНТ



Набор для высверливания точечной сварки

- Предназначен для высверливания точечной сварки при проведении кузовных работ.
- Инструмент изготовлен из быстрорежущей стали P9.
- В комплекте набора пять дополнительных режущих коронок и два сменных центрирующих штифта.
- Поставляется в индивидуальном металлическом футляре.

Кол-во
предметов



	Кол-во предметов	кг	
40129	9	0,220	10/50

Инструмент для кузовного ремонта автомобиля

—	40124	Приспособление для высверливания точечной сварки	9,5 мм
—	40128	Сверло для высверливания точечной сварки	8 мм



AUTOMOTIVE TOOL
СПЕЦИИНСТРУМЕНТ

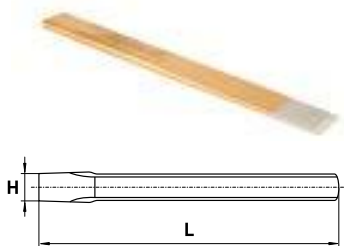

Зубило жестящика

- Предназначено для ручной рубки металла при проведении кузовного ремонта.
- Изготовлено методом горячей штамповки (ковки на молотах).
- Материал – инструментальная сталь 60CRV.
- Закалено до твердости 54-58 HRC.
- Толщина рабочей части – 7 мм.



30240	240	26	0,270	10/50
-------	-----	----	-------	-------



AUTOMOTIVE TOOL
СПЕЦИИНСТРУМЕНТ



Набор зубил жестящика

- Предназначен для ручной рубки металла при проведении кузовного ремонта.
- Зубила изготовлены методом горячей штамповки (ковки на молотах).
- Материал – инструментальная сталь 60CRV.
- Закалены до твердости 54-58 HRC.
- Набор состоит из двух зубил с размером рабочей части 26x7 мм и 70x23 мм.
- Поставляется в индивидуальной блистерной упаковке.



30241	2	240	0,760	10/20
-------	---	-----	-------	-------



AUTOMOTIVE TOOL
СПЕЦИИНСТРУМЕНТ



Съёмник пистонов обшивки салона

- Предназначен для демонтажа пластиковых пистонов крепления декоративных обшивок салона автомобиля.
- Изготовлен из хромованадиевой инструментальной стали.
- Имеет удобную пластиковую рукоятку.



40676	6	0,070	12/120
40679	9	0,150	12/120



AUTOMOTIVE TOOL
СПЕЦИИНСТРУМЕНТ



Набор съёмников обшивки салона

- Предназначен для демонтажа элементов декоративных обшивок салона автомобиля.
- Состоит из пяти съёмников различной формы.
- Материал – ударопрочный пластик.
- Позволяет произвести арматурные работы без повреждения лакокрасочного покрытия и элементов обшивки.
- Поставляется в индивидуальной блистерной упаковке.



40680	5	0,350	1/20
-------	---	-------	------



AUTOMOTIVE TOOL
СПЕЦИИНСТРУМЕНТ



Набор съёмников обшивки салона

- Предназначен для демонтажа элементов обшивки салона автомобиля и декоративных молдингов.
- Состоит из одиннадцати съёмников различной формы.
- Материал – ударопрочный пластик.
- Позволяет произвести арматурные работы без повреждения лакокрасочного покрытия и элементов обшивки.
- Укомплектован прочной тетроновой сумкой.
- Поставляется в индивидуальной картонной коробке.

Кол-во
предметов



40681

11

0,700

1/10

AUTOMOTIVE TOOL
СПЕЦИИНСТРУМЕНТ



Набор для срезания стёкол

- Предназначен для срезания клеенных автомобильных стёкол.
- Укомплектован всем необходимым инструментом, позволяющим демонтировать обшивку салона и декоративные молдинги, срезать стекло и удалить бутиловый клей в посадочном месте.
- В составе набора струна для срезания стекла, держатели струны, нож, приспособление для подачи струны, съёмник пистонов обшивки салона и приспособление для демонтажа молдингов.
- Поставляется в индивидуальной картонной коробке.

Кол-во
предметов



40687

7

1,100

1/10

AUTOMOTIVE TOOL
СПЕЦИИНСТРУМЕНТ



Держатели со струной для срезания стёкол

- Применяется для срезания клеящего слоя при демонтаже стёкол.
- Материал струны – нержавеющая сталь.
- Держатели имеют пластиковые рукоятки и систему фиксации струны.
- Поставляется в индивидуальной блистерной упаковке.



40685

0,335

12/36

AUTOMOTIVE TOOL
СПЕЦИИНСТРУМЕНТ



Струна для срезания стёкол

- Предназначена для срезания клеенных стёкол автомобилей.
- Изготовлена из коррозионностойкой стали AISI 201.
- Имеет квадратное сечение размером 0,5x0,5 мм.
- Длина проволоки – 25 м.
- Поставляется на индивидуальной пластиковой катушке.



40686

0,125

10/100



AUTOMOTIVE TOOL
СПЕЦИИНСТРУМЕНТ



Нож для срезания герметика стёкол

- Применяется для срезания герметика автомобильных стёкол при их замене.
- Оборудован металлическим держателем со сменными лезвиями и тяговой рукояткой.
- Применяется для замены вклеенных стёкол автомобилей любых марок.
- Поставляется в индивидуальной блистерной упаковке.



40683

0,330

12/36

AUTOMOTIVE TOOL
СПЕЦИИНСТРУМЕНТ



Сменное лезвие для ножа

- Сменное лезвие применяется для комплектования ножей для срезания герметика стёкол (40683).



40684

0,016

1/500

AUTOMOTIVE TOOL
СПЕЦИИНСТРУМЕНТ



Съёмник поводка стеклоочистителя

- Предназначен для выпрессовки поводка стеклоочистителя автомобиля.
- Изготовлен из хромованадиевой инструментальной стали методом горячей штамповки (ковки на молотах).
- Применяется для установки на валы привода поводка диаметром до 16 мм.
- Рабочий винт снабжён опорным шариком и пластиковой рукояткой.
- Ход рабочего винта – 28 мм.
- Поставляется в индивидуальной блистерной упаковке.



41526

16

28

0,150

12/120

AUTOMOTIVE TOOL
СПЕЦИИНСТРУМЕНТ



Стеклодомкрат

- Применяется для подъёма и переноски листового стекла и прочих грузов, имеющих ровную гладкую поверхность.
- Снабжён присосками диаметром 120 мм.
- Поставляется в индивидуальной картонной коробке.



Кол-во
присосок



40151

1

0,335

1/36

40152

2

0,670

1/24

40153

3

1,000

1/12

40154

4

1,340

1/12

AUTOMOTIVE TOOL
СПЕЦИИНСТРУМЕНТ



Заклёпочник поворотный

- Применяется для установки вытяжных алюминиевых заклёпок при монтаже конструкций и ремонте автомобильной техники.
- В конструкции применён пружинный рычаг для выброса оправ заклёпок и поворотная рабочая голова для удобства применения в ограниченном пространстве.
- Укомплектован четырьмя сменными насадками для установки заклёпок диаметром 2,4, 3,2, 4,0 и 4,8 мм, а также ключом для смены насадок.
- Имеет пластиковые рукоятки для снижения давления на ладонь.
- Поставляется в индивидуальной блистерной упаковке.

Размер
мм



40493

2,4-4,8

0,710

12/24

AUTOMOTIVE TOOL
СПЕЦИИНСТРУМЕНТ



Заклёпочник промышленный

- Применяется для установки вытяжных алюминиевых заклёпок при монтаже конструкций и ремонте автомобильной техники.
- Имеет складную рычажную конструкцию длиной 800 мм.
- Укомплектован сменными насадками для установки заклёпок диаметром 2,4, 3,2, 4,0, 4,8 и 6,4 мм, а также ключом для смены насадок.
- Поставляется в индивидуальной картонной коробке.

Размер
мм



40492

2,4-6,4

800

0,900

1/20

AUTOMOTIVE TOOL
СПЕЦИИНСТРУМЕНТ



Заклёпочник рычажный

- Применяется для установки вытяжных алюминиевых заклёпок при монтаже конструкций и ремонте автомобильной техники.
- Имеет рычажную конструкцию длиной 430 мм.
- Применяется для установки заклёпок диаметром 3,2, 4,0 и 4,8 мм.
- Поставляется в индивидуальной картонной коробке.

Размер
мм



40491

3,2-4,8

430

0,900

1/20

AUTOMOTIVE TOOL
СПЕЦИИНСТРУМЕНТ



Заклёпочник универсальный

- Применяется для установки вытяжных алюминиевых заклёпок при монтаже конструкций и ремонте автомобильной техники.
- В конструкции применён пружинный рычаг для выброса оправ заклёпок.
- Укомплектован универсальной поворотной насадкой для установки заклёпок диаметром 2,4, 3,2, 4,0 и 4,8 мм.
- Рабочая часть изготовлена из хромомолибденовой инструментальной стали с последующей закалкой до 53-57 HRC.
- Имеет пластиковые рукоятки для снижения давления на ладонь.
- Поставляется в индивидуальной блистерной упаковке.

Размер
мм



40383

2,4-4,8

330

0,505

12/36



AUTOMOTIVE TOOL
СПЕЦИИНСТРУМЕНТ



Заклёпки вытяжные

- Предназначены для использования с автоматическими заклёпочниками.
- Применяются для соединения листовых изделий из различных материалов.
- Состоят из алюминиевой гильзы и вытяжного стального стержня.
- Поставляются упаковками по 50 штук.

	Диаметр мм	L мм	
40481	3,2	6,4	10/120
40482	3,2	9,6	10/120
40480	3,2	12,7	10/120
40485	4,0	6,4	10/120
40486	4,0	9,6	10/120
40483	4,0	12,7	10/120
40484	4,0	19,0	10/120
40489	4,8	6,4	10/120
40490	4,8	9,6	10/120
40487	4,8	12,7	10/120
40488	4,8	19,0	10/120

AUTOMOTIVE TOOL
СПЕЦИИНСТРУМЕНТ



Насадка-овчина полировочная

- Применяется для полировки лакокрасочного покрытия автомобилей.
- Рабочая часть круга изготовлена из натуральной овчины.
- Обратная сторона имеет поверхность для установки на насадки дрели или угловой шлифовальной машины.
- Поставляется по две штуки в индивидуальном полиэтиленовом пакете.

	D мм	L мм	
44066	125	0,030	1/20
44067	150	0,055	1/20
44068	195	0,065	1/20

AUTOMOTIVE TOOL
СПЕЦИИНСТРУМЕНТ



Насадка-поролон полировочный

- Применяется для полировки лакокрасочного покрытия автомобилей.
- Рабочая часть круга изготовлена из поролона.
- Обратная сторона имеет поверхность для установки на насадки дрели или угловой шлифовальной машины.
- Поставляется в индивидуальном полиэтиленовом пакете.

	Размер мм	кг	
44069	150x40	0,020	1/20
44070	180x40	0,060	1/20

AUTOMOTIVE TOOL
СПЕЦИИНСТРУМЕНТ



Насадка-круг войлочный

- Применяется для полировки лакокрасочного покрытия автомобилей.
- Рабочая часть круга изготовлена из тонкошерстного войлока.
- Обратная сторона имеет поверхность для установки на насадки дрели или угловой шлифовальной машины.
- Поставляется парами в индивидуальном полиэтиленовом пакете.

	Размер мм	кг	шт
44064	125x6	0,080	1/20
44062	125x10	0,090	1/20
44065	150x6	0,160	1/20
44063	150x10	0,170	1/20

AUTOMOTIVE TOOL
СПЕЦИИНСТРУМЕНТ



Насадка-круг войлочный

- Применяется для полировки лакокрасочного покрытия автомобилей.
- Рабочая часть круга изготовлена из грубошерстного войлока.
- Обратная сторона имеет поверхность для установки на насадки дрели или угловой шлифовальной машины.
- Поставляется парами в индивидуальном полиэтиленовом пакете.

	Размер мм	кг	шт
44058	125x20	0,090	1/20

AUTOMOTIVE TOOL
СПЕЦИИНСТРУМЕНТ



Насадка-круг войлочный

- Применяется для полировки лакокрасочного покрытия автомобилей.
- Рабочая часть круга изготовлена из полугрубошерстного войлока.
- Обратная сторона имеет поверхность для установки на насадки дрели или угловой шлифовальной машины.
- Поставляется парами в индивидуальном полиэтиленовом пакете.

	Размер мм	кг	шт
44061	125x10	0,100	1/20

AUTOMOTIVE TOOL
СПЕЦИИНСТРУМЕНТ



Насадка-круг войлочный

- Применяется для полировки лакокрасочного покрытия автомобилей.
- Изготовлен из грубошерстного войлока.
- Оборудован цилиндрическим хвостовиком диаметром 6 мм для установки в патрон дрели.
- Поставляется в индивидуальном полиэтиленовом пакете.

	Размер мм	кг	шт
44060	60x40	0,065	1/20
44059	100x20	0,090	1/20



AUTOMOTIVE TOOL
СПЕЦИИНСТРУМЕНТ



Насадка для УШМ

- Применяется для полировки лакокрасочного покрытия автомобилей.
- Изготовлен из грубошерстного войлока.
- Снабжён резиновой подошвой с резьбовой вставкой М14х2,0 мм для установки на угловые шлифовальные машины.
- Рассчитан на работу с максимальной скоростью до 8000 об/мин.
- Поставляется в индивидуальном полиэтиленовом пакете.

Размер
мм

кг

шт

44053	125x20	0,375	1/20
-------	--------	-------	------



AUTOMOTIVE TOOL
СПЕЦИИНСТРУМЕНТ



Насадка для УШМ

- Применяется для полировки лакокрасочного покрытия автомобилей.
- Изготовлен из тонкошерстного войлока.
- Снабжён резиновой подошвой с резьбовой вставкой М14х2,0 мм для установки на угловые шлифовальные машины.
- Рассчитан на работу с максимальной скоростью до 8000 об/мин.
- Поставляется в индивидуальном полиэтиленовом пакете.

Размер
мм

кг

шт

44055	125x10	0,290	1/20
-------	--------	-------	------



AUTOMOTIVE TOOL
СПЕЦИИНСТРУМЕНТ



Насадка цельнорезиновая

- Применяется при проведении ремонтных работ лакокрасочного покрытия автомобилей.
- Имеет липучку для установки абразивных и полировальных кругов.
- Снабжён резиновой подошвой с резьбовой вставкой М14х2,0 мм для установки на угловые шлифовальные машины.
- Материал подошвы – резина, стойкая к воздействию технических жидкостей.
- Рассчитан на работу с максимальной скоростью до 8000 об/мин.
- Поставляется в индивидуальном полиэтиленовом пакете.

→ D ←
мм

кг

шт

44057	100	0,095	1/20
-------	-----	-------	------

44056	125	0,280	1/20
-------	-----	-------	------



AUTOMOTIVE TOOL
СПЕЦИИНСТРУМЕНТ



Насадка для УШМ с липучкой

- Применяется при проведении ремонтных работ лакокрасочного покрытия автомобилей.
- Имеет липучку для установки абразивных и полировальных кругов.
- Снабжён резиновой подошвой с резьбовой вставкой М14х2,0 мм для установки на угловые шлифовальные машины.
- Материал подошвы – резина, стойкая к воздействию технических жидкостей.
- Имеет слой из мягкой резины под липучкой для более аккуратной обработки поверхности.
- Рассчитан на работу с максимальной скоростью до 8000 об/мин.
- Поставляется в индивидуальном полиэтиленовом пакете.

Размер
мм

кг

шт

44051	125x20	0,285	1/10
-------	--------	-------	------

44054	125x30	0,110	1/10
-------	--------	-------	------

44052	150x30	0,205	1/10
-------	--------	-------	------



AUTOMOTIVE TOOL
СПЕЦИИНСТРУМЕНТ



Насадка для дрели цельнорезиновая

- Применяется при проведении ремонтных работ лакокрасочного покрытия автомобилей.
- Имеет липучку для установки абразивных и полировальных кругов.
- Оборудован резиновой подошвой с цилиндрическим хвостовиком диаметром 6 мм для установки в патрон электрической дрели.
- Материал подошвы – резина, стойкая к воздействию технических жидкостей.
- Рассчитан на работу с максимальной скоростью до 10000 об/мин.
- Поставляется в индивидуальном полиэтиленовом пакете.



44050	125	0,165	1/20
-------	-----	-------	------

AUTOMOTIVE TOOL
СПЕЦИИНСТРУМЕНТ



Клещи шиномонтажные

- Изготовлены из хромованадиевой инструментальной стали методом горячей штамповки (ковки на молотах).
- Имеют удобные эргономичные обрезиненные ручки.
- Оборудованы захватами для демонтажа и режущую кромку для разрезания балансировочных грузов.
- Режущие кромки индукционно закалены.
- Защищены от коррозии фосфатированием.



40070	250	0,540	6/48
-------	-----	-------	------

AUTOMOTIVE TOOL
СПЕЦИИНСТРУМЕНТ



Монтировка шиномонтажная

- Предназначена для разборки автомобильных колёс.
- Изготовлена из хромованадиевой инструментальной стали методом горячей штамповки (ковки на молотах).
- Рекомендована для профессионального применения в шиномонтажных мастерских.



34020	500	0,650	10/20
34024	600	0,800	10/20

AUTOMOTIVE TOOL
СПЕЦИИНСТРУМЕНТ



Ключ для ремонта вентиля камеры

- Предназначен для очистки вентиля колёс и восстановления как наружной, так и внутренней резьбы.
- Оборудован ключом золотника.
- Применяется для вентиля легковых колёс (40072) и вентиля грузовых машин и сельхозтехники (40069).
- Поставляется в индивидуальной блистерной упаковке.



40072	Vg5-Vg8	0,035	12/240
40069	Vg8-Vg12	0,050	12/240



AUTOMOTIVE TOOL
СПЕЦИИНСТРУМЕНТ



Приспособление для зачистки проколов

- Предназначено для прочистки места прокола покрышки перед установкой ремонтного жгута или грибка.
- Рабочая часть изготовлена из хромованадиевой инструментальной стали.
- Снабжено пластиковой рукояткой для удобства применения.
- Поставляется в индивидуальной блистерной упаковке.



40550

0.100

10/100

AUTOMOTIVE TOOL
СПЕЦИИНСТРУМЕНТ



Приспособление для вставки жгута

- Предназначено для установки ремонтных жгутов при ремонте проколов покрышек автомобилей.
- Рабочая часть изготовлена из хромованадиевой инструментальной стали.
- Снабжено пластиковой рукояткой для удобства применения.
- Поставляется в индивидуальной блистерной упаковке.



40551

0.100

10/100

AUTOMOTIVE TOOL
СПЕЦИИНСТРУМЕНТ



Приспособление для ремонта покрышек универсальное

- Предназначено для ремонта проколов автомобильных бескамерных покрышек.
- Применяется для очистки места прокола и установки ремонтных жгутов и грибков.
- Материал сменных рабочих частей – хромованадиевая инструментальная сталь.
- Имеет удобную пластиковую рукоятку.
- Укомплектовано насадкой для прочистки места прокола, насадкой для вставки жгутов и двумя насадками для установки ремонтных грибков.
- Поставляется в индивидуальной блистерной упаковке.



Кол-во
предметов



40552

5

0,120

10/100

AUTOMOTIVE TOOL
СПЕЦИИНСТРУМЕНТ



Аптечка для ремонта бескамерных шин

- Предназначена для ремонта проколов автомобильных бескамерных покрышек.
- Укомплектована приспособлениями для очистки прокола (40550) и вставки жгутов (40551), а также набором жгутов и самовулканизирующимся клеем.
- Поставляется в индивидуальной блистерной упаковке.



Кол-во
предметов



40555

4

0,140

10/100

AUTOMOTIVE TOOL
СПЕЦИИНСТРУМЕНТ



Набор наконечников шланга подкачки

- Применяется для комплектации шлангов подкачки колёс грузовых автомобилей.
- Укомплектован наконечником для вентиля колеса, резьбовым наконечником для подключения к ресиверу и двумя винтовыми хомутами.
- Поставляется в индивидуальной блистерной упаковке.

Кол-во
предметов

кг

10/100

42320

4

0,080

10/100

AUTOMOTIVE TOOL
СПЕЦИИНСТРУМЕНТ



Ареометр для электролита

- Предназначен для измерения плотности электролита кислотных и щелочных аккумуляторных батарей автомобилей.
- Оборудован колбой с резиновой грушей и носиком для отбора проб.
- Материал колбы и измерительного поплавка – стекло.
- Поставляется в индивидуальной блистерной упаковке.

кг

12/60

40599

0,145

12/60

AUTOMOTIVE TOOL
СПЕЦИИНСТРУМЕНТ



Щётка для очистки контактов АКБ

- Предназначена для очистки контактов АКБ и аккумуляторных клемм.
- Имеет наружную и внутреннюю щётки.
- Оборудована защитным колпачком.
- Защищена от коррозии хромовым покрытием.
- Поставляется в индивидуальной блистерной упаковке.

← L →
мм

кг

12/120

44640

85

0,100

12/120

AUTOMOTIVE TOOL
СПЕЦИИНСТРУМЕНТ



Набор аккумуляторных клемм

- Применяется для замены вышедших из строя клемм высоковольтных проводов.
- Состоит из двух клемм, окрашенных в красный и чёрный цвет.
- Клеммы изготовлены методом точного литья.
- Оборудованы винтовыми зажимами для присоединения к проводке автомобиля.
- Поставляется в индивидуальной блистерной упаковке.

кг

10/50

44642

0,250

10/50

AUTOMOTIVE TOOL
СПЕЦИИНСТРУМЕНТ



Съёмник аккумуляторных клемм

- Предназначен для демонтажа аккумуляторных клемм и поводков стеклоочистителя автомобилей.
- Применяется для легковых и грузовых автомобилей любых марок.
- Изготовлен из хромованадиевой инструментальной стали.
- Закалён до твёрдости 36-40 HRC.
- Снабжён рабочим винтом с поворотной опорой и регулируемым фиксатором захватов.
- Поставляется в индивидуальной картонной коробке.



41527

0,320

1/25

AUTOMOTIVE TOOL
СПЕЦИИНСТРУМЕНТ



Приспособление для переноски аккумулятора

- Предназначено для переноски аккумуляторных батарей легковых автомобилей.
- Имеет регулируемую самозажимную конструкцию.
- Снабжено резиновой рукояткой для удобства использования.



44641

0,560

10/40

AUTOMOTIVE TOOL
СПЕЦИИНСТРУМЕНТ



Набор зажимов для проводки

- Зажимы рассчитаны на пусковой ток до 500 А.
- Изготовлены из листовой стали методом штамповки, защищены от коррозии цинковым покрытием и снабжены пластиковыми изолирующими чехлами.
- Благодаря своей конструкции, зажимы надёжно фиксируются на аккумуляторных клеммах автомобиля.
- Поставляются в индивидуальной блистерной упаковке.



44643

0,150

10/50

AUTOMOTIVE TOOL
СПЕЦИИНСТРУМЕНТ



Вилка нагрузочная

- Предназначена для проверки исправности аккумуляторных стартерных батарей напряжением 12 В и ёмкостью до 190 А/ч.
- Позволяет проверить степень заряженности аккумуляторной батареи, наличие короткого замыкания или обрыва в АКБ, протестировать работу системы зарядки и состояние стартера, а также измерить напряжение, в том числе и в режиме имитации нагрузки.
- Диапазон измерения напряжения - от 0 до 15 Вольт.
- Нагрузка - 100 А.
- Прибор снабжён кабелем с зажимом и двумя тестовыми электродами, закреплёнными на корпусе.
- Корпус нагрузочной вилки изготовлен из листового металла методом штамповки и имеет вентиляционные отверстия.
- Поставляется в индивидуальной картонной коробке.

Ёмкость
аккумулятора
(А/ч)



40602

190

0,500

1/24

AUTOMOTIVE TOOL
СПЕЦИИНСТРУМЕНТ



Вилка нагрузочная

- Предназначена для проверки исправности аккумуляторных стартерных батарей напряжением от 6 до 12 В и ёмкостью до 190 А/ч.
- Позволяет проверить степень заряженности аккумуляторной батареи, наличие короткого замыкания или обрыва в АКБ, протестировать работу системы зарядки и состояние стартера, а также измерить напряжение, в том числе и в режиме имитации нагрузки.
- Диапазон измерения напряжения - от 0 до 16 Вольт.
- Нагрузка - 100 А.
- Снабжена полностью изолированными, адаптированными для высоких нагрузок кабелями и зажимами, имеющими цветовую маркировку полярности.
- Корпус нагрузочной вилки изготовлен из листового металла методом штамповки и имеет вентиляционные отверстия.
- Поставляется в индивидуальной картонной коробке.

Ёмкость
аккумулятора
(А/ч)



40600	190	1,200	1/10
-------	-----	-------	------

PROFESSIONAL
ПРОФЕССИОНАЛ



Пробник автомобильный пластиковый

- Предназначен для контроля автомобильной бортовой сети с напряжением 6, 12 или 24 В.
- Укомплектован проводом с зажимом "крокодил".
- Может быть подключен в любом месте электропроводки.
- Индикация осуществляется свечением лампы.
- Поставляется в индивидуальной блистерной упаковке.

Напряжение
(В)



40589	6 - 24	120	0,050	10/120
-------	--------	-----	-------	--------

AUTOMOTIVE TOOL
СПЕЦИИНСТРУМЕНТ



Пробник автомобильный металлический

- Предназначен для контроля автомобильной бортовой сети с напряжением 6, 12 или 24 В.
- Укомплектован проводом с зажимом "крокодил".
- Может быть подключен в любом месте электропроводки.
- Индикация осуществляется свечением лампы.
- Имеет резьбовой колпачок, предохраняющий от травм.
- Поставляется в индивидуальной блистерной упаковке.

Напряжение
(В)



Длина
провода



40624	6 - 24	110	1	0,050	20/200
40630	6 - 24	110	3	0,060	12/240



AUTOMOTIVE TOOL
СПЕЦИИНСТРУМЕНТ



Тестер автомобильный светодиодный

- Предназначен для проверки уровня заряда автомобильных аккумуляторных батарей с напряжением 12 В, а также контроля работы генератора и реле-регулятора.
- Имеет светодиодную индикацию.
- Укомплектован проводами с тестовыми щупами.
- Поставляется в индивидуальной блистерной упаковке.



40601

0,125

12/72

AUTOMOTIVE TOOL
СПЕЦИИНСТРУМЕНТ



Мультиметр цифровой автомобильный

- Предназначен для комплексной проверки электрооборудования автомобилей.
- Применяется для измерения сопротивления, напряжения, силы тока, температуры, частоты вращения двигателя, угла зажигания и проверки диодов.
- Имеет ручной и автоматический режимы выбора диапазона измерений.
- Снабжён встроенной светодиодной подсветкой и автоматическим отключением питания.
- Укомплектован тестовыми щупами и датчиком температуры.
- Имеет четырёхразрядный жидкокристаллический дисплей с отображением значений, выбранного режима и единиц измерения.
- Максимальное измеряемое напряжение – 600 В.
- Питание прибора – 3 элемента типа ААА (1,5 В).
- Поставляется в индивидуальной картонной коробке.



40603

0,390

1/40

AUTOMOTIVE TOOL
СПЕЦИИНСТРУМЕНТ



Клещи для обжима клемм

- Применяются для обжима кабельных штыревых втулочных, трубчатых, штампованных неизолированных наконечников и гильз многожильных проводов при производстве электромонтажных работ.
- Рабочая часть инструмента многофункциональная, предназначенная для работы с различными типами наконечников.
- Применимы для проводов сечением от 0,08 до 6,0 мм².
- Снабжены кусачками для резки кабеля.
- Поставляются в индивидуальной блистерной упаковке.



30251

180

0,250

10/120

AUTOMOTIVE TOOL
СПЕЦИИНСТРУМЕНТ



Клеци для обжима клемм

- Применяются для обжима кабельных неизолированных наконечников многожильных проводов при производстве электромонтажных работ.
- Рабочие профили высокой точности и автоматический контроль усилия опрессовки обеспечивают высокое качество обжима.
- Рабочая часть изготовлена из инструментальной стали с последующей закалкой до твердости 44-47 HRC.
- Клеци снабжены трещоточным механизмом с регулятором рабочего усилия.
- Имеют пластиковые рукоятки, снижающие давление на ладонь.
- Применимы для проводов сечением от 0,5 до 1,5 мм².
- Поставляются в индивидуальной blisterной упаковке.



30253 190 0,380 10/60

AUTOMOTIVE TOOL
СПЕЦИИНСТРУМЕНТ



Клеци для снятия изоляции

- Применяются для зачистки от изоляции одножильных и многожильных проводов сечением от 0,2 до 6,0 мм², обжима изолированных и не изолированных наконечников на проводах сечением от 0,5 до 6,0 мм², а также обжима контактов высоковольтных проводов зажигания сечением от 7,0 до 8,0 мм².
- Рабочие части изготовлены из инструментальной стали с последующей термической обработкой.
- Имеют регулятор усилия зажима и ограничитель длины зачищаемого участка провода.
- Рабочие рукоятки снабжены эргономичными противоскользящими ручками и возвратной пружиной.
- Поставляются в индивидуальной blisterной упаковке.



30252 210 0,390 12/72

AUTOMOTIVE TOOL
СПЕЦИИНСТРУМЕНТ



Фиксатор шкива генератора VAG

- Предназначен для снятия или установки шкива генератора с муфтой свободного хода, применяемого на двигателях VAG группы.
- Применяется для шкивов двигателей с поликлиновым ремнем автомобилей Volkswagen Golf III, Vento, Passat, Audi A3, Porsche Boxster и др.
- Рабочая часть ключа диаметром 19 мм имеет профиль, состоящий из 33-х зубцов.
- Имеет внешний шестигранник под гаечный ключ размером 17 мм.
- Является функциональным аналогом оригинального приспособления VAG 3400.
- Поставляется в индивидуальной blisterной упаковке.



41533 0,045 10/100



AUTOMOTIVE TOOL
СПЕЦИИНСТРУМЕНТ



Ключ шкива генератора VAG

- Предназначен для откручивания болта крепления шкива генератора на автомобилях VAG-группы.
- Состоит из фиксатора шкива диаметром 19 мм с зубчатой частью из 33-х зубцов и торцевой головки со вставкой Spline M10x110 мм.
- Имеет стандартный присоединительный квадрат 1/2" под вороток.
- Изготовлен методом холодной штамповки из хромованадиевой инструментальной стали.
- Поставляется в индивидуальной блистерной упаковке.

Размер
мм



41531	M10x110	0,180	10/100
-------	---------	-------	--------

AUTOMOTIVE TOOL
СПЕЦИИНСТРУМЕНТ



Набор для восстановления внутренней резьбы

- Набор предназначен для восстановления внутренней резьбы.
- Восстановление резьбы осуществляется путём вкручивания пружинной резьбовой вставки.
- В составе набора сверло, метчик, поводок для установки резьбовых вставок, выколочка для обламывания установочного хвостовика и двенадцать вставок.
- Вставки изготовлены из нержавеющей стали.
- Набор укомплектован вставками с одним размером резьбы.
- Упаковка – пластиковый футляр.

Размер
мм



40386	M6x1.00	0,320	1/10
40388	M8x1.25	0,400	1/10
40390	M10x1.25	0,420	1/10
40392	M12x1.25	0,680	1/10
40394	M14x1.25	0,800	1/10

AUTOMOTIVE TOOL
СПЕЦИИНСТРУМЕНТ



Набор резьбовых вставок

- Предназначен для восстановления внутренней резьбы.
- Набор состоит из десяти пружинных резьбовых вставок, изготовленных из нержавеющей стали.
- Резьбовые вставки в наборе одной длины - равной удвоенному значению внутреннего диаметра.
- Резьбовые вставки могут быть укорочены до необходимой высоты путём откусывания кусачками лишних витков.



40387	M6x1,25	10/200
40389	M8x1,25	10/200
40391	M10x1,25	10/100
40393	M12x1,25	10/100
40395	M14x1,25	10/100

AUTOMOTIVE TOOL
СПЕЦИИНСТРУМЕНТ



Набор для восстановления свечной резьбы

- Предназначен для восстановления резьбы в свечных отверстиях двигателей внутреннего сгорания.
- Применяется для двигателей с размером свечной резьбы M14x1,25 мм.
- Состоит из метчика и четырёх резьбовых футорок длиной 9,5; 11,1; 12,7 и 19,0 мм.
- Поставляется в индивидуальной блистерной упаковке.

Размер
мм



40381	M14x1,25	0,155	12/96
-------	----------	-------	-------

AUTOMOTIVE TOOL
СПЕЦИИНСТРУМЕНТ



Набор для восстановления резьбы колёсных шпилек

- Предназначен для очистки и восстановления резьбы колёсного крепежа.
- Состоит из оправки и трёх плашек с рабочим размером M12x1,25; M12x1,5 и M14x1,5 мм.
- Поставляется в индивидуальном пластиковом кейсе.

Кол-во
предметов



40494	4	0,430	1/20
-------	---	-------	------

AUTOMOTIVE TOOL
СПЕЦИИНСТРУМЕНТ



Приспособление для разрубания гаек

- Предназначено для разрубания прикипевших и повреждённых гаек.
- Изготовлено из хромованадиевой инструментальной стали методом горячей штамповки (ковки на молотах).
- Режущая часть твердосплавная.
- Поставляется в индивидуальной блистерной упаковке.

Размер
мм



40692	9-12	0,150	25/50
40626	12-16	0,195	25/50
40622	16-22	0,430	25/50
40627	22-27	0,445	25/50

AUTOMOTIVE TOOL
СПЕЦИИНСТРУМЕНТ

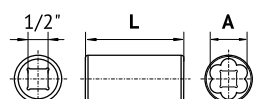

Экстрактор внешний ударный

- Предназначен для откручивания повреждённых болтов и гаек.
- Особая конструкция рабочего профиля надёжно захватывает повреждённый крепеж.
- Оборудован стандартным присоединительным квадратом 1/2" (12,5мм).
- Имеет объёмную твёрдость не менее 42 HRC.
- Износостойкий, пригодный для длительного использования при максимальных нагрузках.
- Изготовлен из CR-MO инструментальной стали методом холодной штамповки.
- Покрытие - химическое фосфатирование.

A
мм

L
мм



40560	17	50	0,100	10/60
40561	19	50	0,120	10/60
40562	21	50	0,140	10/60
40563	22	50	0,150	10/60

AUTOMOTIVE TOOL
СПЕЦИИНСТРУМЕНТ

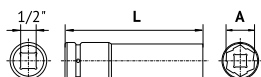

CrMo
сталь

1/2"

Экстрактор внешний ударный высокий

- Предназначен для откручивания повреждённых болтов и гаек.
- Особая конструкция рабочего профиля надежно захватывает повреждённый крепеж.
- Снабжён стандартным присоединительным квадратом 1/2" (12,5мм).
- Имеет объёмную твёрдость не менее 42 HRC.
- Износостойкий, пригодный для долговременного использования при максимальных нагрузках.
- Изготовлен из CR-MO инструментальной стали методом холодной штамповки.
- Покрытие - химическое фосфатирование.



	A мм	L мм	кг	Коробка
40570	17	85	0,210	10/50
40571	19	85	0,220	10/50
40572	21	85	0,240	10/50

AUTOMOTIVE TOOL
СПЕЦИИНСТРУМЕНТ



P6M5
сталь

Набор экстракторов

- Предназначен для извлечения сломанного крепежа размером от M3 до M14.
- Экстракторы изготовлены методом фрезерования из быстрорежущей стали, аналогичной P6M5.
- Набор укомплектован экстракторами – M3-M6, M6-M8, M8-M11, M11-M14. .
- Поставляется в индивидуальной блистерной упаковке.



	Кол-во предметов	Размер мм	кг	Коробка
40604	4	M3-M14	0,100	10/100

AUTOMOTIVE TOOL
СПЕЦИИНСТРУМЕНТ



P6M5
сталь

Набор экстракторов

- Предназначен для извлечения сломанного крепежа размером от M3 до M14.
- Экстракторы изготовлены методом фрезерования из быстрорежущей стали, аналогичной P6M5.
- Набор укомплектован воротком и экстракторами – M3-M6, M6-M8, M8-M11, M11-M14.
- Поставляется в индивидуальной блистерной упаковке.



	Кол-во предметов	Размер мм	кг	Коробка
40605	5	M3-M14	0,200	10/60

AUTOMOTIVE TOOL
СПЕЦИИНСТРУМЕНТ



P6M5
сталь

Набор экстракторов

- Предназначен для извлечения сломанного крепежа размером от M3 до M26.
- Экстракторы изготовлены методом фрезерования из быстрорежущей стали, аналогичной P6M5.
- Набор укомплектован экстракторами – M3-M6, M6-M8, M8-M11, M11-M14, M14-M18, M18-M20, M20-M22, M22-M26. .
- Поставляется в индивидуальном пластиковом кейсе.



	Кол-во предметов	Размер мм	кг	Коробка
40606	8	M3-M26	0,900	5/20

AUTOMOTIVE TOOL
СПЕЦИИНСТРУМЕНТ



Шпильковёрт разборный

- Предназначен для выкручивания и установки резьбовых шпилек диаметром от 6 до 20 мм.
- Изготовлен из хромованадиевой инструментальной стали.
- Поворотный эксцентрик закалён и снабжён накаткой для надёжного захвата крепежа.
- Имеет разборную конструкцию и внутренний присоединительный квадрат 1/2" (12,5 мм) под вороток.
- Поставляется в индивидуальной картонной коробке.

Размер
мм

кг

1/2"

40404	6-20	0,585	1/40
-------	------	-------	------



AUTOMOTIVE TOOL
СПЕЦИИНСТРУМЕНТ



Шпильковёрт эксцентриковый

- Шпильковёрт изготовлен из хромованадиевой инструментальной стали методом холодной штамповки, закалён и защищён от коррозии хромовым защитно-декоративным покрытием.
- Имеет внутренний присоединительный квадрат 12,5 мм (1/2") под вороток и наружный шестигранник под гаечный ключ 21 мм.
- Механизм захвата состоит из обоймы с тремя роликовыми зажимами, изготовленными из хромованадиевой инструментальной стали с последующей закалкой.
- Основная особенность шпильковёрта - совпадение оси приложения усилия с осью извлекаемого крепежа, что предотвращает изгиб, деформацию и повреждение крепежа.

Размер
мм

кг

50/100

40426	6	0,150	50/100
40428	8	0,160	50/100
40420	10	0,180	50/100
40422	12	0,190	50/100



AUTOMOTIVE TOOL
СПЕЦИИНСТРУМЕНТ



Набор шпильковёртов эксцентриковых

- Набор состоит из четырёх шпильковёртов эксцентриковых разного размера.
- Поставляется в индивидуальном пластиковом кейсе.

Кол-во
предметов

кг

1/20

40410	4	0,780	1/20
-------	---	-------	------

Инструмент с присоединительным квадратом 1/2" (12,5 мм)

40426 Шпильковёрт эксцентриковый 6; 8; 10; 12 мм



9

**СМАЗОЧНО-ЗАПРАВОЧНОЕ
ОБОРУДОВАНИЕ.
ШПРИЦЫ, НАСОСЫ,
МАСЛОРАЗДАТОЧНОЕ
ОБОРУДОВАНИЕ.**



PROFESSIONAL
ПРОФЕССИОНАЛ



Шприц рычажно-плунжерный

- Шприц рычажно-плунжерный улучшенной серии имеет цинковое покрытие оголовка и лакокрасочное покрытие корпуса.
- Комплектуется металлической трубкой и четырёх лепестковым наконечником.
- В конструкции шприца применена плунжерная пара "сталь-чугун" что обеспечивает высокое рабочее давление, увеличивает долговечность и позволяет применять шприц в случаях сильной засоренности пресс-маслёнок.
- Шприц имеет возможность заполнения при помощи системы централизованной раздачи смазки или посредством картриджа со смазкой.
- Объём заправочной ёмкости шприца - 430 мл.
- Рабочее давление - 306 атм (4500 psi).
- Максимальное давление - 680 атм (10000 psi).

Объём
(мл)



42028

430

1,260

1/20

PROFESSIONAL
ПРОФЕССИОНАЛ



Шприц рычажно-плунжерный

- Шприц рычажно-плунжерный улучшенной серии имеет цинковое покрытие оголовка и хромовое покрытие корпуса.
- Комплектуется металлической трубкой и четырёх лепестковым наконечником.
- В конструкции шприца применена плунжерная пара "сталь-чугун" что обеспечивает высокое рабочее давление, увеличивает долговечность и позволяет применять шприц в случаях сильной засоренности пресс-маслёнок.
- Шприц имеет возможность заполнения при помощи системы централизованной раздачи смазки.
- Рабочее давление - 306 атм (4500 psi).
- Максимальное давление - 680 атм (10000 psi).

Объём
(мл)



42027

430

1,275

1/20

42022

500

1,500

1/16

PROFESSIONAL
ПРОФЕССИОНАЛ



Шприц рычажно-плунжерный

- Шприц рычажно-плунжерный улучшенной серии имеет цинковое покрытие оголовка и хромовое покрытие корпуса.
- Комплектуется металлической трубкой и четырёх лепестковым наконечником.
- В конструкции шприца применена плунжерная пара "сталь-чугун" что обеспечивает высокое рабочее давление, увеличивает долговечность и позволяет применять шприц в случаях сильной засоренности пресс-маслёнок.
- Шприц имеет возможность заполнения при помощи системы централизованной раздачи смазки или посредством картриджа со смазкой.
- Металлическая трубка с наконечником может быть установлена в двух направлениях - параллельно и перпендикулярно оси шприца.
- Шприц снабжён рабочей рукояткой пистолетного типа для удобства использования в труднодоступных местах.
- Объём заправочной ёмкости шприца - 430 мл.
- Рабочее давление - 306 атм (4500 psi).
- Максимальное давление - 476 атм (7000 psi).

Объём
(мл)



42030

430

1,370

1/12



PROFESSIONAL
ПРОФЕССИОНАЛ



AUTOMOTIVE TOOL
СПЕЦИИНСТРУМЕНТ



AUTOMOTIVE TOOL
СПЕЦИИНСТРУМЕНТ



Шприц рычажно-плунжерный

- Диапазон рабочего давления воздуха в пневматической системе - от 4 до 10 атм.
- Рекомендованное давление воздуха в пневматической системе - 6,3 атм (90 psi).
- Рабочее давление шприца - 250 атм (3600 psi).
- Максимальное создаваемое давление - 412 атм (6000 psi).

	Объём (мл)	КГ	
42020	400	1,680	1/10

Шприц рычажно-плунжерный

- Предназначен для нагнетания консистентных и жидких смазок в пресс-маслёнки Н и К типов.
- Комплектуется металлической трубкой, четырёх лепестковым наконечником и гибким шлангом.
- Имеет возможность заполнения при помощи системы централизованной раздачи смазки или посредством картриджа со смазкой.
- Рабочая головка шприца снабжена клапаном для сброса давления.
- Имеет анатомическую ручку рабочего рычага и резиновую противоскользкую насадку корпуса.
- Рабочее давление - 420 атм (6000 psi).
- Максимальное давление - 680 атм (10000 psi).
- Шприц защищён от коррозии лакокрасочным износостойким покрытием.

	Объём (мл)	КГ	
42040	400	1,350	1/10
42041	600	1,500	1/10
42042	900	1,800	1/10

Шприц рычажно-плунжерный

- Предназначен для нагнетания консистентных и жидких смазок в пресс-маслёнки Н и К типов.
- Рабочее давление - 204 атм (3000 psi).
- Максимальное давление - 272 атм (4000 psi).
- Шприц 42200 укомплектован прямой стальной трубкой с наконечником.
- Шприц 42024 укомплектован прямой стальной трубкой, гибким шлангом длиной 300 мм и наконечником.

	Объём (мл)	КГ	
42200	200	0,725	1/20
42024	300	1,100	1/15

AUTOMOTIVE TOOL
СПЕЦИИНСТРУМЕНТ



Шприц рычажно-плунжерный пистолетного типа

- Предназначен для нагнетания консистентных и жидких смазок в пресс-маслёнки Н и К типов.
- Укомплектован стальной трубкой с наконечником.
- Имеет рабочую рукоятку пистолетного типа.
- Объём заправочной ёмкости шприца - 120 мл.
- Рабочее давление - 200 атм (2900 psi).
- Максимальное давление - 272 атм (4000 psi).

Объём
(мл)

кг



42021	120	0,650	1/30
-------	-----	-------	------

AUTOMOTIVE TOOL
СПЕЦИИНСТРУМЕНТ



Шприц для смазывания крестовин

- Предназначен для нагнетания консистентных смазок.
- Применим для пресс-маслёнок Н и К типов.

Объём
(мл)

кг



42029	120	0,440	1/36
42038	200	0,450	1/36

AUTOMOTIVE TOOL
СПЕЦИИНСТРУМЕНТ



Шприц плунжерный прямой

- Предназначен для нагнетания консистентных смазок.
- Применим для пресс-маслёнок Н и К типов.

Объём
(мл)

кг



42101	100	0,500	1/40
-------	-----	-------	------

AUTOMOTIVE TOOL
СПЕЦИИНСТРУМЕНТ



Шприц маслозаливной

- Предназначен для заливки и откачки жидких смазочных материалов.
- Укомплектован гибким шлангом.
- Шприц объёмом 1000 мл дополнительно укомплектован стальной трубкой.
- Защищён от коррозии хромированием.
- Индивидуальная упаковка – картонная коробка.

Объём
(мл)

кг



42025	200	0,480	1/50
42023	500	0,850	1/20
42026	1000	1,300	1/20



AUTOMOTIVE TOOL
СПЕЦИИНСТРУМЕНТ



Шприц маслозаливной двойного действия

- Применяется для перекачивания бензина, дизельного топлива, керосина, жидких смазочных материалов, различных технических жидкостей и воды.
- Укомплектован двумя шлангами длиной один метр каждый.
- Объем заправочной ёмкости – 500 мл.
- Создаваемое давление (МПа) – 0,3.
- Индивидуальная упаковка – картонная коробка.

Объём
(мл)

КГ

КГ

42050

500

1,000

1/20

AUTOMOTIVE TOOL
СПЕЦИИНСТРУМЕНТ



Маслёнка со стальным наконечником

- Применяется для смазывания жидкими смазками узлов трения, не требующих подачи смазывающих материалов под давлением.
- Укомплектована стальным наконечником.

Объём
(мл)

КГ

КГ

42125

125

0,110

30/60

AUTOMOTIVE TOOL
СПЕЦИИНСТРУМЕНТ



Маслёнка с гибким наконечником

- Применяется для смазывания жидкими смазками узлов трения, не требующих подачи смазывающих материалов под давлением.
- Укомплектована гибким наконечником.

Объём
(мл)

КГ

КГ

42130

300

0,170

30/60

42150

500

0,200

30/60

AUTOMOTIVE TOOL
СПЕЦИИНСТРУМЕНТ



Насос для перекачивания ГСМ поршневой

- Применяется для перекачивания дизельного топлива, бензина, машинных масел и охлаждающих жидкостей из 60, 200 и 220 литровых бочек.
- Укомплектован гибкой сливной трубкой и маслоприёмной штангой.
- Присоединительная резьба - G2".
- Длина шланга - 1500 мм.
- Глубина погружения - 880 мм.
- Производительность - 20 л/мин.

КГ

КГ

42037

0,350

1/20

AUTOMOTIVE TOOL
СПЕЦИИНСТРУМЕНТ



Насос для перекачивания ГСМ ручной

- Применяется для перекачивания машинных и трансмиссионных масел, дизельного топлива и керосина, а также охлаждающих жидкостей из 60, 200 и 220 литровых бочек.
- Укомплектован стальной сливной трубкой и телескопической маслоприёмной штангой.
- Присоединительные резьбы - G2", M64x4 мм.
- Глубина погружения - от 480 до 900 мм.
- Производительность - 16 л/мин.



42031 2,300 1/10

AUTOMOTIVE TOOL
СПЕЦИИНСТРУМЕНТ



Насос для перекачивания ГСМ роторный малый

- Применяется для перекачивания жидких смазочных материалов и охлаждающих жидкостей из бочек ёмкостью 200-220 л.
- Укомплектован стальной сливной трубкой и составной маслоприёмной штангой с фильтром.
- Присоединительная резьба - G2".
- Глубина погружения - 980 мм.
- Производительность - 19 л/мин.
- Диаметр ротора - 120 мм.



42034 3,670 1/6

AUTOMOTIVE TOOL
СПЕЦИИНСТРУМЕНТ



Насос для перекачивания ГСМ роторный

- Применяется для перекачивания жидких смазочных материалов и охлаждающих жидкостей из бочек ёмкостью 200-220 л.
- Укомплектован стальной сливной трубкой и составной маслоприёмной штангой с фильтром.
- Присоединительная резьба - G2".
- Глубина погружения - 980 мм.
- Производительность - 30 л/мин.
- Диаметр ротора - 135 мм.



42035 4,250 1/4

AUTOMOTIVE TOOL
СПЕЦИИНСТРУМЕНТ



Бачок солидолонагнетательный

- Применяется для раздачи консистентных смазочных материалов.
- Имеет ручной рычажный привод.
- Укомплектован резиновым шлангом длиной 2 метра со стальной трубкой и четырёхлепестковым наконечником.
- Максимальное создаваемое давление - 25 атм.
- Производительность насоса - 10 см³/ход.

Объём
(л)



42043	8	5,300	1
42033	16	7,500	1



AUTOMOTIVE TOOL
СПЕЦИНСТРУМЕНТ



Бачок маслораздаточный

- Применяется для раздачи жидких смазочных материалов.
- Имеет ручной рычажный привод.
- Укомплектован резиновым шлангом длиной 2 метра со стальной маслораздаточной трубкой.
- Производительность насоса - 85 см³/ход.

Объём
(л)

кг



42046	8	4,500	1
-------	---	-------	---

42036	16	7,400	1
-------	----	-------	---



AUTOMOTIVE TOOL
СПЕЦИНСТРУМЕНТ



Бачок маслораздаточный

- Применяется для раздачи жидких смазочных материалов.
- Имеет ручной рычажный привод.
- Укомплектован резиновым шлангом длиной 2 метра со стальной трубкой и четырёхлепестковым наконечником.
- Объём заправочной ёмкости - 25 литров.
- Максимальное создаваемое давление - 10 атм.
- Производительность насоса - 50 см³/ход.
- Имеет колёса для удобства перемещения.

Объём
(л)

кг



42032	25	9,100	1
-------	----	-------	---



AUTOMOTIVE TOOL
СПЕЦИНСТРУМЕНТ



Насос электрический для перекачивания дизельного топлива

- Предназначен для перекачки неагрессивных и невязких технических жидкостей, таких как дизельное топливо, керосин, антифриз и тосол из различных типов ёмкостей.
- Идеально подходит для перекачки дизельного топлива из баков грузовых автомобилей, тракторов, яхт и прочих транспортных средств.
- Не применим для перекачки легковоспламеняющихся жидкостей, таких как бензин, ацетон, спирт и растворители.
- Снабжён съёмным сетчатым фильтром и укомплектован морозостойким проводом с выключателем и зажимами для присоединения к аккумулятору.
- Сечение провода насосов 42082 и 42084 – 0,3 мм², насосов 42052 и 42054 – 0,5 мм².
- Диаметр присоединительного штуцера под шланг у насосов 42082 и 42084 – 16 мм, у насосов 42052 и 42054 – 19,7 мм.
- Максимальный потребляемый ток – 6,4 А.
- Максимальная высота подъёма жидкости – 5 метров.
- Упаковка – цветная картонная коробка.

Диаметр
(мм)

Напряжение
(В)

Производит.
(л/мин)



42082	38	12	15	1/40
-------	----	----	----	------

42084	38	24	15	1/40
-------	----	----	----	------

42052	50	12	40	1/20
-------	----	----	----	------

42054	50	24	40	1/20
-------	----	----	----	------



AUTOMOTIVE TOOL
СПЕЦИАЛИСТРУМЕНТ



Приспособления для откачивания масла

- Применяется для откачки отработанного моторного масла из картера двигателей, трансмиссионного масла, жидкостей системы охлаждения, усилителя рулевого управления и тормозной жидкости.
- Применимо для откачивания любых негорючих технических жидкостей и масел.
- Оснащено ручным вакуумным насосом.
- Объём заправочной ёмкости - 9 литров.
- Имеет систему, прекращающую забор жидкости при полном заполнении ёмкости.
- Укомплектовано тремя заборными шлангами различного размера.
- Поставляется в индивидуальной картонной коробке.



42044

4,850

1/2

AUTOMOTIVE TOOL
СПЕЦИАЛИСТРУМЕНТ



Приспособления для откачивания масла

- Применяется для откачки отработанного моторного масла из картера двигателей, трансмиссионного масла, жидкостей системы охлаждения, усилителя рулевого управления и тормозной жидкости.
- Применимо для откачивания любых негорючих технических жидкостей и масел.
- Оснащено пневматическим вакуумным насосом.
- Имеет разъём для подключения к линии подачи сжатого воздуха.
- Рабочее давление сжатого воздуха от 5 атм до 10 атм.
- Объём заправочной ёмкости - 9 литров.
- Имеет систему, прекращающую забор жидкости при полном заполнении ёмкости.
- Укомплектовано тремя заборными шлангами различного размера.
- Поставляется в индивидуальной картонной коробке.



42053

3,600

1/2

AUTOMOTIVE TOOL
СПЕЦИАЛИСТРУМЕНТ



Приспособления для откачивания масла

- Применяется для откачки отработанного моторного масла из картера двигателей, трансмиссионного масла, жидкостей системы охлаждения, усилителя рулевого управления и тормозной жидкости.
- Применимо для откачивания любых негорючих технических жидкостей и масел.
- Оснащено ручным и пневматическим приводом вакуумного насоса.
- Имеет разъём для подключения к линии подачи сжатого воздуха.
- Рабочее давление сжатого воздуха от 5 атм до 10 атм.
- Объём заправочной ёмкости - 9 литров.
- Имеет систему, прекращающую забор жидкости при полном заполнении ёмкости.
- Укомплектовано тремя заборными шлангами различного размера.
- Поставляется в индивидуальной картонной коробке.



42055

5,000

1/2



AUTOMOTIVE TOOL
СПЕЦИИНСТРУМЕНТ



Поддон для сбора технических жидкостей

- Применяется для сбора и утилизации отработанного моторного и трансмиссионного масел, а также прочих технических жидкостей при обслуживании и ремонте автомобильной техники.
- Изготовлен из ударопрочного пластика, стойкого к воздействию агрессивных технических жидкостей, таких как масла, автомобильное топливо, тормозные и охлаждающие жидкости.
- Вместимость поддона – 15 литров.
- Поддон имеет рукоятки для переноски и сливной носик.

Вместимость
(л)



42047

15

1,460

1/5

AUTOMOTIVE TOOL
СПЕЦИИНСТРУМЕНТ



Передвижная маслосборная ёмкость

- Предназначена для сбора, транспортировки и утилизации отработанных технических жидкостей при проведении ремонтных работ в соответствии с существующими экологическими нормами и правилами.
- Изготовлена из ударопрочного пластика, стойкого к воздействию агрессивных технических жидкостей, таких как масла, автомобильное топливо, тормозные и охлаждающие жидкости.
- Укомплектована маслоприёмной воронкой и металлической регулируемой трубкой.
- Имеет колёса для удобства перемещения.
- Ёмкость бака - 30 л.
- Диаметр воронки - 430 мм.
- Глубина воронки - 251 мм.
- Диаметр горловины - 38 мм.
- Диаметр бака - 445 мм.
- Высота бака - 203 мм.
- Максимальная высота маслоприёмника - 1626 мм.
- Минимальная высота маслоприёмника - 813 мм.

Объём
(л)



42230

30

10

1/1

AUTOMOTIVE TOOL
СПЕЦИИНСТРУМЕНТ



Насос ручной для перекачивания топлива

- Предназначен для перекачивания топлива и жидких смазочных материалов.
- Корпус насоса изготовлен из пластика, стойкого к воздействию бензина и технических жидкостей.
- Укомплектован гибкими шлангами.
- Дополнительно укомплектован воздушным шлангом и наконечниками для накачивания колёс велосипедов, мотоциклов, а также надувного спортивного инвентаря.
- Поставляется в индивидуальной блистерной упаковке.



42045

0,670

12/24

AUTOMOTIVE TOOL
СПЕЦИИНСТРУМЕНТ



Распылитель ручной

- Предназначен для распыления не агрессивных технических жидкостей и воды.
- Имеет ручной насос и регулируемую распылительную головку.
- Кнопка подачи жидкости снабжена фиксатором положения.

	Объём (л)	кг	
42111	1,0	0,300	1/20
42115	1,5	0,320	1/20
42112	2,0	0,340	1/20



AUTOMOTIVE TOOL
СПЕЦИИНСТРУМЕНТ



Распылитель ручной с клапаном

- Предназначен для распыления не агрессивных технических жидкостей и воды.
- Имеет ручной насос и регулируемую распылительную головку.
- Снабжён предохранительным клапаном.
- Укомплектован запасной форсункой.

	Объём (л)	кг	
42120	2,0	0,360	1/20



AUTOMOTIVE TOOL
СПЕЦИИНСТРУМЕНТ



Набор воронок

- Применяется для заливки технических жидкостей.
- Укомплектован четырьмя воронками диаметром 50, 70, 95 и 115 мм.
- Конструкция воронки позволяет выполнять фильтрацию заливаемой жидкости.
- Материал – пластик, стойкий к воздействию топлива и агрессивных технических жидкостей.

	Кол-во предметов	кг	
42104	4	0,070	1/100



AUTOMOTIVE TOOL
СПЕЦИИНСТРУМЕНТ



AUTOMOTIVE TOOL
СПЕЦИИНСТРУМЕНТ



AUTOMOTIVE TOOL
СПЕЦИИНСТРУМЕНТ



Наконечник для шприца рычажно-плунжерного

- Предназначен для использования со шприцами рычажно-плунжерными.
- Имеет трёхлепестковую подпружиненную конструкцию с шариковым клапаном.
- Наконечник 42005 имеет четырёхлепестковую конструкцию.
- Поставляются в индивидуальной блистерной упаковке (за исключением 42000).



Код	Длина (мм)	Вес (кг)	Упаковка
42000	45	0,030	50/1000
42005	50	0,060	10/200
42010	40	0,040	10/200

Шланг для смазочно-заправочного оборудования

- Предназначен для расширения возможностей шприцев рычажно-плунжерных.
- Имеет стандартные резьбы для присоединения наконечников и установки на шприцы.



Код	Описание	Длина (мм)	Вес (кг)	Упаковка
42012	Трубка стальная изогнутая	160	0,040	25/500
42011	Трубка стальная изогнутая с наконечником	200	0,070	25/500
42002	Шланг смазочный резиновый	300	0,050	25/400
42003	Шланг смазочный резиновый усиленный	300	0,080	25/250
42001	Шланг смазочный резиновый	750	0,115	10/200
42004	Шланг смазочный резиновый с наконечником	300	0,080	25/250

Насадка для смазывания крестовин

- Предназначена для нагнетания консистентных смазок в крестовины карданных валов автомобилей.
- Надёжно фиксируется на стандартном наконечнике шприца рычажно-плунжерного.
- Избавляет от необходимости приобретения специализированного шприца.
- Защищена от коррозии хромированием с эффектом матовой поверхности.
- Поставляется в индивидуальной блистерной упаковке.



Код	Длина (мм)	Вес (кг)	Упаковка
42013	160	0,190	12/60

AUTOMOTIVE TOOL
СПЕЦИИНСТРУМЕНТ



Насадка с иглой для шприца рычажно-плунжерного

- Предназначена для нагнетания консистентных смазок в узлы трения, закрытые резиновыми пыльниками.
- Надёжно фиксируется на стандартном наконечнике шприца рычажно-плунжерного.
- Избавляет от необходимости приобретения специализированного шприца.
- Защищена от коррозии хромированием с эффектом матовой поверхности.
- Поставляется в индивидуальной блистерной упаковке.



42014	135	0,165	12/60
-------	-----	-------	-------

AUTOMOTIVE TOOL
СПЕЦИИНСТРУМЕНТ



Насадка шарнирная для шприца рычажно-плунжерного

- Предназначена для нагнетания консистентной смазки в узлы трения, находящиеся в труднодоступных местах.
- Надёжно фиксируется на стандартном наконечнике шприца рычажно-плунжерного.
- Избавляет от необходимости приобретения специализированного шприца.
- Защищена от коррозии хромированием с эффектом матовой поверхности.
- Поставляется в индивидуальной блистерной упаковке.



42015	185	0,285	12/60
-------	-----	-------	-------

AUTOMOTIVE TOOL
СПЕЦИИНСТРУМЕНТ



Насадка угловая для шприца рычажно-плунжерного

- Предназначена для нагнетания консистентной смазки в узлы трения, находящиеся в труднодоступных местах.
- Надёжно фиксируется на стандартном наконечнике шприца рычажно-плунжерного.
- Избавляет от необходимости приобретения специализированного шприца.
- Защищена от коррозии хромированием с эффектом матовой поверхности.
- Поставляется в индивидуальной блистерной упаковке.



42016	110	0,170	12/60
-------	-----	-------	-------

AUTOMOTIVE TOOL
СПЕЦИИНСТРУМЕНТ



Насадка гибкая для шприца рычажно-плунжерного

- Предназначена для нагнетания консистентной смазки в узлы трения, находящиеся в труднодоступных местах.
- В конструкции применён армированный резиновый шланг, рассчитанный на рабочее давление до 700 атм.
- Надёжно фиксируется на стандартном наконечнике шприца рычажно-плунжерного.
- Избавляет от необходимости приобретения специализированного шприца.
- Защищена от коррозии хромированием с эффектом матовой поверхности.
- Поставляется в индивидуальной блистерной упаковке.



42017	390	0,250	12/60
-------	-----	-------	-------



10

ИНСТРУМЕНТ
ПНЕВМАТИЧЕСКИЙ.
ПОКРАСОЧНОЕ
ОБОРУДОВАНИЕ И
АКСЕССУАРЫ.

AUTOMOTIVE TOOL
СПЕЦИАЛИЗИРОВАННЫЙ ИНСТРУМЕНТ



AUTOMOTIVE TOOL
СПЕЦИАЛИЗИРОВАННЫЙ ИНСТРУМЕНТ



AUTOMOTIVE TOOL
СПЕЦИАЛИЗИРОВАННЫЙ ИНСТРУМЕНТ



AUTOMOTIVE TOOL
СПЕЦИАЛИЗИРОВАННЫЙ ИНСТРУМЕНТ



Пистолет продувочный

- Предназначен для удаления загрязнений из узлов и механизмов потоком сжатого воздуха.
- Укомплектован стальным соплом.
- Оборудован быстростъёмным разъёмом с присоединительным размером 1/4".
- Поставляется в блистерной упаковке.

	Длина (мм)	КГ	Коробка
42300	20	0,225	20/40
42301	200	0,275	20/40

Пистолет пескоструйный

- Предназначен для удаления загрязнений, коррозии и старой краски с металлических поверхностей потоком сжатого воздуха с абразивным материалом.
- Укомплектован резиновым подающим шлангом с заборной стальной трубкой.
- Имеет запасное распылительное сопло.
- Оборудован быстростъёмным разъёмом с присоединительным размером 1/4".
- Поставляется в индивидуальной блистерной упаковке.

	КГ	Коробка
42330	1,200	1/10

Пистолет пескоструйный с бачком

- Предназначен для удаления загрязнений, коррозии и старой краски с металлических поверхностей потоком сжатого воздуха с абразивным материалом.
- Укомплектован ёмкостью, изготовленной из нержавеющей стали, для абразивного материала.
- Оборудован быстростъёмным разъёмом с присоединительным размером 1/4".
- Поставляется в индивидуальной картонной коробке.

	КГ	Коробка
42335	0,950	1/20

Пистолет мовильный

- Предназначен для нанесения антикоррозионных составов на кузов автомобиля, а также для мойки под давлением.
- Укомплектован стальной ёмкостью объёмом 850 мл.
- Имеет удлинённое сопло длиной 200 мм.
- Оборудован быстростъёмным разъёмом с присоединительным размером 1/4".
- Поставляется в индивидуальной блистерной упаковке.

	Объём (мл)	КГ	Коробка
42345	850	0,675	10/20



AUTOMOTIVE TOOL
СПЕЦИИНСТРУМЕНТ



Манометр шинный

- Манометр мембранного типа со шкалой в физических величинах psi и bar.
- Предназначен для индикации и проверки наличия давления не агрессивных и не кристаллизирующихся сред (жидкости, газы).
- Применяется для контроля давления в шинах автомобилей.
- Защищен от механических повреждений резиновым чехлом.
- Рабочий диапазон измеряемого давления (МПа) - 0,05-12.
- Класс точности - 5,0.
- Диаметр корпуса - 65мм.
- Укомплектован гибким резиновым шлангом и наконечником для присоединения к ниппелю колеса.
- Поставляется в индивидуальной блистерной упаковке.

Обозначение



Обозначение	Код	Вес (кг)	Упаковка
42302	Манометр шинный	0,275	20/40
42312	Манометр шинный с клапаном	0,310	12/24
42313	Манометр шинный грузовой	0,350	12/24



AUTOMOTIVE TOOL
СПЕЦИИНСТРУМЕНТ



Пистолет для накачивания колёс

- Пистолет укомплектован манометром мембранного типа со шкалой в физических величинах psi и bar, а также с нанесённой условной шкалой с цветовой маркировкой, предназначенной для индикации и проверки давления не агрессивных и не кристаллизирующихся сред (жидкости, газы).
- Предназначен для контроля давления и накачивания шин автомобилей.
- Манометр защищён от механических повреждений резиновым чехлом.
- Инструмент снабжён удобной пистолетной рукояткой с клапаном подачи сжатого воздуха и кнопкой сброса давления.
- Укомплектован резиновым шлангом с наконечником для присоединения к ниппелю колеса.
- Имеет быстросъёмный наконечник 1/4" для подключения к линии подачи сжатого воздуха.
- Рабочий диапазон измеряемого давления - 0,05-12 МПа.
- Класс точности - 5,0.
- Диаметр корпуса манометра - 65 мм.
- Поставляется в индивидуальной блистерной упаковке.

Длина
(мм)



Длина (мм)	Код	Вес (кг)	Упаковка
42303	450	0,425	10/40
42304	650	0,490	10/40



AUTOMOTIVE TOOL
СПЕЦИИНСТРУМЕНТ



Краскопульт низкого давления

- Предназначен для нанесения финишных покрытий на кузова автомобилей.
- Профессиональная модель системы HVLP (High Volume Low Pressure).
- Рабочее давление воздуха - 3 кг/см².
- Имеет гравитационную подачу лакокрасочных материалов.
- Сопло и игла высокой точности изготовлены из нержавеющей стали.
- Диаметр распылительной головки - 1,4 мм.
- Расход краски от 160 до 220 мл/мин.
- Расход воздуха - 250 л/мин.
- Полиуретановый бачок объёмом 600 мл снабжен фильтром.
- Краскопульт укомплектован регулятором давления и набором для очистки.
- Снабжён быстросъёмным разъёмом с присоединительным размером 1/4".
- Индивидуальная упаковка - картонная коробка.



42350	1,100	1/20
-------	-------	------



AUTOMOTIVE TOOL
СПЕЦИИНСТРУМЕНТ



Ремкомплект краскопульта

- Применяется для изменения рабочих характеристик краскопульта и восстановления работоспособности.
- Сопла и иглы изготовлены из нержавеющей стали.
- Поставляется в индивидуальной блистерной упаковке.

Размер
мм

кг

шт

42351	1,7	0,125	10/50
42352	2,0	0,140	10/50

AUTOMOTIVE TOOL
СПЕЦИИНСТРУМЕНТ



Краскопульт с верхним бачком

- Применяется для нанесения лакокрасочных и защитных покрытий на кузова автомобилей.
- Имеет гравитационную подачу материалов.
- Укомплектован полипропиленовым бачком объёмом 600 мл.
- Рабочее давление воздуха – 3,5 кг/см².
- Диаметр распылительной головки – 1,5 мм.
- Расход лакокрасочного материала от 160 до 230 мл/мин.
- Расход воздуха – 350 л/мин.
- Снабжён быстросъёмным разъёмом с присоединительным размером 1/4".
- Поставляется в индивидуальной картонной коробке.

Объём
(мл)

кг

шт

42362	600	0,700	1/20
-------	-----	-------	------

AUTOMOTIVE TOOL
СПЕЦИИНСТРУМЕНТ



Краскопульт с нижним бачком

- Применяется для нанесения лакокрасочных и защитных покрытий на кузова автомобилей.
- Имеет нижнюю подачу материалов.
- Укомплектован алюминиевым бачком объёмом 1000 мл.
- Рабочее давление воздуха – 3,5 кг/см².
- Диаметр распылительной головки – 1,5 мм.
- Расход лакокрасочного материала от 160 до 230 мл/мин.
- Расход воздуха – 350 л/мин.
- Снабжён быстросъёмным разъёмом с присоединительным размером 1/4".
- Поставляется в индивидуальной картонной коробке.

Объём
(мл)

кг

шт

42361	1000	0,800	1/10
-------	------	-------	------



AUTOMOTIVE TOOL
СПЕЦИИНСТРУМЕНТ



Набор пневматического инструмента

- Применяется для нанесения лакокрасочных и защитных покрытий, накачки шин, продувки узлов и агрегатов автомобилей, а также мойки под давлением.
- Все комплектующие набора снабжены быстростъёмными разъёмами с присоединительным размером 1/4".
- Для подключения к воздушному компрессору набор укомплектован спиральным полиуретановым шлангом длиной 5 метров.
- Поставляется в индивидуальной картонной коробке.

Кол-во
предметов

кг

Кол-во
коробок

42372 5 2.300 1/10

Инструмент для кузовного ремонта автомобиля

42362	Краскопульт с верхним бачком	600 мл
42345	Пистолет мовильный	850 мл
42300	Пистолет продувочный	20 мм
42303	Пистолет для накачивания колёс	450 мм

AUTOMOTIVE TOOL
СПЕЦИИНСТРУМЕНТ



Набор пневматического инструмента

- Применяется для нанесения лакокрасочных и защитных покрытий, накачки шин, продувки узлов и агрегатов автомобилей, а также мойки под давлением.
- Все комплектующие набора снабжены быстростъёмными разъёмами с присоединительным размером 1/4".
- Для подключения к воздушному компрессору набор укомплектован спиральным полиуретановым шлангом длиной 5 метров.
- Поставляется в индивидуальной картонной коробке.

Кол-во
предметов

кг

Кол-во
коробок

42371 5 2.400 1/10

Инструмент для кузовного ремонта автомобиля

42361	Краскопульт с нижним бачком	1000 мл
42345	Пистолет мовильный	850 мл
42300	Пистолет продувочный	20 мм
42303	Пистолет для накачивания колёс	450 мм

AUTOMOTIVE TOOL
СПЕЦИИНСТРУМЕНТ



Гайковёрт пневматический ударный

- Механизм гайковёрта усиленный с двойным молотком.
- Корпус изготовлен из композитных материалов с резиновой накладкой на рукоятку для снижения вредной вибрации.
- Присоединительный квадрат - 1/2" (12,5 мм).
- Рабочее усилие - 540 Нм.
- Максимальное усилие:- прямое вращение -680 Нм,- обратное вращение - 750 Нм.
- Скорость свободного вращения - 11000 об/мин.
- Максимальный диаметр болта -16 мм.
- Расход воздуха -116 л/мин.
- Рекомендованное рабочее давление воздуха - 6,3 bar (90 psi).
- Общая длина -115 мм.
- Минимальный диаметр присоединительного шланга - 3/8".
- Имеет быстросъёмный разъём с размером 1/4".
- Оборудован переключателем рабочего усилия и реверса на задней стенке.
- Выпуск воздуха осуществляется из нижней части ручки.



42500

1,485

1/10

AUTOMOTIVE TOOL
СПЕЦИИНСТРУМЕНТ



Гайковёрт пневматический ударный

- Механизм гайковёрта усиленный с двойным молотком.
- Корпус изготовлен из композитных материалов с резиновой накладкой на рукоятку для снижения вредной вибрации.
- Присоединительный квадрат - 1/2" (12,5 мм).
- Рабочее усилие - 946 Нм.
- Максимальное усилие:- прямое вращение - 1080 Нм,- обратное вращение - 1216 Нм.
- Скорость свободного вращения - 8500 об/мин.
- Максимальный диаметр болта - 27 мм.
- Расход воздуха - 136 л/мин.
- Рекомендованное рабочее давление воздуха - 6,3 bar (90 psi).
- Общая длина - 185 мм.
- Минимальный диаметр присоединительного шланга - 3/8".
- Имеет быстросъёмный разъём с размером 1/4".
- Оборудован переключателем рабочего усилия и реверса на задней стенке.
- Выпуск воздуха осуществляется из нижней части ручки.



42510

2,410

1/10

AUTOMOTIVE TOOL
СПЕЦИИНСТРУМЕНТ



Шланг спиральный

- Применяется для соединения пневматического инструмента с компрессорами и линиями подачи сжатого воздуха.
- Диаметр шланга - 3/8" (10 мм).
- Максимальное допустимое давление - 12 атм.
- Материал шланга - полиуретан.
- Шланг рассчитан на применение при температуре окружающей среды до -20°C.
- Укомплектован быстросъёмными наконечниками 1/4".

Длина
(м)



42406

6

0,430

1/30

42400

10

0,560

1/30

42415

15

0,760

1/30

AUTOMOTIVE TOOL
СПЕЦИИНСТРУМЕНТ



Шланг резиновый

- Применяется для соединения пневматического инструмента с компрессорами и линиями подачи сжатого воздуха.
- Диаметр шланга - 3/8" (10 мм).
- Максимальное допустимое давление - 12 атм.
- Материал шланга – бензино-маслостойкая резина.
- Укомплектован быстротъемными наконечниками 1/4".

Длина
(м)



42401

10

2,440

1/5

AUTOMOTIVE TOOL
СПЕЦИИНСТРУМЕНТ



Минифильтр влагоотделитель

- Применяется для удаления влаги из сжатого воздуха.
- Имеет клапан для слива жидкости.
- Размер присоединительной резьбы - 1/4".
- Поставляется в индивидуальной блистерной упаковке.

Резьба



42563

1/4"

0,115

10/50

AUTOMOTIVE TOOL
СПЕЦИИНСТРУМЕНТ



Минилубрикатор

- Предназначен для дозированной подачи с потоком сжатого воздуха жидкой смазки.
- Служит для смазывания механизма гайковёрта в процессе работы.
- Устанавливается перед пневматическим гайковёртом в линию подачи воздуха.
- Размер присоединительной резьбы - 1/4".
- Поставляется в индивидуальной блистерной упаковке.

Резьба



42562

1/4"

0,120

10/50

AUTOMOTIVE TOOL
СПЕЦИИНСТРУМЕНТ



Регулятор давления

- Предназначен для регулировки давления входящего сжатого воздуха.
- Устанавливается перед краскопультом в линию подачи воздуха.
- Пропускная способность – 750 л/мин.
- Регулировка давления от 1 до 9 атм.
- Размер присоединительной резьбы - 1/4".
- Поставляется в индивидуальной блистерной упаковке.

Рабочее
давление
(атм)

Резьба



42550

1-9

1/4"

0,265

10/40

AUTOMOTIVE TOOL
СПЕЦИАЛИЗИРОВАННЫЙ ИНСТРУМЕНТ



Устройство подготовки сжатого воздуха

- Предназначено для фильтрации и регулировки давления входящего сжатого воздуха.
- Устанавливается перед пневматическим инструментом в линию подачи воздуха.
- Пропускная способность – 750 л/мин.
- Регулировка давления от 1 до 9 атм.
- Размер присоединительной резьбы - 1/4".
- Поставляется в индивидуальной блистерной упаковке.

Рабочее
давление
(атм)

Резьба



42561

1-9

1/4"

0,700

1/20

AUTOMOTIVE TOOL
СПЕЦИАЛИЗИРОВАННЫЙ ИНСТРУМЕНТ



Устройство подготовки сжатого воздуха

- Предназначено для фильтрации и регулировки давления входящего сжатого воздуха.
- Имеет встроенное устройство подачи жидкой смазки для смазывания механизма пневматического гайковёрта.
- Устанавливается перед пневматическим инструментом в линию подачи воздуха.
- Пропускная способность – 750 л/мин.
- Регулировка давления от 1 до 9 атм.
- Размер присоединительной резьбы - 1/4".
- Поставляется в индивидуальной блистерной упаковке.

Рабочее
давление
(атм)

Резьба



42560

1-9

1/4"

1,030

1/10



11

**ИНСТРУМЕНТ
МЕТАЛЛОРЕЖУЩИЙ
И СЛЕСАРНЫЙ.
СВЁРЛА, НАПИЛЬНИКИ,
ЗУБИЛА, НАБОРЫ КЛЕЙМ,
МОЛОТКИ.**

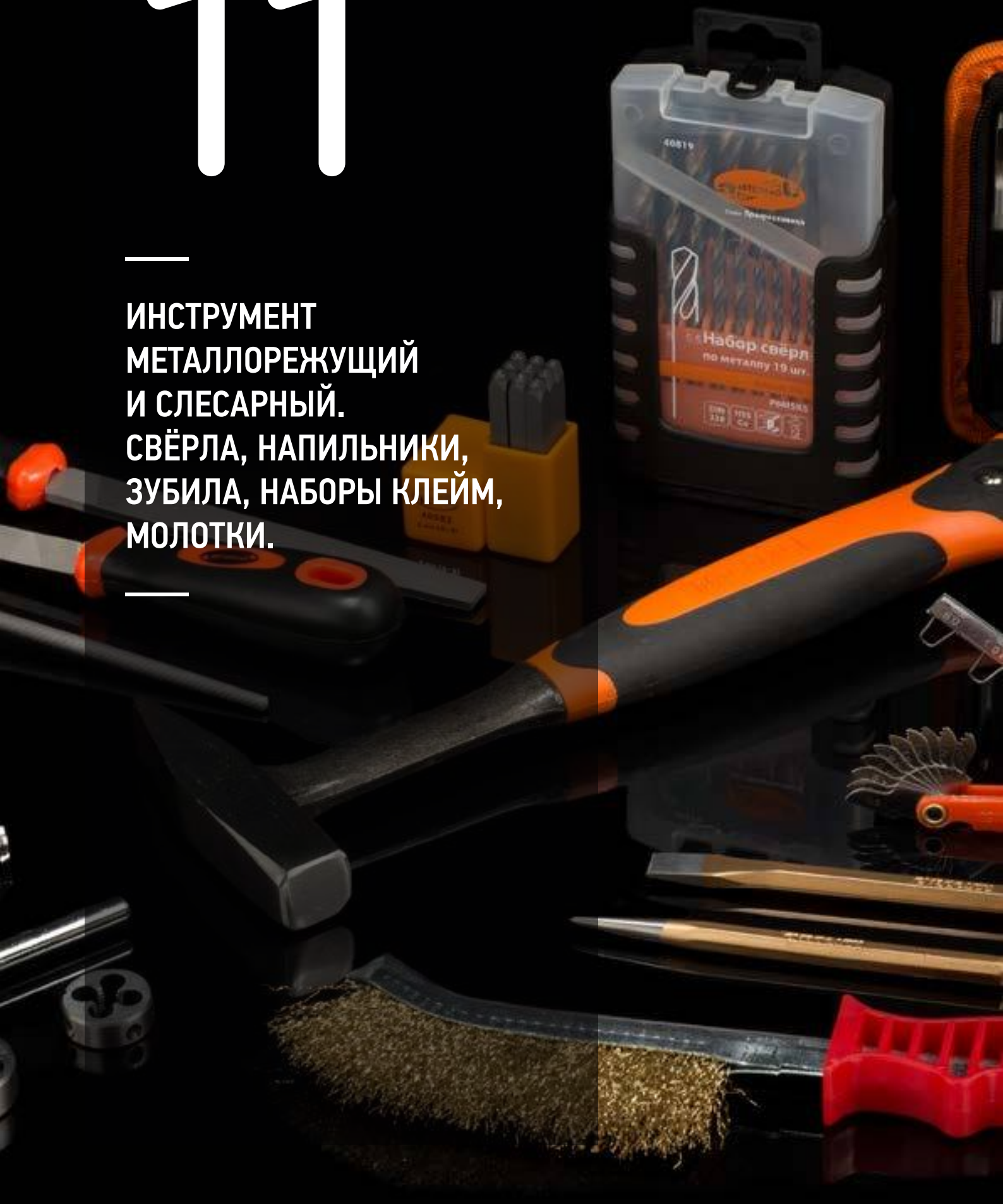

AUTOMOTIVE TOOL
СПЕЦИИНСТРУМЕНТ

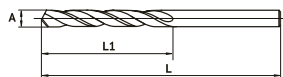

Свёрло по металлу

- Свёрло спиральное с цилиндрическим хвостовиком, легированное кобальтом.
- Материал – быстрорежущая сталь P6M5K5 с содержанием кобальта 5%.
- Имеет крестообразную заточку режущей части под углом 135°, что снижает вероятность смещения сверла при засверливании.
- Свёрло закалено до твёрдости 64-67 HRC.

	A мм	L мм	L1 мм	
40829	1,0	38	16	250/1000
40831	1,5	43	20	250/1000
40832	2,0	49	24	250/1000
40833	2,5	57	30	250/1000
40834	2,8	61	33	250/1000
40835	2,9	61	33	250/1000
40836	3,0	61	33	250/1000
40837	3,1	65	36	250/1000
40838	3,2	65	36	250/1000
40839	3,3	65	36	250/1000
40840	3,4	70	39	250/1000
40841	3,5	70	39	250/1000
40842	3,6	70	39	50/500
40843	3,7	70	39	50/500
40844	3,8	75	43	50/500
40845	3,9	75	43	50/500
40846	4,0	75	43	50/500
40847	4,3	80	47	50/500
40848	4,5	80	47	50/500
40849	4,8	86	52	50/500
40850	4,9	86	52	50/500
40851	5,0	86	52	50/500
40852	5,1	86	52	50/200
40853	5,5	93	57	50/200
40854	6,0	93	57	50/200
40855	6,5	101	63	50/200
40856	6,8	109	69	50/200
40857	7,0	109	69	50/200
40858	7,5	109	69	50/200
40859	8,0	117	75	50/200
40860	8,2	117	75	50/200
40861	8,5	117	75	50/200
40862	8,7	125	81	50/200
40863	8,8	125	81	50/200
40864	9,0	125	81	50/200
40865	9,5	125	81	50/200
40866	10,0	133	87	50/200
40867	10,5	133	87	50/200
40868	10,8	142	94	50/200
40869	11,0	142	94	50/200
40870	11,5	142	94	50/200
40871	12,0	151	101	50/200
40872	12,5	151	101	50/200
40873	13,0	151	101	50/200



AUTOMOTIVE TOOL
СПЕЦИИНСТРУМЕНТ



Набор свёрл по металлу

- Набор состоит из десяти свёрл спиральных с цилиндрическим хвостовиком, легированных кобальтом.
- Упаковка - пластиковый кейс.

Кол-во
предметов

КГ



40810 10 0,230 20/100

Металлорежущий инструмент

40829 Сверло по металлу 1,0; 2,0; 3,0; 4,0; 5,0; 6,0; 7,0; 8,0; 9,0; 10,0 мм



AUTOMOTIVE TOOL
СПЕЦИИНСТРУМЕНТ



Набор свёрл по металлу

- Набор состоит из тринадцати свёрл спиральных с цилиндрическим хвостовиком, легированных кобальтом.
- Упаковка - пластиковый кейс.

Кол-во
предметов

КГ



40813 13 0,130 20/200

Металлорежущий инструмент

40831 Сверло по металлу 1,5; 2,0; 2,5; 3,0; 3,2; 3,5; 4,0; 4,5; 4,8; 5,0; 5,5; 6,0; 6,5 мм



AUTOMOTIVE TOOL
СПЕЦИИНСТРУМЕНТ



Набор свёрл по металлу

- Набор состоит из девятнадцати свёрл спиральных с цилиндрическим хвостовиком, легированных кобальтом.
- Упаковка - пластиковый кейс.

Кол-во
предметов

КГ



40819 19 0,455 10/20

Металлорежущий инструмент

40829 Сверло по металлу 1,0; 1,5; 2,0; 2,5; 3,0; 3,5; 4,0; 4,5; 5,0; 5,5; 6,0; 6,5; 7,0; 7,5; 8,0; 8,5; 9,0; 9,5; 10,0 мм



AUTOMOTIVE TOOL
СПЕЦИИНСТРУМЕНТ



Сверло ступенчатое

- Применяется для сверления отверстий заданного размера в листовом металле.
- Материал – быстрорежущая сталь P6M5K5, легированная кобальтом.
- Закалено до твердости 63-67 HRC.
- Ступенчатая конструкция позволяет применять сверло для изготовления отверстий различного диаметра.
- Легирование повышает термическую стойкость сверла и продлевает срок службы.
- Упаковка – индивидуальный пластиковый футляр.

← A →
мм

Кол-во
ступеней

КГ



40812 4,0-12,0 9 0,030 40/320

40820 4,0-20,0 9 0,070 18/144

40830 4,0-30,0 14 0,200 8/64



AUTOMOTIVE TOOL
СПЕЦИАЛИЗИРОВАННЫЙ ИНСТРУМЕНТ

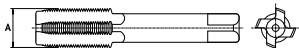

Метчик ручной

- Применяется для нарезания внутренней резьбы в глухих и сквозных отверстиях с помощью воротка – метчикодержателя.
- Материал – быстрорежущая сталь HSS4341.
- Закалён до твёрдости 62–64 HRC.
- Поставляется комплектом из двух метчиков – черного, имеющего заниженный размер режущей части и чистового, имеющего полный профиль резьбы.
- Упаковка – пластиковый футляр.



40824	M3x0.5	45	250/1000
40816	M4x0.7	45	250/1000
40817	M5x0.8	55	250/1000
40818	M6x0.5	55	125/500
40821	M6x1.0	55	125/500
40822	M8x1.0	55	125/500
40823	M8x1.25	55	125/500
40792	M10x1.0	65	75/300
40793	M10x1.25	70	75/300
40794	M10x1.5	70	75/300
40795	M10x1.75	70	75/300
40796	M12x1.0	70	75/300
40797	M12x1.25	70	75/300
40798	M12x1.5	70	75/300
40799	M12x1.75	70	75/300
40800	M14x1.25	70	35/140
40801	M14x1.5	70	35/140
40802	M14x2.0	70	35/140
40803	M16x1.25	70	35/140
40804	M16x1.5	70	35/140
40805	M16x2.0	70	35/140
40806	M18x1.25	70	25/100
40807	M18x1.5	70	25/100
40808	M18x2.5	70	25/100
40809	M20x1.5	70	15/60
40811	M20x2.5	70	15/60
40814	M22x2.5	70	15/60
40815	M24x3.0	70	15/60

AUTOMOTIVE TOOL
СПЕЦИИНСТРУМЕНТ

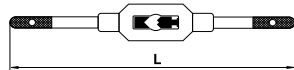

AUTOMOTIVE TOOL
СПЕЦИИНСТРУМЕНТ

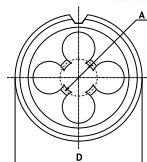

HSS
4341



Метчикодержатель

- Предназначен для закрепления метчика и его вращения при нарезании резьб.
- Корпус изготовлен методом литья и снабжён винтовым механизмом зажима метчика.
- Применяется для работы с метчиками различного размера.
- Поставляется в индивидуальной блистерной упаковке.



40911	M1-M8	120	20/200
40912	M1-M12	170	30/150
40913	M5-M20	360	15/30
40914	M6-M25	360	15/30

Плашка

- Применяется для нарезания наружных резьб.
- Материал – быстрорежущая сталь HSS4341.
- Закалена до твёрдости 62-64 HRC.
- Снабжена выемками под стопорные винты плашкодержателя.
- Упаковка – пластиковый футляр.



40874	M4x0,7	20	100/500
40875	M5x0,8	20	100/500
40876	M6x1,0	20	100/500
40877	M7x1,0	25	50/200
40878	M8x1,0	25	50/200
40880	M8x1,25	25	50/200
40879	M9x1,25	25	50/200
40881	M10x1,0	30	50/200
40882	M10x1,25	30	50/200
40883	M10x1,5	30	50/200
40884	M12x1,25	38	20/100
40885	M12x1,5	38	20/100
40886	M12x1,75	38	20/100
40887	M14x1,25	38	20/100
40888	M14x1,5	38	20/100
40889	M14x2,0	38	20/100
40890	M16x1,5	38	20/100

AUTOMOTIVE TOOL
СПЕЦИАЛИСТ

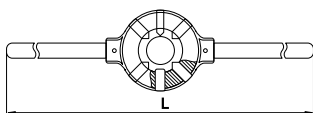

Плашкодержатель

- Предназначен для фиксации плашек при нарезании внешних резьб.
- Оборудован фиксирующими винтами для надёжного удерживания плашек.
- Имеет съёмные рукоятки.
- Поставляется в индивидуальной блистерной упаковке.

← A → ← D → ← L →

мм мм мм

40895	M3-M6	20	190	20/60
40896	M8-M9	25	190	20/60
40892	M10-M12	30	200	20/60
40893	M10-M14	30-38	200	10/30
40894	M12-M14	38	260	10/30
40891	M16-M20	45-48	310	10/30

AUTOMOTIVE TOOL
СПЕЦИАЛИСТ



T12
сталь

Напильник

- Предназначен для механической обработки металла при проведении слесарных работ.
- Изготовлен из высокоуглеродистой стали T12.
- Закалён до твёрдости 60 HRC.
- Оборудован двухкомпонентной пластиковой рукояткой.
- Имеет стандартную среднюю насечку №2.

Профиль ← L →

мм

40461	квадратный	150	24/72
40462	квадратный	250	24/72
40463	круглый	150	24/72
40464	круглый	250	24/72
40465	плоский	150	24/72
40466	плоский	250	24/72
40467	полукруглый	150	24/72
40468	полукруглый	250	24/72
40469	трёхгранный	150	24/72
40470	трёхгранный	250	24/72

AUTOMOTIVE TOOL
СПЕЦИАЛИСТ



T12
сталь



Набор надфилей

- Предназначен для проведения мелких слесарных работ.
- Надфили изготовлены из высокоуглеродистой стали T12 и закалены до твёрдости 60 HRC.
- Набор состоит из плоского заострённого, квадратного, трёхгранного, круглого, полукруглого и плоского надфилей.
- Упаковка – ПВХ чехол.

Кол-во предметов

40460	6	0,100	20/100
-------	---	-------	--------

AUTOMOTIVE TOOL
СПЕЦИИНСТРУМЕНТ



Молоток с деревянной рукояткой

- Боёк изготовлен из стали 45 методом горячей штамповки (ковки на молотах).
- Твёрдость ударной части – 44-48 HRC.
- Боёк квадратной формы с плоской и заострённой ударными частями.
- Рукоятка молотка изготовлена из дерева и покрыта защитным лаком.
- Боёк защищён от коррозии химическим оксидированием.



30233	0,300	6/60
--------------	-------	------

30235	0,500	6/36
--------------	-------	------

30236	0,600	6/36
--------------	-------	------

30238	0,800	6/24
--------------	-------	------

30231	1,000	6/24
--------------	-------	------

45
сталь



AUTOMOTIVE TOOL
СПЕЦИИНСТРУМЕНТ



Молоток с фиброгласовой рукояткой

- Боёк изготовлен из стали 45 методом горячей штамповки (ковки на молотах).
- Твёрдость ударной части – 44-48 HRC.
- Боёк квадратной формы с плоской и заострённой ударными частями.
- Рукоятка молотка, изготовленная из стекловолокна (фибергласа), обладает высокой механической прочностью и стойкостью к воздействию агрессивных сред.
- Рукоятка снабжена резиновыми накладками для смягчения удара и удобства хвата.



30303	0.300	6/48
--------------	-------	------

30305	0.500	6/36
--------------	-------	------

30308	0.800	6/24
--------------	-------	------

30310	1.000	6/24
--------------	-------	------

45
сталь



AUTOMOTIVE TOOL
СПЕЦИИНСТРУМЕНТ



Молоток цельнокованный

- Молоток изготовлен из стали 45 методом горячей штамповки (ковки на молотах).
- Цельнокованная конструкция улучшает прочностные характеристики и продлевает срок службы инструмента.
- Твёрдость ударной части – 44-48 HRC.
- Боёк квадратной формы с плоской и заострённой ударными частями.
- Молоток снабжён двухкомпонентной пластиковой рукояткой с резиновой накладкой для смягчения удара и удобства хвата.



30293	0.300	6/24
--------------	-------	------

30295	0.500	6/24
--------------	-------	------

30298	0.800	4/16
--------------	-------	------

45
сталь



AUTOMOTIVE TOOL
СПЕЦИИНСТРУМЕНТ



Кувалда с фиброгласовой рукояткой

- Боёк изготовлен из стали 45 методом горячей штамповки (ковки на молотах).
- Твёрдость ударной части – 44-48 HRC.
- Боёк защищён от коррозии химическим оксидированием.
- Рукоятка кувалды, изготовленная из стекловолокна (фибергласа), обладает высокой механической прочностью и стойкостью к воздействию агрессивных сред.
- Рукоятка снабжена резиновыми накладками для смягчения удара и удобства хвата.



30301	1.000	6/24
30315	1.500	6/12
30302	2.000	6/12

AUTOMOTIVE TOOL
СПЕЦИИНСТРУМЕНТ



Кувалда с длинной фиброгласовой рукояткой

- Боёк изготовлен из стали 45 методом горячей штамповки (ковки на молотах).
- Твёрдость ударной части – 44-48 HRC.
- Боёк защищён от коррозии химическим оксидированием.
- Рукоятка кувалды, изготовленная из стекловолокна (фибергласа), обладает высокой механической прочностью и стойкостью к воздействию агрессивных сред.
- Удлиненная рукоятка кувалды позволяет наносить более сильные удары.
- Рукоятка снабжена резиновыми накладками для смягчения удара и удобства хвата.



30304	3,000	1/6
30306	4,000	1/4
30307	5,000	1/4

AUTOMOTIVE TOOL
СПЕЦИИНСТРУМЕНТ



Кувалда цельнокованая

- Кувалда изготовлена из стали 45 методом горячей штамповки (ковки на молотах).
- Цельнокованая конструкция улучшает прочностные характеристики и продлевает срок службы инструмента.
- Твёрдость ударной части – 44-48 HRC.
- Кувалда снабжена двухкомпонентной пластиковой рукояткой с резиновой накладкой для смягчения удара и удобства хвата.



30291	1.000	4/16
--------------	-------	------

AUTOMOTIVE TOOL
СПЕЦИИНСТРУМЕНТ

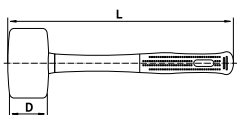

Киянка резиновая с фиброгласовой рукояткой

- Предназначена для правки листового металла при проведении восстановительных кузовных работ.
- Ударная часть изготовлена из плотной резины, стойкой к воздействию агрессивных технических жидкостей.
- Рукоятка, изготовленная из стекловолокна (фибергласа), обладает высокой механической прочностью.
- Рукоятка снабжена резиновыми накладками для смягчения удара и удобства хвата.



30345	0,385	270	45	6/60
30355	0,460	280	50	6/60
30370	0,600	320	60	6/36
30390	0,885	350	70	6/24

AUTOMOTIVE TOOL
СПЕЦИИНСТРУМЕНТ

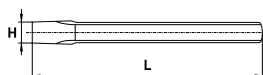

Зубило шестигранное

- Предназначено для рубки металла при проведении слесарных работ.
- Материал – инструментальная сталь 60CRV.
- Твёрдость режущей части – 52-58 HRC.
- Поставляется на индивидуальном пластиковом держателе.



30127	127	6	10/50
30142	142	10	10/20

AUTOMOTIVE TOOL
СПЕЦИИНСТРУМЕНТ

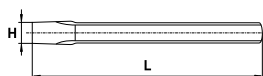

Зубило слесарное

- Предназначено для рубки металла при проведении слесарных работ.
- Материал – инструментальная сталь 60CRV.
- Твёрдость режущей части – 52-58 HRC.
- Поставляется на индивидуальном пластиковом держателе.



30150	150	15	10/60
30200	200	18	10/60
30250	250	25	10/50
30300	300	25	10/40

AUTOMOTIVE TOOL
СПЕЦИИНСТРУМЕНТ

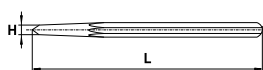

Кернер

- Предназначен для разметки деталей при проведении слесарных работ.
- Материал – инструментальная сталь 60CRV.
- Твёрдость рабочей части – 52-58 HRC.
- Поставляется на индивидуальном пластиковом держателе.



30202	120	3	10/100
--------------	-----	---	--------

AUTOMOTIVE TOOL
СПЕЦИИНСТРУМЕНТ



Прошивка

- Материал – инструментальная сталь 60CRV.
- Твёрдость рабочей части – 52-58 HRC.
- Поставляется на индивидуальном пластиковом держателе.



30201	150	3	10/100
-------	-----	---	--------

AUTOMOTIVE TOOL
СПЕЦИИНСТРУМЕНТ



Бородок слесарный

- Материал – инструментальная сталь 60CRV.
- Твёрдость рабочей части – 52-58 HRC.
- Поставляется на индивидуальном пластиковом держателе.



30203	120	6	10/100
-------	-----	---	--------

AUTOMOTIVE TOOL
СПЕЦИИНСТРУМЕНТ

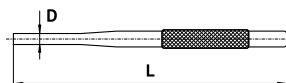

Выколотка

- Предназначена для извлечения штифтов, стопорных втулок и других деталей, требующих для извлечения ударного воздействия.
- Материал – инструментальная сталь 60CRV.
- Твёрдость рабочей части – 52-58 HRC.
- Длина выколотки - 150 мм.
- Имеет рифление, нанесённое методом накатки, предотвращающее проскальзывание ладони.
- Защищена от коррозии методом химического оксидирования.
- Поставляется на индивидуальном пластиковом держателе.



40592	2,0	0,070	10/100
40593	3,0	0,075	10/100
40594	4,0	0,080	10/100
40595	5,0	0,085	10/100
40596	6,0	0,090	10/100
40597	7,0	0,095	10/100
40598	8,0	0,110	10/100
40591	10,0	0,135	10/100

AUTOMOTIVE TOOL
СПЕЦИИНСТРУМЕНТ



Набор выколоток

- Набор состоит из выколоток слесарных.
- Поставляется в прочной тетроновой сумке.

Кол-во
предметов

Комплектация



40615	5	3, 4, 5, 6, 8 мм	0,380	25/50
40618	8	2, 3, 4, 5, 6, 7, 8, 10 мм	0,650	10/20



AUTOMOTIVE TOOL
СПЕЦИИНСТРУМЕНТ



Набор ударного инструмента

- Набор предназначен для проведения различных слесарных работ.
- Инструмент изготовлен из хромованадиевой стали 60CRV.
- Рабочие части инструмента имеют твёрдость 54-58 HRC.
- Состав набора - выколотка 4x150 мм, зубило 12x130 мм, бородок 3x120 мм, кернер 4x120 мм и крейцмейсель 4x130 мм.
- Поставляется в индивидуальной тетроновой сумке.

Кол-во
предметов



40617	5	0,350	6/48
-------	---	-------	------



AUTOMOTIVE TOOL
СПЕЦИИНСТРУМЕНТ



Набор просечек

- Предназначен для вырубki круглых отверстий различного размера в мягких неметаллических материалах.
- Просечки изготовлены из хромованадиевой инструментальной стали 60CRV.
- Рабочие части индукционно закалены до твёрдости 52-58 HRC.
- Просечки имеют накатку, предохраняющую ладонь от проскальзывания.
- Набор поставляется в индивидуальной блистерной упаковке.

Кол-во
предметов

Комплектация



40417	7	4,0, 6,0, 8,0, 10,0, 12,0, 14,0, 16,0 мм	0,650	10/20
-------	---	--	-------	-------



AUTOMOTIVE TOOL
СПЕЦИИНСТРУМЕНТ



Набор просечек

- Предназначен для вырубki круглых отверстий различного размера в мягких неметаллических материалах.
- Просечки изготовлены из хромованадиевой инструментальной стали 60CRV.
- Рабочие части индукционно закалены до твёрдости 52-58 HRC.
- Просечки имеют накатку, предохраняющую ладонь от проскальзывания.
- Набор поставляется в индивидуальной тетровой сумке.

	Кол-во предметов	Комплектация	КГ	КГ
40416	6	3.2, 4.0, 4.8, 5.6, 6.4, 8.0 мм	0,340	10/50
40419	9	3.2, 4.0, 4.8, 5.6, 6.4, 8.0, 9.5, 11.1, 12.7 мм	0,530	10/20
40412	12	3.0, 4.0, 5.0, 6.0, 7.0, 8.0, 9.0, 10.0, 12.0, 14.0, 16.0, 19.0 мм	1,175	10/20
40415	15	3.0, 4.0, 5.0, 6.0, 7.0, 8.0, 9.0, 10.0, 11.0, 12.0, 14.0, 16.0, 19.0, 20.0, 25.0 мм	2,000	5/10

AUTOMOTIVE TOOL
СПЕЦИИНСТРУМЕНТ



Набор просечек

- Предназначен для вырубki круглых отверстий различного размера в мягких неметаллических материалах.
- Состоит из универсальной оправки и девяти сменных ножей.
- Ножи изготовлены из хромованадиевой инструментальной стали 60CRV.
- Рабочие части ножей индукционно закалены до твёрдости 52-58 HRC.
- Держатель имеет фиксируемую центрирующую насадку.
- Набор поставляется в индивидуальном пластиковом кейсе.

	Кол-во предметов	Комплектация	КГ	КГ
40418	10	5,0, 6,0, 8,0, 10,0, 12,5, 16,0, 20,0, 25,0, 32,0 мм	0,950	5/10

AUTOMOTIVE TOOL
СПЕЦИИНСТРУМЕНТ



Набор клейм цифровых

- Набор предназначен для нанесения цифровой маркировки на пластиковые материалы.
- Клейма изготовлены методом фрезерования из хромованадиевой инструментальной стали.
- Закалены до твёрдости 58-62 HRC.
- Защищены от коррозии методом фосфатирования.
- Набор состоит из девяти цифровых клейм от 0 до 9.
- Упаковка – пластиковый футляр.

	← A → мм	КГ	КГ
40582	2	0,155	25/100
40583	3	0,155	25/100
40584	4	0,215	25/100
40585	5	0,280	25/50
40586	6	0,345	25/50
40588	8	0,475	25/50
40581	10	0,700	10/20

AUTOMOTIVE TOOL
СПЕЦИИНСТРУМЕНТ



Нож с сегментным лезвием

- Применяется для резки бумаги, кожи, линолеума, ткани и других материалов.
- Лезвие изготовлено из инструментальной стали.
- Ширина лезвия - 18 мм.
- Лезвие разделено на сегменты для удобства отламывания.
- Ручка ножа изготовлена из ударопрочного пластика.
- Имеет стальные направляющие для лезвия и кнопку фиксации.
- Поставляется в индивидуальной блистерной упаковке.



44004

150

0,085

12/240

AUTOMOTIVE TOOL
СПЕЦИИНСТРУМЕНТ



Тиски поворотные стальные

- Предназначены для фиксации деталей при проведении слесарных работ.
- Изготовлены методом точного стального литья.
- Оборудованы наковальней.
- Имеют поворотное фиксируемое основание.
- Защищены от коррозии ударостойким лакокрасочным покрытием.

Размер
мм



43511

125

11,100

1

43513

140

17,000

1

43517

160

18,400

1

AUTOMOTIVE TOOL
СПЕЦИИНСТРУМЕНТ



Тиски поворотные чугунные

- Предназначены для фиксации деталей при проведении слесарных работ.
- Изготовлены методом точного литья.
- Материал корпуса - чугун ВЧ 50.
- Материал губок - сталь 50Х.
- Имеют поворотное фиксируемое основание.
- Защищены от коррозии ударостойким лакокрасочным покрытием.

Размер
мм



43512

125

11,400

1

43514

140

17,200

1

43515

150

18,770

1

43516

160

27,500

1

43518

180

28,000

1

43520

200

28,500

1

AUTOMOTIVE TOOL
СПЕЦИАЛИСТРУМЕНТ



Щётка зачистная пластиковая

- Предназначена для очистки поверхностей от старой краски, следов коррозии и загрязнений.
- Имеет несколько рядов щетины, изготовленной из стальной проволоки.
- Снабжена анатомической рукояткой.
- Длина щётки - 280 мм.
- Корпус щётки изготовлен из ударопрочного пластика, стойкого к воздействию агрессивных технических жидкостей.

Кол-во
рядов



	Кол-во рядов	КГ	Кол-во штук
44013	3	0,100	12/120
44014	4	0,120	12/120
44015	5	0,140	12/120
44016	6	0,160	12/120

AUTOMOTIVE TOOL
СПЕЦИАЛИСТРУМЕНТ



Набор щёток зачистных

- Набор предназначен для очистки поверхностей узлов и агрегатов, элементов крепежа, деталей механизмов и кузовов автомобилей от старой краски, загрязнений и коррозии.
- В составе набора три щётки со стальной, латунной и пластиковой щетиной для грубой или аккуратной очистки.
- Щётки имеют пластиковые рукоятки, стойкие к воздействию технических жидкостей и растворителей.
- Набор поставляется в индивидуальной блистерной упаковке.

Кол-во
предметов



	Кол-во предметов	← L → мм	КГ	Кол-во штук
44007	3	170	0,075	12/96
44009	3	230	0,185	12/72

AUTOMOTIVE TOOL
СПЕЦИАЛИСТРУМЕНТ



Щётка зачистная металлическая

- Предназначена для очистки поверхностей от старой краски, следов коррозии и загрязнений.
- Имеет один ряд щетины, изготовленной из стальной проволоки.
- Щетина собрана в металлическом корпусе щётки.
- Щётка снабжена анатомической пластиковой рукояткой.
- Длина щётки - 265 мм.

Описание



	Описание	КГ	Кол-во штук
44011	Прямая	0,120	12/120
44012	Изогнутая	0,115	12/120

AUTOMOTIVE TOOL
СПЕЦИИНСТРУМЕНТ



Щётка для дрели торцевая

- Щётка торцевая предназначена для очистки металлических, деревянных и пластиковых поверхностей от старой краски, загрязнений и коррозии.
- Ворс щётки стальной с латунным покрытием.
- Щётка снабжена хвостовиком диаметром 6 мм для установки в патрон электрической дрели.
- Максимальная скорость вращения щётки – 4500 оборотов в минуту.
- Поставляется в индивидуальной блистерной упаковке.

	Диаметр (мм)	КГ	Коробки
44038	17	0,040	12/120
44039	25	0,055	12/120
44040	30	0,075	12/120

AUTOMOTIVE TOOL
СПЕЦИИНСТРУМЕНТ



Щётка для дрели чашечная

- Щётка торцевая чашечная предназначена для очистки металлических, деревянных и пластиковых поверхностей от старой краски, загрязнений и коррозии.
- Ворс щётки стальной с латунным покрытием.
- Щётка снабжена хвостовиком диаметром 6 мм для установки в патрон электрической дрели.
- Максимальная скорость вращения щётки – 4500 оборотов в минуту.
- Поставляется в индивидуальной блистерной упаковке.

	Диаметр (мм)	КГ	Коробки
44041	40	0,075	12/120
44042	60	0,125	12/120
44043	75	0,155	12/120

AUTOMOTIVE TOOL
СПЕЦИИНСТРУМЕНТ



Щётка для дрели витая

- Щётка торцевая чашечная предназначена для очистки металлических, деревянных и пластиковых поверхностей от старой краски, загрязнений и коррозии.
- Ворс щётки витой стальной с диаметром проволоки 0,5 мм.
- Щётка снабжена хвостовиком диаметром 6 мм для установки в патрон электрической дрели.
- Максимальная скорость вращения щётки – 4500 оборотов в минуту.
- Поставляется в индивидуальной блистерной упаковке.

	Диаметр (мм)	КГ	Коробки
44044	30	0,105	12/120
44045	75	0,185	12/120

AUTOMOTIVE TOOL
СПЕЦИАЛИСТРУМЕНТ



Щётка для дрели плоская

- Щётка предназначена для очистки металлических, деревянных и пластиковых поверхностей от старой краски, загрязнений и коррозии.
- Ворс щётки стальной с латунным покрытием.
- Щётка снабжена хвостовиком диаметром 6 мм для установки в патрон электрической дрели.
- Максимальная скорость вращения щётки – 4500 оборотов в минуту.
- Поставляется в индивидуальной blisterной упаковке.

	Диаметр (мм)	кг	
44036	75	0,095	12/120
44037	100	0,120	12/120

AUTOMOTIVE TOOL
СПЕЦИАЛИСТРУМЕНТ



Щётка для УШМ чашечная

- Щётка торцевая чашечная предназначена для очистки металлических, деревянных и пластиковых поверхностей от старой краски, загрязнений и коррозии.
- Ворс щётки витой стальной с диаметром проволоки 0,5 мм.
- Присоединительная резьба для установки на угловые шлифовальные машины - M14*2,0 мм.
- Максимальная скорость вращения щётки – 12500 оборотов в минуту.
- Поставляется в индивидуальной картонной коробке.

	Диаметр (мм)	кг	
44048	65	0,200	1/80
44049	75	0,300	1/40
44034	125	0,675	1/20

AUTOMOTIVE TOOL
СПЕЦИАЛИСТРУМЕНТ



Щётка для УШМ плоская

- Щётка плоская предназначена для очистки металлических, деревянных и пластиковых поверхностей от старой краски, загрязнений и коррозии.
- Ворс щётки стальной с латунным покрытием.
- Диаметр проволоки 0,3 мм.
- Присоединительная резьба для установки на угловые шлифовальные машины - M14*2,0 мм.
- Максимальная скорость вращения щётки – 12500 оборотов в минуту.
- Поставляется в индивидуальной картонной коробке.

	Диаметр (мм)	кг	
44026	85	0,160	1/100
44046	100	0,190	1/80
44047	125	0,250	1/60

AUTOMOTIVE TOOL
СПЕЦИИНСТРУМЕНТ



Щётка для УШМ плоская

- Щётка плоская предназначена для очистки металлических, деревянных и пластиковых поверхностей от старой краски, загрязнений и коррозии.
- Ворс щётки витой стальной усиленный.
- Диаметр проволоки 0,5 мм.
- Присоединительная резьба для установки на угловые шлифовальные машины - М14*2,0 мм.
- Максимальная скорость вращения щётки – 12500 оборотов в минуту.
- Поставляется в индивидуальной картонной коробке.

	Диаметр (мм)	КГ	Коробки
44027	100	0,250	1/80
44028	115	0,315	1/40

AUTOMOTIVE TOOL
СПЕЦИИНСТРУМЕНТ



Набор щёток для дрели плоских

- Набор предназначен для очистки поверхностей узлов и агрегатов, элементов крепежа, деталей механизмов и кузовов автомобилей от старой краски, загрязнений и коррозии.
- Ворс щёток стальной с латунным покрытием.
- Набор укомплектован плоскими щётками диаметром 25, 40 и 50 мм, а также двумя хвостовиками диаметром 6 мм для установки в патрон электрической дрели.
- Набор поставляется в индивидуальной блистерной упаковке.

	Кол-во предметов	КГ	Блистеры
44018	3	0,085	12/120

AUTOMOTIVE TOOL
СПЕЦИИНСТРУМЕНТ



Набор щёток для дрели плоских

- Набор предназначен для очистки поверхностей узлов и агрегатов, элементов крепежа, деталей механизмов и кузовов автомобилей от старой краски, загрязнений и коррозии.
- Ворс щёток стальной с латунным покрытием.
- Набор укомплектован плоскими щётками диаметром 50, 60 и 75 мм, а также двумя хвостовиками диаметром 6 мм для установки в патрон электрической дрели.
- Набор поставляется в индивидуальной блистерной упаковке.

	Кол-во предметов	КГ	Блистеры
44020	3	0,170	10/80

AUTOMOTIVE TOOL
СПЕЦИИНСТРУМЕНТ



Набор щёток для дрели плоских

- Набор предназначен для очистки поверхностей узлов и агрегатов, элементов крепежа, деталей механизмов и кузовов автомобилей от старой краски, загрязнений и коррозии.
- Ворс щёток стальной с латунным покрытием.
- Набор укомплектован плоскими щётками диаметром 25, 40, 50, 60 и 75 мм, а также тремя хвостовиками диаметром 6 мм для установки в патрон электрической дрели.
- Набор поставляется в индивидуальной блистерной упаковке.

	Кол-во предметов	КГ	Блистеры
44021	5	0,220	10/80

AUTOMOTIVE TOOL
СПЕЦИИНСТРУМЕНТ



Набор щёток зачистных для дрели

- Набор предназначен для очистки поверхностей узлов и агрегатов, элементов крепежа, деталей механизмов и кузовов автомобилей от старой краски, загрязнений и коррозии.
- Ворс щёток стальной с латунным покрытием.
- Щётки снабжены хвостовиком диаметром 6 мм для установки в патрон электрической дрели.
- Набор укомплектован торцевой чашечной щёткой диаметром 75 мм и плоской щёткой диаметром 100 мм.
- Набор поставляется в индивидуальной блистерной упаковке.

Кол-во
предметов



44017 2 0,325 12/48

AUTOMOTIVE TOOL
СПЕЦИИНСТРУМЕНТ



Набор щёток зачистных для дрели

- Набор предназначен для очистки поверхностей узлов и агрегатов, элементов крепежа, деталей механизмов и кузовов автомобилей от старой краски, загрязнений и коррозии.
- Ворс щёток стальной с латунным покрытием.
- Щётки снабжены хвостовиком диаметром 6 мм для установки в патрон электрической дрели.
- Набор укомплектован торцевой щёткой диаметром 25 мм, чашечной щёткой диаметром 50 мм и плоской щёткой диаметром 50 мм.
- Набор поставляется в индивидуальной блистерной упаковке.

Кол-во
предметов



44019 3 0,230 12/60

AUTOMOTIVE TOOL
СПЕЦИИНСТРУМЕНТ



Набор щёток зачистных для дрели

- Набор предназначен для очистки поверхностей узлов и агрегатов, элементов крепежа, деталей механизмов и кузовов автомобилей от старой краски, загрязнений и коррозии.
- Ворс щёток стальной с латунным покрытием.
- Щётки снабжены хвостовиком диаметром 6 мм для установки в патрон электрической дрели.
- Набор укомплектован торцевой щёткой диаметром 25 мм, чашечными щётками диаметром 50 и 75 мм, а также плоскими щётками диаметром 60 и 75 мм.
- Набор поставляется в индивидуальной блистерной упаковке.

Кол-во
предметов



44022 5 0,365 12/48

AUTOMOTIVE TOOL
СПЕЦИИНСТРУМЕНТ



Набор щёток зачистных для дрели

- Набор предназначен для очистки поверхностей узлов и агрегатов, элементов крепежа, деталей механизмов и кузовов автомобилей от старой краски, загрязнений и коррозии.
- Ворс щёток стальной с латунным покрытием.
- Щётки снабжены хвостовиком диаметром 6 мм для установки в патрон электрической дрели.
- Набор укомплектован торцевой щёткой диаметром 25 мм, чашечной щёткой диаметром 50 мм, плоскими щётками диаметром 50 и 75 мм, а также щёткой-ёршиком диаметром 16 мм.
- Набор поставляется в индивидуальной блистерной упаковке.

Кол-во
предметов



44023 5 0,300 12/48

AUTOMOTIVE TOOL
СПЕЦИНСТРУМЕНТ

Набор щёток зачистных

- Набор предназначен для очистки поверхностей узлов и агрегатов, элементов крепежа, деталей механизмов и узлов автомобилей от старой краски, загрязнений и коррозии.
- Ворс щётки стальной с латунным покрытием.
- Щётки снабжены хвостовиком диаметром 6 мм для установки в патрон электрической дрели.
- Набор укомплектован торцевой чашечной щёткой диаметром 75 мм, плоской щёткой диаметром 75 мм, а также ручной щёткой длиной 240 мм с пластиковой рукояткой.
- Набор поставляется в индивидуальной блистерной упаковке.

Кол-во
предметов

44024

3

0,340

12/48

12

—
ИЗМЕРИТЕЛЬНЫЙ
ИНСТРУМЕНТ.
ДИАГНОСТИЧЕСКОЕ
ОБОРУДОВАНИЕ.
—



AUTOMOTIVE TOOL
СПЕЦИИНСТРУМЕНТ



Измеритель давления масла универсальный

- Предназначен для измерения давления масла в коробках переключения передач и двигателях внутреннего сгорания.
- Состоит из двух манометров с легко читаемой шкалой, гибких резиновых шлангов и набора резьбовых переходников.
- Присоединительные резьбы адаптеров соответствуют размерам резьбы датчиков давления масла большинства современных легковых автомобилей.
- Максимальное измеряемое давление – 7,0 Bar (7,14 кгс/см²) и 35 Bar (35,70 кгс/см²).
- Размер присоединительных резьб адаптеров: дюймовые - 1/4"-18NPT, 1/8"x27NPT, 1/8"-28BSPT, 1/16"-27NPT, 5/16"-24NF; метрические - M8x1,0, M8x1,25, M10x1,0 мм.
- Укомплектован прямыми и изогнутыми резьбовыми адаптерами.
- Поставляется в индивидуальном пластиковом кейсе.

Кол-во
предметов



40044

14

1,760

1/5

AUTOMOTIVE TOOL
СПЕЦИИНСТРУМЕНТ



Измеритель давления масла

- Применяется для измерения давления масла в двигателях внутреннего сгорания.
- Состоит из большого манометра с легко читаемой шкалой и клапаном сброса давления, гибкого резинового шланга и набора резьбовых адаптеров.
- Присоединительные резьбы адаптеров соответствуют размерам резьбы датчиков давления масла большинства современных легковых автомобилей.
- Максимальное измеряемое давление – 8 кгс/см².
- Размер присоединительных резьб адаптеров: дюймовые - R 1/8" 2999, 1/8"x27NPT, 1/4"x18NPT, 3/8"x20UNF, 1/2"x20UNF; метрические - M10x1,0, M12x1,5, M14x1,5, M16x1,5, M18x1,5 мм.
- Поставляется в индивидуальном пластиковом кейсе.

Кол-во
предметов



40048

12

1,700

1/10

AUTOMOTIVE TOOL
СПЕЦИИНСТРУМЕНТ



Измеритель давления масла

- Применяется для измерения давления масла в двигателях внутреннего сгорания и в автоматических коробках передач.
- Состоит из большого манометра с легко читаемой шкалой, резинового шланга и набора резьбовых адаптеров.
- Присоединительные резьбы адаптеров соответствуют размерам резьбы датчиков давления масла большинства современных легковых автомобилей.
- Максимальное измеряемое давление – 35 кгс/см².
- Размер присоединительных резьб адаптеров: латунные адаптеры - 3/8"x18 NPT (внешняя резьба), 1/8"x27 NPT изогнутый 90° (внешняя резьба), 1/8"x27 NPT (внутренняя резьба), 1/8"x28 BSPT изогнутый 90° (внешняя резьба), M8x1,0 (внешняя резьба); алюминиевые адаптеры - 1/4"x18 NPT (внутренняя резьба), M10x1,0 (внешняя резьба), M12x1,5 (внешняя резьба), M14x1,5 (внешняя резьба).
- Поставляется в индивидуальном пластиковом кейсе.

Кол-во
предметов



40080

12

1,400

1/10

AUTOMOTIVE TOOL
СПЕЦИИНСТРУМЕНТ



Измеритель давления масла

- Применяется для измерения давления масла двигателей автомобилей ВАЗ и ряда автомобилей иностранного производства.
- Устанавливается вместо штатного датчика давления масла или датчика контрольной лампы.
- Манометр диаметром 62 мм защищён резиновым чехлом и имеет предел измерений 6 кгс/см².
- Снабжён гибким шлангом длиной 350 мм с резьбовым наконечником и медной уплотнительной шайбой.
- Размер присоединительной резьбы – М14х1,50 мм.
- Поставляется в индивидуальной блистерной упаковке.



40081

350

0,290

6/24

AUTOMOTIVE TOOL
СПЕЦИИНСТРУМЕНТ



Измеритель давления масла

- Применяется для измерения давления масла двигателей автомобилей ГАЗ, УАЗ, ЗИЛ, Газель и ряда автомобилей иностранного производства.
- Устанавливается вместо штатного датчика давления масла или датчика контрольной лампы.
- Манометр диаметром 62 мм защищён резиновым чехлом и имеет предел измерений 6 кгс/см².
- Снабжён гибким шлангом длиной 350 мм с резьбовым наконечником и медной уплотнительной шайбой.
- Размер присоединительной резьбы – конусная К1/4".
- Поставляется в индивидуальной блистерной упаковке.



40087

350

0,290

6/24

AUTOMOTIVE TOOL
СПЕЦИИНСТРУМЕНТ



Измеритель давления масла

- Применяется для измерения давления масла двигателей автомобилей ВАЗ, ГАЗ и ряда автомобилей иностранного производства.
- Устанавливается вместо штатного датчика давления масла или датчика контрольной лампы.
- Манометр диаметром 62 мм защищён резиновым чехлом и имеет предел измерений 6 кгс/см².
- Снабжён гибким шлангом длиной 350 мм с резьбовым наконечником, медной уплотнительной шайбой и резьбовыми переходниками.
- Размер присоединительных резьб переходников – М10х1,0 и М12х1,5 мм.
- Размер присоединительной резьбы наконечника шланга – М14х1,5 мм.
- Поставляется в индивидуальной блистерной упаковке.



40049

350

0,415

6/24

AUTOMOTIVE TOOL
СПЕЦИНСТРУМЕНТ



Измеритель давления масла

- Применяется для измерения давления масла двигателей автомобилей ВАЗ, ГАЗ, УАЗ, ЗИЛ, Газель и ряда автомобилей иностранного производства.
- Устанавливается вместо штатного датчика давления масла или датчика контрольной лампы.
- Манометр диаметром 62 мм защищён резиновым чехлом и имеет предел измерений 6 кгс/см².
- Снабжён гибким шлангом длиной 350 мм с резьбовым наконечником, медной уплотнительной шайбой и резьбовым переходником.
- Размер присоединительной резьбы переходника – конусная К1/4".
- Размер присоединительной резьбы наконечника шланга – М14х1,5 мм.
- Поставляется в индивидуальной блистерной упаковке.

40085	350	0,320	6/24

AUTOMOTIVE TOOL
СПЕЦИНСТРУМЕНТ



Измеритель давления масла

- Применяется для измерения давления масла дизельных двигателей ЯМЗ и КАМАЗ.
- Устанавливается вместо штатного датчика давления масла или датчика контрольной лампы.
- Манометр диаметром 62 мм защищён резиновым чехлом и имеет предел измерений 10 кгс/см².
- Снабжён гибким шлангом длиной 350 мм с резьбовым наконечником и медной уплотнительной шайбой.
- Размер присоединительной резьбы наконечника шланга – конусная К1/4".
- Применяется для измерения давления масла двигателей автомобилей МАЗ, КАМАЗ, ЗИЛ, УРАЛ, КРАЗ.
- Поставляется в индивидуальной блистерной упаковке.

40089	350	0.290	6/24

AUTOMOTIVE TOOL
СПЕЦИНСТРУМЕНТ



Измеритель давления топлива

- Предназначен для контроля давления в системах впрыска топлива инжекторных двигателей.
- Укомплектован переходниками и резиновыми шлангами с резьбовыми наконечниками, позволяющими производить тестирование топливных систем различных марок автомобилей.
- Максимальное измеряемое давление – 7 кгс/см².
- Манометр защищён резиновым чехлом.
- Поставляется в индивидуальном пластиковом кейсе.

40088	10	1,200	1/10

AUTOMOTIVE TOOL
СПЕЦИИНСТРУМЕНТ



Измеритель давления топлива

- Предназначен для контроля рабочего давления в системах впрыска топлива инжекторных двигателей автомобилей отечественного и импортного производства, в том числе автомобилей ВАЗ с 16-ти клапанным двигателем, оснащённых для подключения портом Шредера.
- Позволяет произвести измерение давления масла системы смазывания двигателей автомобилей ВАЗ и ряда иномарок - Opel, Fiat, Renault, Citroen, Peugeot, Saab, Seat, Volvo.
- Манометр диаметром 62 мм защищён резиновым чехлом и имеет предел измерений 6 кгс/см².
- Снабжён резиновым шлангом длиной 300 мм с резьбовым наконечником М14*1,5 для измерения давления масла.
- Укомплектован резьбовым адаптером с размером присоединительной резьбы 7/16"-20UNF для подключения к порту Шредера.
- Имеет трубку для слива топлива и вентиль сброса давления.
- Поставляется в индивидуальной блистерной упаковке.



40047

300

0,415

6/24

AUTOMOTIVE TOOL
СПЕЦИИНСТРУМЕНТ



Измеритель давления топлива

- Предназначен для контроля давления в системах впрыска топлива инжекторных двигателей автомобилей ВАЗ.
- Манометр диаметром 62 мм защищён резиновым чехлом и имеет предел измерений 6 кгс/см².
- Снабжён резиновым шлангом длиной 300 мм и резьбовым наконечником для подключения к порту Шредера.
- Размер присоединительной резьбы – 7/16"-20UNF.
- Поставляется в индивидуальной блистерной упаковке.



40083

300

0,320

6/24

AUTOMOTIVE TOOL
СПЕЦИИНСТРУМЕНТ



Измеритель вакуума и давления топлива

- Применяется для измерения разряжения во впускных коллекторах и связанных с ними вакуумных магистралях двигателей внутреннего сгорания.
- Может применяться для измерения давления топлива, создаваемого электрическими и механическими топливными насосами.
- Состоит из большого манометра с легко читаемой шкалой, измеряющего как давление до 0,7 кгс/см², так и разряжение до 700 мм Hg.
- Набор укомплектован резиновым шлангом и комплектом необходимых переходников.
- Поставляется в индивидуальном пластиковом кейсе.



40082

0,940

1/12

AUTOMOTIVE TOOL
СПЕЦИИНСТРУМЕНТ



Измеритель вакуума с набором переходников

- Применяется для диагностики вакуумных систем большинства автомобилей отечественного и иностранного производства.
- Основная часть приспособления – ручной вакуумный насос, который позволяет создавать разрежение до 760 mm Hg.
- Укомплектован переходниками для подключения к различным вакуумным системам.
- Благодаря наличию в комплекте специальной ёмкости, набор может быть использован для удаления воздуха из тормозной системы.
- Манометр ручного насоса имеет заводскую калибровку и отображает значение разрежения как в миллиметрах ртутного столба, так и в дюймах.
- Поставляется в индивидуальном пластиковом кейсе.



40084

1,300

1/10

AUTOMOTIVE TOOL
СПЕЦИИНСТРУМЕНТ



Приспособление для проверки пропускной способности катализатора

- Применяется для измерения противодавления в катализаторах системы выпуска отработанных газов автомобилей.
- Измерение производится через отверстие датчика кислорода.
- Приспособление укомплектовано адаптерами с присоединительными резьбами M12 и M18.
- Манометр диаметром 57 мм снабжён защитным резиновым чехлом.
- Измерительная шкала манометра проградуирована в единицах измерения psi и bar.
- Поставляется в индивидуальном пластиковом кейсе.



40097

1.100

1/10

AUTOMOTIVE TOOL
СПЕЦИИНСТРУМЕНТ



Набор для измерения компрессии дизельных двигателей

- Применяется для измерения компрессии дизельных двигателей внутреннего сгорания.
- Состоит из большого манометра с легко читаемой шкалой и клапаном сброса давления, гибкого армированного шланга длиной 340 мм, а также имитаторов свечей накаливания и топливных форсунок.
- Манометр прибора, защищённый от механических повреждений резиновым чехлом, имеет предел измерения 70 кгс/см².
- Измерение компрессии двигателя может производиться через отверстия свечей накаливания или топливных форсунок с установкой соответствующих адаптеров из комплекта.
- Армированный шланг оснащён быстросъёмным разъёмом для удобства подключения адаптеров свечей накаливания и имитаторов форсунок.
- Благодаря широкой комплектации набор применим для диагностики компрессии большинства легковых автомобилей, микроавтобусов и внедорожников различных марок.
- Укомплектован манометром с резиновым чехлом и клапаном сброса давления, резиновым шлангом высокого давления длиной 340 мм с быстросъёмным переходником, имитаторами свечей накаливания с размером резьбы M10x1,0, M10x1,25, M12x1,25, M22x1,5 мм, имитаторами топливных форсунок с размером резьбы M20x1,5, M22x1,5, M24x1,5, M24x2,0 мм и прижимной планкой.
- Поставляется в индивидуальном пластиковом кейсе.

Кол-во
предметов



40064

17

3,400

1/5

AUTOMOTIVE TOOL
СПЕЦИИНСТРУМЕНТ



Компрессометр профессиональный дизельный

- Применяется для измерения компрессии дизельных двигателей с топливной аппаратурой Bosch.
- Манометр прибора, защищённый от механических повреждений резиновым чехлом, имеет предел измерения 40 кгс/см².
- Укомплектован имитатором топливной форсунки двигателя с присоединительной резьбой M24x2,0 и быстросъёмным наконечником.
- Оборудован клапаном сброса давления для удобства применения.
- Поставляется в индивидуальном пластиковом кейсе.

Кол-во
предметов



40051	3	1,015	1/10
-------	---	-------	------

AUTOMOTIVE TOOL
СПЕЦИИНСТРУМЕНТ



Компрессометр профессиональный дизельный

- Применяется для измерения компрессии дизельных двигателей автомобилей МАЗ, КАМАЗ, ЗИЛ (Бычок).
- Манометр прибора, защищённый от механических повреждений резиновым чехлом, имеет предел измерения 40 кгс/см².
- Укомплектован тремя имитаторами топливных форсунок двигателей с быстросъёмными наконечниками.
- Оборудован клапаном сброса давления для удобства применения.
- Поставляется в индивидуальном пластиковом кейсе.

Кол-во
предметов



40052	5	1,820	1/10
-------	---	-------	------

AUTOMOTIVE TOOL
СПЕЦИИНСТРУМЕНТ



Компрессометр универсальный

- Применяется для измерения компрессии бензиновых двигателей внутреннего сгорания.
- Манометр прибора, защищённый от механических повреждений резиновым чехлом, имеет предел измерения 21 кгс/см².
- Оборудован клапаном сброса давления для удобства применения.
- Применяется для измерения компрессии различных типов двигателей, в том числе и имеющих глубокие свечные колодцы.
- Укомплектован манометром с резиновым чехлом и клапаном сброса давления, резиновым армированным шлангом высокого давления с быстросъёмным переходником и резьбовым наконечником M14x1,25 мм, прямой стальной трубкой с конусным резиновым наконечником и резьбовым адаптером M18x1,5 мм.
- Поставляется в индивидуальном пластиковом кейсе.

Кол-во
предметов



40063	4	0,770	1/20
-------	---	-------	------

AUTOMOTIVE TOOL
СПЕЦИИНСТРУМЕНТ



Набор для измерения компрессии

- Применяется для измерения компрессии бензиновых двигателей внутреннего сгорания.
- Манометр прибора, защищённый от механических повреждений резиновым чехлом, имеет предел измерения 21 кгс/см².
- Снабжён клапаном сброса давления для удобства применения.
- Применим для измерения компрессии различных типов двигателей, в том числе и имеющих глубокие свечные колодцы.
- Укомплектован манометром с резиновым чехлом и клапаном сброса давления; резиновым армированным шлангом высокого давления с быстросъёмным переходником и резьбовым наконечником М14х1,25 мм, прямой и изогнутой стальными трубками с конусными резиновыми наконечниками и резьбовыми адаптерами М10х1,0, М12х1,25, М14х1,25 и М18х1,5 мм.
- Поставляется в индивидуальном пластиковом кейсе.

Кол-во
предметов



40068

8

1,285

1/14

AUTOMOTIVE TOOL
СПЕЦИИНСТРУМЕНТ



Набор для измерения компрессии

- Применяется для измерения компрессии бензиновых двигателей внутреннего сгорания.
- Манометр прибора, защищённый от механических повреждений резиновым чехлом, имеет предел измерения 21 кгс/см².
- Снабжён клапаном сброса давления для удобства применения.
- Применим для измерения компрессии различных типов двигателей, в том числе и имеющих глубокие свечные колодцы.
- Укомплектован манометром с резиновым чехлом и клапаном сброса давления; резиновым армированным шлангом высокого давления с быстросъёмным переходником и резьбовым наконечником М14х1,25 мм, прямой и изогнутой стальными трубками с конусными резиновыми наконечниками и резьбовыми адаптерами М10х1,0, М12х1,25, М14х1,25 и М18х1,5 мм.
- Поставляется в индивидуальном пластиковом кейсе.

Кол-во
предметов



40045

5

1,830

1/5

AUTOMOTIVE TOOL
СПЕЦИИНСТРУМЕНТ



Компрессометр прижимной

- Применяется для измерения компрессии бензиновых двигателей внутреннего сгорания.
- Максимальное измеряемое давление – 21 кгс/см².
- Состоит из большого манометра с легко читаемой шкалой и клапана сброса давления, прямой стальной трубки с резиновой конусной насадкой и запасной резиновой насадки.
- Поставляется в индивидуальной блистерной упаковке.



40065

0,420

6/48

AUTOMOTIVE TOOL
СПЕЦИИНСТРУМЕНТ



Компрессометр прижимной конусный

- Применяется для измерения компрессии двигателей автомобилей ВАЗ 2101-099 и двигателей с неглубокими свечными колодцами.
- Манометр диаметром 51 мм имеет предел измерений 16 кгс/см².
- Снабжён алюминиевой штангой длиной 110 мм с накаткой, клапаном сброса давления и двумя конусными резиновыми насадками.
- Поставляется в индивидуальной blisterной упаковке.



40079 110 0,190 6/24

AUTOMOTIVE TOOL
СПЕЦИИНСТРУМЕНТ



Компрессометр прижимной конусный

- Применяется для измерения компрессии двигателей автомобилей ВАЗ 2101-099 и двигателей с неглубокими свечными колодцами.
- Манометр диаметром 62 мм защищён резиновым чехлом и имеет предел измерений 16 кгс/см².
- Снабжён алюминиевой штангой длиной 110 мм с накаткой, клапаном сброса давления и двумя конусными резиновыми насадками.
- Поставляется в индивидуальной blisterной упаковке.



40078 110 0,250 6/24

AUTOMOTIVE TOOL
СПЕЦИИНСТРУМЕНТ



Компрессометр прижимной конусный

- Применяется для измерения компрессии 16-клапанных двигателей автомобилей ГАЗ и двигателей со свечными колодцами глубиной до 160 мм.
- Манометр диаметром 51 мм имеет предел измерений 16 кгс/см².
- Снабжён алюминиевой штангой длиной 170 мм с накаткой, клапаном сброса давления и двумя конусными резиновыми насадками.
- Поставляется в индивидуальной blisterной упаковке.



40076 170 0,200 6/24

AUTOMOTIVE TOOL
СПЕЦИИНСТРУМЕНТ



Компрессометр прижимной конусный

- Применяется для измерения компрессии 16-клапанных двигателей автомобилей ГАЗ и двигателей со свечными колодцами глубиной до 160 мм.
- Манометр диаметром 62 мм защищён резиновым чехлом и имеет предел измерений 16 кгс/см².
- Снабжён алюминиевой штангой длиной 170 мм с накаткой, клапаном сброса давления и двумя конусными резиновыми насадками.
- Поставляется в индивидуальной blisterной упаковке.



40075 170 0,270 6/24

AUTOMOTIVE TOOL
СПЕЦИИНСТРУМЕНТ



Компрессометр прижимной конусный

- Применяется для измерения компрессии 16-клапанных двигателей автомобилей ВАЗ и двигателей со свечными колодцами глубиной до 220 мм.
- Манометр диаметром 62 мм защищён резиновым чехлом и имеет предел измерений 16 кгс/см².
- Снабжён алюминиевой штангой длиной 230 мм с накаткой, клапаном сброса давления и двумя конусными резиновыми насадками.
- Поставляется в индивидуальной блистерной упаковке.



40096 230 0,315 6/24

AUTOMOTIVE TOOL
СПЕЦИИНСТРУМЕНТ



Компрессометр резьбовой

- Применяется для измерения компрессии двигателей автомобилей ВАЗ 2101-099 и двигателей с неглубокими свечными колодцами.
- Манометр диаметром 51 мм имеет предел измерений 16 кгс/см².
- Снабжён алюминиевой штангой длиной 130 мм с накаткой, резьбовым наконечником, клапаном сброса давления и конусной резиновой насадкой.
- Размер присоединительной резьбы – М14х1,25 мм.
- Поставляется в индивидуальной блистерной упаковке.



40093 130 0,200 6/24

AUTOMOTIVE TOOL
СПЕЦИИНСТРУМЕНТ



Компрессометр резьбовой

- Применяется для измерения компрессии двигателей автомобилей ВАЗ 2101-099 и двигателей с неглубокими свечными колодцами.
- Манометр диаметром 62 мм защищён резиновым чехлом и имеет предел измерений 16 кгс/см².
- Снабжён алюминиевой штангой длиной 130 мм с накаткой, резьбовым наконечником, клапаном сброса давления и конусной резиновой насадкой.
- Размер присоединительной резьбы – М14х1,25 мм.
- Поставляется в индивидуальной блистерной упаковке.



40092 130 0,270 6/24

AUTOMOTIVE TOOL
СПЕЦИИНСТРУМЕНТ



Компрессометр дизельный резьбовой

- Применяется для измерения компрессии дизельных двигателей автомобилей.
- Применяется для измерения компрессии двигателей оборудованных топливной аппаратурой Bosch.
- Манометр диаметром 62 мм защищён резиновым чехлом и имеет предел измерений 40 кгс/см².
- Снабжён алюминиевой штангой длиной 130 мм с накаткой, резьбовым наконечником, клапаном сброса давления и имитатором топливной форсунки.
- Размер присоединительной резьбы штанги – М14х1,25 мм.
- Размер присоединительной резьбы имитатора топливной форсунки – М24х2,00 мм.
- Поставляется в индивидуальной блистерной упаковке.



40095 130 0,355 6/24

AUTOMOTIVE TOOL
СПЕЦИИНСТРУМЕНТ



Компрессометр гибкий

- Применяется для измерения компрессии бензиновых двигателей автомобилей.
- Манометр диаметром 62 мм защищён резиновым чехлом, снабжён клапаном сброса давления и имеет предел измерений 16 кгс/см².
- Снабжён гибким шлангом длиной 400 мм с резьбовым наконечником и клапаном сброса давления.
- Размер присоединительной резьбы наконечника – М14х1,25 мм.
- Поставляется в индивидуальной блистерной упаковке.



40090 400 0,355 6/24

AUTOMOTIVE TOOL
СПЕЦИИНСТРУМЕНТ



Компрессометр бензиновый универсальный

- Применяется для измерения компрессии бензиновых двигателей автомобилей.
- Конструкция компрессометра позволяет применять его как гибкий, прижимной конусный или как резьбовой.
- Манометр диаметром 62 мм защищён резиновым чехлом, снабжён клапаном сброса давления и имеет предел измерений 16 кгс/см².
- Снабжён гибким шлангом длиной 300 мм, алюминиевой штангой длиной 130 мм с резьбовым наконечником и клапаном сброса давления, а также конусным резиновым наконечником.
- Размер присоединительной резьбы алюминиевой штанги – М14х1,25 мм.
- Поставляется в индивидуальной блистерной упаковке.



40091 430 0,355 6/24

AUTOMOTIVE TOOL
СПЕЦИИНСТРУМЕНТ



Компрессометр дизельный универсальный

- Применяется для измерения компрессии дизельных и бензиновых двигателей автомобилей.
- Конструкция компрессометра позволяет применять его как гибкий или как резьбовой при диагностике бензиновых двигателей, а также как резьбовой компрессометр при диагностике дизельных двигателей.
- Манометр диаметром 62 мм защищён резиновым чехлом, снабжён клапаном сброса давления и имеет предел измерений 40 кгс/см².
- Снабжён гибким шлангом, алюминиевой штангой с резьбовым наконечником и клапаном сброса давления, а также имитатором топливной форсунки для диагностики дизельных двигателей оборудованных топливной системой Bosch.
- Размер присоединительной резьбы алюминиевой штанги – М14х1,25 мм.
- Размер присоединительной резьбы имитатора топливной форсунки – М24х2,00 мм.
- Длина гибкого шланга – 280 мм.
- Длина алюминиевой штанги – 130 мм.
- Поставляется в индивидуальной блистерной упаковке.



40094 410 0,420 6/24

AUTOMOTIVE TOOL
СПЕЦИИНСТРУМЕНТ



Набор щупов

- Щупы изготовлены методом вырубki на беззазорных штампах из калиброванного листового стального проката.
- Наборы собраны в пластиковом корпусе с винтовым фиксатором.
- Щупы имеют маркировку размера, выполненную методом лазерной гравировки.
- Индивидуальная упаковка – блистерная карта.

	Кол-во предметов	Размер мм	← L → мм	
40431	9	0,02-0,1	70	12/180
40432	17	0,02-0,5	70	12/180
40433	11	0,5-1,0	70	12/180
40434	11	0,1-1,0	70	12/180
40398	17	0,02-0,5	100	12/180
40397	13	0,05-1,0	100	12/180
40399	20	0,05-1,0	100	12/180



AUTOMOTIVE TOOL
СПЕЦИИНСТРУМЕНТ



Набор щупов для измерения зазоров свечей зажигания

- Предназначен для контроля и регулировки зазоров в свечах зажигания двигателей внутреннего сгорания.
- Состоит из восьми тестовых проволочных щупов различного диаметра.
- Измерительные щупы собраны на металлических держателях в пластиковом корпусе.
- Корпус имеет винтовой фиксатор.
- Размер щупов – 0,55; 0,60; 0,65; 0,70; 0,80; 0,90; 1,00; 1,10 мм.
- Поставляется в индивидуальной блистерной упаковке.

	Размер мм	← L → мм	
40396	0,55-1,1	70	10/100



AUTOMOTIVE TOOL
СПЕЦИИНСТРУМЕНТ



Резьбомер

- Предназначен для измерения шага метрической или количества витков дюймовой резьбы.
- Изготовлен методом вырубki на беззазорном штампе из калиброванного листового стального проката.
- Собран в пластиковом корпусе.
- Комплектация резьбомеров: 40384 – резьбомер метрический - 0,5; 0,6; 0,7; 0,75; 0,8; 1,0; 1,25; 1,5; 1,75; 2,0; 2,5; 3,0; 3,5; 4,0; 4,5; 5,0; 5,5; 6,0; 6,5; 7,0 мм; 40385 – резьбомер дюймовый - 4; 4,5; 5; 6; 7; 8; 9; 10; 11; 12; 14; 16; 18; 19; 20; 22; 24; 26; 28; 32; 40; 48 витков на дюйм.
- Поставляется в индивидуальной блистерной упаковке.

	Обозначение	
40384	M60	100/1000
40385	Д55	100/1000



AUTOMOTIVE TOOL
СПЕЦИИНСТРУМЕНТ



Нутромер с электронной измерительной головкой

- Предназначен для измерения внутренних размеров изделий способом двухточечного контакта с измеряемыми поверхностями относительным методом.
- Отсчётное устройство - электронная измерительная головка.
- Для совмещения линии измерения с осевой плоскостью измеряемого отверстия нутромер снабжён центрирующим мостиком.
- На измерение требуемого размера нутромер настраивается с помощью одного из входящих в комплект сменных стержней.
- Диапазон измерений - от 50 до 160 мм.
- Индивидуальная упаковка – пластиковый кейс.



40160

1.200

1/20

AUTOMOTIVE TOOL
СПЕЦИИНСТРУМЕНТ



Нутромер с индикатором часового типа

- Предназначен для измерения внутренних размеров изделий способом двухточечного контакта с измеряемыми поверхностями относительным методом.
- Отсчётное устройство – индикатор часового типа.
- Для совмещения линии измерения с осевой плоскостью измеряемого отверстия нутромер снабжён центрирующим мостиком.
- На измерение требуемого размера нутромер настраивается с помощью одного из входящих в комплект сменных стержней.
- Диапазон измерений - от 50 до 160 мм.
- Индивидуальная упаковка – пластиковый кейс.



40161

1.200

1/20



13

—
**АКСЕССУАРЫ.
ЗАХВАТЫ МАГНИТНЫЕ, ТРОСЫ,
ЯЩИКИ ИНСТРУМЕНТАЛЬНЫЕ.**
—



AUTOMOTIVE TOOL
СПЕЦИАЛИСТРУМЕНТ



Компрессор воздушный

- Предназначен для накачивания шин легковых автомобилей, микроавтобусов и внедорожников.
- Укомплектован дополнительными насадками для накачивания резиновых лодок, матрасов, велосипедных шин, мячей, детских надувных игрушек и другого пневматического оборудования.
- Рассчитан на работу от автомобильной бортовой сети постоянного тока с напряжением 12В.
- Укомплектован стандартным штекером для подключения в розетку прикуривателя.
- Максимальное создаваемое давление - 10 кгс/см².
- Производительность насоса - 35 л/мин.
- Длина электрического провода - 3 метра.
- Длина воздушного шланга - 1 метр.
- Потребляемый ток - 15 А.
- Компрессор укомплектован удобной тканевой сумкой для переноски и хранения.



40304

1,850

1/10

AUTOMOTIVE TOOL
СПЕЦИАЛИСТРУМЕНТ



Компрессор воздушный

- Предназначен для накачивания шин легковых автомобилей, микроавтобусов и внедорожников.
- Укомплектован дополнительными насадками для накачивания резиновых лодок, матрасов, велосипедных шин, мячей, детских надувных игрушек и другого пневматического оборудования.
- Рассчитан на работу от автомобильной бортовой сети постоянного тока с напряжением 12В.
- Укомплектован стандартным штекером для подключения в розетку прикуривателя.
- Имеет встроенный фонарь и аварийную световую сигнализацию.
- Максимальное создаваемое давление - 10 кгс/см².
- Производительность насоса - 35 л/мин.
- Длина электрического провода - 3 метра.
- Длина воздушного шланга - 1 метр.
- Потребляемый ток - 15 А.
- Компрессор укомплектован удобной тканевой сумкой для переноски и хранения.



40305

1,950

1/10



AUTOMOTIVE TOOL
СПЕЦИИНСТРУМЕНТ



Компрессор воздушный

- Предназначен для накачивания шин легковых автомобилей, микроавтобусов и внедорожников.
- Укомплектован дополнительными насадками для накачивания резиновых лодок, матрасов, велосипедных шин, мячей, детских надувных игрушек и другого пневматического оборудования.
- Рассчитан на работу от автомобильной бортовой сети постоянного тока с напряжением 12В.
- Укомплектован стандартным штекером для подключения в розетку прикуривателя.
- Максимальное создаваемое давление – 9,5 кгс/см².
- Производительность насоса - 35 л/мин.
- Длина электрического провода - 3 метра.
- Длина спирального воздушного шланга - 1 метр.
- Потребляемый ток - 15 А.
- Компрессор укомплектован удобной тканевой сумкой для переноски и хранения.



40306

1.900

10

AUTOMOTIVE TOOL
СПЕЦИИНСТРУМЕНТ



Трос буксировочный

- Предназначен для буксировки грузовых автомобилей.
- Материал – 100% полиэстер.
- Длина троса – 6 метров.
- Укомплектован крюками и крепёжными скобами.

Нагрузка
(кг)

Ширина
(мм)



44508

7500

50

1,050

1

44511

10000

50

1,400

1

44514

13000

60

1,780

1

AUTOMOTIVE TOOL
СПЕЦИИНСТРУМЕНТ



Трос буксировочный

- Предназначен для буксировки грузовых автомобилей.
- Материал – 100% полиэстер.
- Длина троса – 6 метров.
- Снабжён крепёжными петлями с дополнительными накладками, препятствующими перетиранию троса.

Нагрузка
(кг)

Ширина
(мм)



44507

7500

50

0,700

1

44510

10000

50

1,000

1

44513

13000

60

1,200

1

44521

21000

60

1,700

1

44527

27000

120

2,550

1

44531

31000

90

2,960

1

44542

42000

120

4,200

1

44553

53000

150

5,600

1

44563

63000

180

5,900

1

AUTOMOTIVE TOOL
СПЕЦИНСТРУМЕНТ



Трос буксировочный динамический

- Имеет свойство растягиваться, аккумулируя кинетическую энергию тягача и преобразуя её в мощный плавный рывок, что помогает быстро и эффективно освободить застрявший автомобиль без ударной нагрузки.
- Материал троса – 100% полиамид.
- Удлинение при рывке – не более 20%.
- Длина троса – 5 метров.
- Снабжён крепёжными петлями с дополнительными накладками, препятствующими перетиранию троса.

	Нагрузка (кг)	Ширина (мм)	КГ	КГ
44406	6000	80	1,190	1
44412	12000	125	2,050	1

AUTOMOTIVE TOOL
СПЕЦИНСТРУМЕНТ



Трос буксировочный стальной

- Предназначен для буксировки транспортных средств.
- Изготовлен из стального витого троса.
- Укомплектован стальными коваными крюками с фиксаторами.
- Длина троса – 5 метров.
- Упаковка – тканевая сумка.

	Нагрузка (кг)	Диаметр (мм)	КГ	КГ
44025	2500	7	0,950	1/20
44035	3500	8	1,400	1/10

AUTOMOTIVE TOOL
СПЕЦИНСТРУМЕНТ



Трос буксировочный стальной

- Предназначен для буксировки транспортных средств.
- Изготовлен из стального витого троса в пластиковой оплётке.
- Укомплектован стальными коваными крюками с фиксаторами.
- Длина троса – 5 метров.
- Упаковка – тканевая сумка.

	Макс. нагрузка (кг)	Диаметр (мм)	КГ	КГ
44125	2500	7	1,110	1/20
44135	3500	8	1,600	1/10

AUTOMOTIVE TOOL
СПЕЦИНСТРУМЕНТ



Стропа коррозийная

- Предназначена для защиты дерева от повреждений при закреплении за него троса лебедки.
- Облегчает процесс крепления троса к дереву и предотвращает его повреждение.
- Материал троса – 100% полиэстер.
- Имеет прошитые ушки с дополнительной защитой для крепления крюка лебёдки.

	Нагрузка (кг)	Длина (м)	Ширина (мм)	КГ
44509	9000	2,5	60	1
44512	13500	2,5	90	1
44518	18000	2,0	120	1

AUTOMOTIVE TOOL
СПЕЦИНСТРУМЕНТ



Стяжка крепления груза

- Предназначена для надёжной фиксации грузов и багажа в кузове, на багажнике или в прицепе автомобиля.
- Лента стяжки изготовлена из полистирола.
- Укомплектована зацепными крюками и стандартным трещоточным стяжным механизмом.

	Нагрузка (кг)	Длина (м)	Ширина (мм)	
43245	1000	5	25	1
43246	5000	6	35	1

AUTOMOTIVE TOOL
СПЕЦИНСТРУМЕНТ



Стяжка крепления груза

- Предназначена для стягивания и фиксации грузов общей массой не более 2000 кг.
- Лента стяжки изготовлена из полистирола.
- Укомплектована сварными крюками и стандартным стяжным трещоточным механизмом.

	Длина (м)		
43206	6	0,910	1/20
43208	8	0,995	1/20
43210	10	1,140	1/20
43212	12	1,200	1/20

AUTOMOTIVE TOOL
СПЕЦИНСТРУМЕНТ



Стяжка крепления груза усиленная

- Предназначена для стягивания и фиксации грузов общей массой не более 3500 кг.
- Лента стяжки изготовлена из полистирола.
- Укомплектована сварными крюками и усиленным стяжным трещоточным механизмом.
- Поставляется в индивидуальной блистерной упаковке.

	Длина (м)		
43236	6	1,925	1/10
43238	8	2,090	1/10
43230	10	2,340	1/10
43232	12	2,415	1/10

AUTOMOTIVE TOOL
СПЕЦИНСТРУМЕНТ



Стяжка крепления груза

- Лента стяжки шириной 50 мм изготовлена из полиэстера.
- Применяется для стягивания и фиксации грузов общей массой не более 5000 кг.
- Максимальная нагрузка 2500 daN.
- Соответствует требованиям стандарта EN12195-2, GS, LC.
- Укомплектована сварными крюками и усиленным трещоточным механизмом.
- Не предназначена для подъёма грузов.

	Длина (м)		
43250	10	2,600	1/10

AUTOMOTIVE TOOL
СПЕЦИИНСТРУМЕНТ



Уголок пластиковый защитный

- Предназначен для защиты и фиксации груза при использовании механических стяжных ремней.
- Изготовлен из ударопрочного полиуретана.
- Применим для работы со стяжками крепления грузов с шириной ленты 50 и 75 мм.

Габаритный
размер
(мм)



43240	150x200x170 мм	0,100	1/50
--------------	----------------	-------	------

AUTOMOTIVE TOOL
СПЕЦИИНСТРУМЕНТ



Цепи противоскольжения

- Предназначены для повышения проходимости легковых автомобилей, микроавтобусов, внедорожников и лёгких коммерческих грузовиков.
- Имеют рисунок типа «соты» и снабжены резиновыми натяжителями.
- Удобны в установке и не требуют вывешивания колёс.
- Размер звена цепи – 23x12 мм.
- В комплекте две цепи одного размера.
- Поставляются в удобной тканевой сумке.

Обозначение



	Обозначение	кг	Box icon
43150	KN-050	3,600	1/5
43060	KN-060	3,700	1/5
43070	KN-070	3,800	1/5
43180	KN-080	3,900	1/5
43090	KN-090	4,000	1/5
43101	KN-100	4,150	1/5
43111	KN-110	4,300	1/5
43121	KN-120	4,400	1/5
43130	KN-130	4,500	1/5

AUTOMOTIVE TOOL
СПЕЦИИНСТРУМЕНТ



Цепи противоскольжения секторные

- Предназначены для повышения проходимости грузовых автомобилей.
- Для установки цепей не требуется вывешивание колёс.
- Конструкция позволяет устанавливать цепи на колесо застрявшего автомобиля.
- Боковые упорные планки предохраняют покрышки от повреждения.
- Винтовая регулируемая конструкция позволяет устанавливать цепь на широкий спектр размеров колёс.
- Поставляется в удобной тканевой сумке.



43300	3,900	1/5
--------------	-------	-----



AUTOMOTIVE TOOL
СПЕЦИИНСТРУМЕНТ



Браслет противоскольжения R12-R15

- Предназначен для повышения проходимости автомобиля при проезде участков бездорожья, преодолении обледеневших участков дороги и крутых подъёмов.
- Легко монтируется на любые колёсные диски, имеющие отверстия достаточного размера для продевания стяжной ленты.
- Имеет небольшой вес и объём, может быть установлен на уже застрявший автомобиль и снабжён защитой от повреждения колёс.
- Радиус колёсного диска – от R12 до R15.
- Размер шин – от 185/55 до 255/85.
- Длина браслета – 1030 мм.
- Длина цепи – 290 мм.
- Толщина звена цепи – 5 мм.
- Длина стяжной ленты – 650 мм.
- Ширина ленты – 25 мм.
- Максимальная масса автомобиля – 1300 кг.
- Поставляется комплектом в удобной тканевой сумке.

Комплект
(шт)



	Комплект (шт)	кг	шт
43131	4	1,610	1
43132	6	2,340	1
43133	8	3,100	1

AUTOMOTIVE TOOL
СПЕЦИИНСТРУМЕНТ



Браслет противоскольжения R15-R19

- Предназначен для повышения проходимости автомобиля при проезде участков бездорожья, преодолении обледеневших участков дороги и крутых подъёмов.
- Легко монтируется на любые колёсные диски, имеющие отверстия достаточного размера для продевания стяжной ленты.
- Имеет небольшой вес и объём, может быть установлен на уже застрявший автомобиль и снабжён защитой от повреждения колёс.
- Радиус колёсного диска – от R15 до R19.
- Размер шин – от 205/55 до 275/85.
- Длина браслета – 1080 мм.
- Длина цепи – 280 мм.
- Толщина звена цепи – 6 мм.
- Длина стяжной ленты – 685 мм.
- Ширина ленты – 35 мм.
- Максимальная масса автомобиля – 3500 кг.
- Поставляется комплектом в удобной тканевой сумке.

Комплект
(шт)



	Комплект (шт)	кг	шт
43134	4	3,210	1
43135	6	4,770	1
43136	8	6,300	1

AUTOMOTIVE TOOL
СПЕЦИИНСТРУМЕНТ



Браслет противоскольжения R16-R17

- Предназначен для повышения проходимости автомобиля при проезде участков бездорожья, преодолении обледеневших участков дороги и крутых подъёмов.
- Легко монтируется на любые колёсные диски, имеющие отверстия достаточного размера для продевания стяжной ленты.
- Имеет небольшой вес и объём, может быть установлен на уже застрявший автомобиль и снабжён защитой от повреждения колёс.
- Радиус колёсного диска – от R16 до R17.
- Размер шин – от 175/70 до 225/80.
- Длина браслета – 1080 мм.
- Длина цепи – 280 мм.
- Толщина звена цепи – 6 мм.
- Длина стяжной ленты – 685 мм.
- Ширина ленты – 35 мм.
- Максимальная масса автомобиля – 3500 кг.
- Поставляется комплектом в удобной тканевой сумке.

Комплект
(шт)



43139

6

4,560

1

AUTOMOTIVE TOOL
СПЕЦИИНСТРУМЕНТ



Браслет противоскольжения R16-R17 спарка

- Предназначен для повышения проходимости автомобиля при проезде участков бездорожья, преодолении обледеневших участков дороги и крутых подъёмов.
- Легко монтируется на любые колёсные диски, имеющие отверстия достаточного размера для продевания стяжной ленты.
- Имеет небольшой вес и объём, может быть установлен на уже застрявший автомобиль и снабжён защитой от повреждения колёс.
- Применим для установки на сдвоенные задние колёса лёгких грузовых автомобилей.
- Радиус колёсного диска – от R16 до R17.
- Размер шин – от 175/70 до 225/80.
- Длина браслета – 1430 мм.
- Длина цепи – 510 мм.
- Толщина звена цепи – 6 мм.
- Длина стяжной ленты – 820 мм.
- Ширина ленты – 35 мм.
- Максимальная масса автомобиля – 3500 кг.
- Поставляется комплектом в удобной тканевой сумке.

Комплект
(шт)



43140

6

6,620

1



AUTOMOTIVE TOOL
СПЕЦИИНСТРУМЕНТ



Браслет противоскольжения усиленный R16-R21

- Предназначен для повышения проходимости автомобиля при проезде участков бездорожья, преодолении обледеневших участков дороги и крутых подъёмов.
- Легко монтируется на любые колёсные диски, имеющие отверстия достаточного размера для продевания стяжной ленты.
- Имеет небольшой вес и объём, может быть установлен на уже застрявший автомобиль и снабжён защитой от повреждения колёс.
- Радиус колёсного диска – от R16 до R21.
- Размер шин – от 205/55 до 285/85.
- Длина браслета – 1110 мм.
- Длина цепи – 315 мм.
- Толщина звена цепи – 6 мм.
- Длина стяжной ленты – 680 мм.
- Ширина ленты – 35 мм.
- Максимальная масса автомобиля – 5000 кг.
- Поставляется комплектом в удобной тканевой сумке.

Комплект
(шт)



	Комплект (шт)	кг	
43137	4	3,470	1
43138	6	5,150	1

AUTOMOTIVE TOOL
СПЕЦИИНСТРУМЕНТ



Браслет противоскольжения усиленный R21-R22,5

- Предназначен для повышения проходимости автомобиля при проезде участков бездорожья, преодолении обледеневших участков дороги и крутых подъёмов.
- Легко монтируется на любые колёсные диски, имеющие отверстия достаточного размера для продевания стяжной ленты.
- Имеет небольшой вес и объём, может быть установлен на уже застрявший автомобиль и снабжён защитой от повреждения колёс.
- Радиус колёсного диска – от R21 до R22,5.
- Размер шин – от 315/65 до 445/85.
- Длина браслета – 1540 мм.
- Длина цепи – 420 мм.
- Толщина звена цепи – 8 мм.
- Длина стяжной ленты – 930 мм.
- Ширина ленты – 50 мм.
- Максимальная масса автомобиля – 35000 кг.
- Поставляется комплектом в удобной тканевой сумке.

Комплект
(шт)



	Комплект (шт)	кг	
43141	6	10,180	1

AUTOMOTIVE TOOL
СПЕЦИИНСТРУМЕНТ



Лопатка автомобильная

- Предназначена для любителей автомобильных путешествий и активного отдыха на природе.
- Изготовлена из инструментальной стали 50Г с последующей термической обработкой.
- Рабочая часть лопатки заточена и может быть использована для рубки древесины.
- Лопатки 44000 и 44001 имеют разборную конструкцию с винтовой фиксацией и поставляются в защитных тканевых чехлах.
- Лопатка 44001 снабжена киркой.
- Штыковая лопатка 44002 имеет неразборную конструкцию и снабжена деревянным черенком с пластиковой рукояткой.

← L →
мм



	мм	кг	
44000	580	1,175	1/12
44001	580	1,290	1/12
44002	680	0,690	1/24

50Г
сталь

AUTOMOTIVE TOOL
СПЕЦИАЛИНСТРУМЕНТ



Лопатка автомобильная снеговая

- Предназначена для любителей автомобильных путешествий и активного отдыха на природе в зимнее время.
- Изготовлена из инструментальной стали 50Г с последующей термической обработкой.
- Имеет складную конструкцию с винтовым фиксатором.
- Поставляется в тканевом чехле, предохраняющим обшивку салона и вещи в автомобиле от загрязнения и порчи.



44006 660 1,200 1/10

50Г
сталь

AUTOMOTIVE TOOL
СПЕЦИАЛИНСТРУМЕНТ



Горелка газовая портативная

- Предназначена для применения в качестве компактного источника высокотемпературного пламени для локального нагрева металлических изделий и резьбовых соединений, а также пайки и сварки низкотемпературными припоями.
- Рассчитана на использование сжиженного газового топлива PF-FF-220 в баллонах 220 гр с клапаном нажимного типа и цанговым креплением.
- Оборудована клапаном регулировки подачи газовой смеси.
- Мощность горелки – 1,0 кВт.
- Температура пламени горелки - 1300°C.
- Расход газа – 80 гр/час.
- Поставляется в индивидуальной blisterной упаковке.



44109 0,155 12/120



AUTOMOTIVE TOOL
СПЕЦИАЛИНСТРУМЕНТ



Горелка газовая

- Горелка газовая является универсальным нагревательным прибором с открытым и направленным способом факельного горения.
- Рассчитана на использование сжиженного газового топлива PF-FF-220 в баллонах 220 гр с клапаном нажимного типа и цанговым креплением.
- Горелка оборудована системой искрового пьезоэлектрического поджига и винтом регулировки подачи газовой смеси.
- Применяется для прокаливания и нагрева труб, металлических изделий, резьбовых соединений, пайки и сварки, а также создания декоративных текстур на деревянных изделиях.
- Мощность горелки – 1,0 кВт.
- Температура пламени горелки - 1300°C.
- Расход газа – 80 гр/час.
- Поставляется в индивидуальной blisterной упаковке.

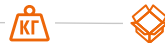

44110 0,230 10/100



AUTOMOTIVE TOOL
СПЕЦИИНСТРУМЕНТ



Горелка газовая

- Горелка газовая является универсальным нагревательным прибором с открытым и направленным способом факельного горения.
- Рассчитана на использование сжиженного газового топлива PF-FF-220 в баллонах 220 гр с клапаном нажимного типа и цанговым креплением.
- Горелка оборудована системой искрового пьезоэлектрического поджига и винтом регулировки подачи газовой смеси.
- Корпус горелки изготовлен из ударопрочного ABS пластика.
- Улучшенный механизм горелки изготовлен из нержавеющей стали.
- Применяется для прокаливания и нагрева труб, металлических изделий, резьбовых соединений, пайки и сварки, а также создания декоративных текстур на деревянных изделиях.
- Мощность горелки – 1,0 кВт.
- Температура пламени горелки - 1300°C.
- Расход газа – 80 гр/час.
- Поставляется в индивидуальной блистерной упаковке.



44111

0,250

10/100

AUTOMOTIVE TOOL
СПЕЦИИНСТРУМЕНТ



Портативная газовая плита

- Предназначена для разогрева и приготовления пищи в бытовых условиях.
- Имеет газовую горелку с корпусом из алюминиевого сплава с рассекателем, обеспечивающим кольцевое образование пламени на горелке.
- Снабжена пьезоподжигом и регулятором подачи газовой смеси.
- Рассчитана на использование сжиженного газового топлива PF-FF-220 в баллонах 220 гр с клапаном нажимного типа и цанговым креплением.
- Укомплектована адаптером для подключения стандартных бытовых газовых баллонов.
- Максимальная мощность – 2,8 кВт.
- Температура пламени - 700°C.
- Расход газа – 168 гр/час.
- Поставляется в индивидуальном пластиковом кейсе.



44108

1,920

1/6

AUTOMOTIVE TOOL
СПЕЦИИНСТРУМЕНТ



Лампа паяльная

- Предназначена для получения высокотемпературного пламени.
- Применяется для пайки, термообработки деталей, нагрева сосудов с жидкостью, а также прогрева узлов и агрегатов автомобилей.
- Улучшенная конструкция испарителя позволяет лампе быстрее выйти на рабочий режим и значительно сокращает время разогрева.
- Возможно применение любых марок бензина за исключением этилированного.
- Вместимость резервуара – 1,5 литра.
- Расход топлива – 1,2 литра в час.
- Поставляется в индивидуальной картонной коробке.

Объём
(л)



44115

1,5

1,330

1/6

AUTOMOTIVE TOOL
СПЕЦИИНСТРУМЕНТ



Знак аварийной остановки

- Предупреждающий треугольник полый внутри имеет красную кайму, состоящую из наружной светоотражающей полосы и внутренней флуоресцирующей полосы.
- Имеет надёжное четырёхточечное раздвигающееся основание.
- Поставляется в индивидуальной защитной пластиковой коробке.



44003 0,690 1/24

AUTOMOTIVE TOOL
СПЕЦИИНСТРУМЕНТ



Ящик инструментальный металлический

- Ящик изготовлен из листового стального проката толщиной 0,6 мм методом штамповки.
- Имеет пять раздвигающихся отделений для хранения инструмента и элементов крепежа.
- Защищён от коррозии синтетической ударопрочной эмалью.

Габаритный
размер
(мм)

Макс.
нагрузка
(кг)



	Габаритный размер (мм)	Макс. нагрузка (кг)	Иконка 1	Иконка 2
44214	400x200x200	3,900	4,210	1/4
44213	500x200x200	4,900	5,250	1/4

AUTOMOTIVE TOOL
СПЕЦИИНСТРУМЕНТ



Ящик инструментальный пластиковый

- Изготовлен из ударопрочного морозостойкого пластика.
- Укомплектован внутренним лотком для хранения мелких предметов.
- Имеет верхний органайзер.

Габаритный
размер
(мм)



	Габаритный размер (мм)	Иконка 1	Иконка 2
44146	285x155x125	0,300	1/10
44148	420x220x180	1,100	1/10
44149	500x260x250	1,900	1/10
44029	585x295x295	3,000	1/5

AUTOMOTIVE TOOL
СПЕЦИИНСТРУМЕНТ



Органайзер пластиковый

- Применяется для хранения мелких деталей, элементов крепежа и расходных материалов.
- Изготовлен из ударопрочного морозостойкого пластика.
- Укомплектованы переставными пластиковыми перегородками для организации внутреннего пространства.
- Органайзер 44312 имеет двухстороннюю конструкцию, позволяющую разместить значительно больше предметов.

Габаритный
размер
(мм)



	Габаритный размер (мм)	Иконка 1	Иконка 2
44312	325x280x85	1,000	1/16
44311	325x280x60	0,840	1/16

AUTOMOTIVE TOOL
СПЕЦИИНСТРУМЕНТ



Захват механический

- Предназначен для извлечения деталей и элементов крепежа из труднодоступных мест.
- Роль захвата выполняют четыре лепестковые лапки.
- Захват изготовлен из пружинной стали и снабжён возвратной пружиной.
- Защищён от коррозии хромированием.



40317

600

0,090

24/144

AUTOMOTIVE TOOL
СПЕЦИИНСТРУМЕНТ

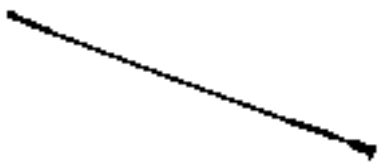

Захват механический с подсветкой

- Предназначен для извлечения деталей и элементов крепежа из труднодоступных мест.
- Снабжён механическим захватом и магнитом с удерживающей силой 0,7 кгс.
- Имеет встроенную светодиодную подсветку.
- Питание подсветки осуществляется элементами AG13/LR44.
- Стержень захвата гибкий, изготовленный из спиральной витой стальной проволоки.



40313

600

0,170

20/100



AUTOMOTIVE TOOL
СПЕЦИИНСТРУМЕНТ



Захват магнитный гибкий

- Предназначен для извлечения деталей и элементов крепежа из труднодоступных мест.
- В качестве захвата применён магнит с удерживающей силой 0,7 кгс.
- Снабжён пластиковой рукояткой.
- Защищён от коррозии хромированием.
- Поставляется в индивидуальной блистерной упаковке.



40315

500

0,140

10/100



AUTOMOTIVE TOOL
СПЕЦИИНСТРУМЕНТ



Захват магнитный гибкий с подсветкой

- Предназначен для извлечения деталей и элементов крепежа из труднодоступных мест.
- В качестве захвата применён магнит с удерживающей силой 2,2 кгс.
- Снабжён пластиковой рукояткой.
- Имеет встроенную светодиодную подсветку.
- Питание подсветки осуществляется элементами AG13/LR44.
- Защищён от коррозии хромированием.
- Поставляется в индивидуальной блистерной упаковке.



40316

560

0,210

10/50



AUTOMOTIVE TOOL
СПЕЦИАЛИСТ



Захват магнитный телескопический

- Предназначен для извлечения деталей и элементов крепежа из труднодоступных мест.
- В качестве захвата применён магнит с удерживающей силой 0,9 кгс.
- Телескопическая штанга позволяет изменять длину захвата от 165 до 830 мм.
- Снабжён пластиковой рукояткой.
- Защищён от коррозии хромированием.
- Поставляется в индивидуальной блистерной упаковке.



40310 165-830 0,090 12/144

AUTOMOTIVE TOOL
СПЕЦИАЛИСТ



Захват магнитный телескопический с подсветкой

- Предназначен для извлечения деталей и элементов крепежа из труднодоступных мест.
- В качестве захвата применён магнит с удерживающей силой 0,9 кгс.
- Телескопическая штанга позволяет изменять длину захвата от 165 до 830 мм.
- Снабжён пластиковой рукояткой.
- Имеет встроенную светодиодную подсветку.
- Питание подсветки осуществляется элементами AG13/LR44.
- Защищён от коррозии хромированием.
- Поставляется в индивидуальной блистерной упаковке.



40311 165-830 0,120 12/120

AUTOMOTIVE TOOL
СПЕЦИАЛИСТ



Захват магнитный универсальный с фонарём

- Предназначен для извлечения деталей и элементов крепежа из труднодоступных мест.
- Имеет телескопическую штангу с магнитной головкой на гибком подвесе.
- Удерживающая сила магнита 0,9 кгс.
- Дополнительный магнит вмонтирован в торец рукоятки.
- Имеет встроенную светодиодную подсветку.
- Питание подсветки осуществляется элементами AG13/LR44.
- Поставляется в индивидуальной блистерной упаковке.



40314 165-600 0,140 20/100

AUTOMOTIVE TOOL
СПЕЦИАЛИСТ



Зеркало инспекционное

- Предназначено для визуального контроля узлов и агрегатов автомобиля, расположенных в труднодоступных местах.
- Телескопическая конструкция позволяет изменять длину штанги от 200 до 870 мм.
- Диаметр отражающего элемента – 32 мм.
- Снабжено пластиковой рукояткой.
- Защищено от коррозии хромированием.
- Поставляется в индивидуальной блистерной упаковке.



40307 200-870 0,095 12/144

AUTOMOTIVE TOOL
СПЕЦИИНСТРУМЕНТ



Зеркало инспекционное с подсветкой

- Предназначено для визуального контроля узлов и агрегатов автомобиля, расположенных в труднодоступных местах.
- Телескопическая конструкция позволяет изменять длину штанги от 250 до 880 мм.
- Диаметр отражающего элемента – 32 мм.
- Оборудовано пластиковой рукояткой.
- Имеет встроенную светодиодную подсветку.
- Питание подсветки осуществляется элементами AG13/LR44.
- Защищено от коррозии хромированием.
- Поставляется в индивидуальной блистерной упаковке.



40308 250-880 0,140 10/100

AUTOMOTIVE TOOL
СПЕЦИИНСТРУМЕНТ



Зеркало инспекционное с подсветкой поворотное

- Предназначено для визуального контроля узлов и агрегатов автомобиля, расположенных в труднодоступных местах.
- Телескопическая конструкция позволяет изменять длину штанги от 250 до 880 мм.
- Имеет шарнирное соединение, позволяющее регулировать положение зеркала.
- Диаметр отражающего элемента – 32 мм.
- Оборудовано пластиковой рукояткой.
- Имеет встроенную светодиодную подсветку.
- Питание подсветки осуществляется элементами AG13/LR44.
- Защищено от коррозии хромированием.
- Поставляется в индивидуальной блистерной упаковке.



40309 250-880 0,150 10/100

AUTOMOTIVE TOOL
СПЕЦИИНСТРУМЕНТ



Зеркало инспекционное

- Предназначено для визуального контроля узлов и агрегатов автомобиля, расположенных в труднодоступных местах.
- Телескопическая конструкция позволяет изменять длину штанги от 250 до 880 мм.
- Имеет шарнирное соединение, позволяющее регулировать положение зеркала.
- Диаметр отражающего элемента – 84 мм.
- Оборудовано анатомической рукояткой с резиновым покрытием.
- Защищено от коррозии хромированием.
- Поставляется в индивидуальной блистерной упаковке.



40296 250-880 0,150 10/100

AUTOMOTIVE TOOL
СПЕЦИАЛИЗИРОВАННЫЙ ИНСТРУМЕНТ



Зеркало инспекционное квадратное

- Предназначено для визуального контроля узлов и агрегатов автомобиля, расположенных в труднодоступных местах.
- Телескопическая конструкция позволяет изменять длину штанги от 285 до 770 мм.
- Имеет шарнирное соединение, позволяющее регулировать положение зеркала.
- Квадратный отражающий элемент – 50x90 мм.
- Оборудовано анатомической рукояткой с резиновым покрытием.
- Защищено от коррозии хромированием.
- Поставляется в индивидуальной блистерной упаковке.



40297	285-770	0,150	10/100
-------	---------	-------	--------



AUTOMOTIVE TOOL
СПЕЦИАЛИЗИРОВАННЫЙ ИНСТРУМЕНТ



Зеркало инспекционное квадратное с подсветкой

- Предназначено для визуального контроля узлов и агрегатов автомобиля, расположенных в труднодоступных местах.
- Телескопическая конструкция позволяет изменять длину штанги от 285 до 770 мм.
- Имеет шарнирное соединение, позволяющее регулировать положение зеркала.
- Квадратный отражающий элемент – 50x90 мм.
- Оборудовано анатомической рукояткой с резиновым покрытием.
- Имеет встроенную светодиодную подсветку.
- Питание подсветки осуществляется элементами AG13/LR44.
- Защищено от коррозии хромированием.
- Поставляется в индивидуальной блистерной упаковке.



40298	285-770	0,150	10/100
-------	---------	-------	--------



AUTOMOTIVE TOOL
СПЕЦИАЛИЗИРОВАННЫЙ ИНСТРУМЕНТ



Миска для крепежа магнитная круглая

- Предназначена для хранения мелких металлических деталей и элементов крепежа.
- Изготовлена из нержавеющей стали методом холодной штамповки.
- Общая высота миски – 32 мм.
- Глубина – 20 мм.
- Оборудована мощным магнитом.



40325	107	0,170	10/100
40335	150	0,325	10/40



AUTOMOTIVE TOOL
СПЕЦИИНСТРУМЕНТ



Миска для крепежа магнитная квадратная

- Предназначена для хранения мелких металлических деталей и элементов крепежа.
- Изготовлена из нержавеющей стали методом холодной штамповки.
- Оборудована мощным магнитом.

Габаритный
размер
(мм)



40326	241x142x39	0,645	5/40
-------	------------	-------	------



AUTOMOTIVE TOOL
СПЕЦИИНСТРУМЕНТ



Канистра пластиковая

- Применяется для хранения и транспортировки бензина, дизельного топлива и жидких смазочных материалов.
- Усиленная конструкция и утолщённые стенки позволяют выдерживать высокие нагрузки при экстремальных условиях эксплуатации.
- Пробка снабжена защитой от случайного открытия.
- Укомплектована гибким сливным шлангом с функцией «антибульк».
- Имеет углубление на дне для удобства применения.
- Безопасна при контакте с металлическим заправочным пистолетом на АЗС.

Вместимость
(л)

Размер
(мм)



42905	5	248x250x145	0,465	1/24
42910	10	338x350x200	0,785	1/20
42920	20	418x350x200	1,250	1/12
42925	25	493x350x200	1,370	1/12



AUTOMOTIVE TOOL
СПЕЦИИНСТРУМЕНТ



Канистра стальная

- Применяется для хранения и транспортировки бензина, дизельного топлива и прочих технических жидкостей.
- Снабжена крышкой байонетного типа с защитной защёлкой, предохраняющей от случайного открытия.
- Изготовлена из листового металлического проката толщиной 0,8 мм методом штамповки.
- Внутренняя поверхность канистры покрыта краской на алкидно-аммиачной основе, устойчивой к воздействию топлива.
- Внешняя поверхность канистры защищена порошковой окраской.
- Канистра снабжена широким желобом для доступа воздуха, обеспечивающим удобное и быстрое выливание жидкости.
- Ручка полностью приварена к прилегающим краям, обеспечивая целостность и прочность канистры.

Вместимость
(л)

Размер
(мм)



42805	5	310x230x120	1,800	1/5
42810	10	275x345x165	2,900	1/5
42820	20	470x345x165	3,900	1/5



AUTOMOTIVE TOOL
СПЕЦИНСТРУМЕНТ



Переноска ремонтная

- Предназначена для локального освещения рабочих зон при проведении ремонтных работ.
- Имеет стандартный цоколь E27 для установки ламп.
- Рассчитана на работу в сетях переменного тока с напряжением до 240 В.
- Максимальная допустимая мощность ламп – 60 Ватт.
- Применён провод ПВС 0,1х20 с внешним диаметром 6 мм.
- Имеет стандартную вилку для включения в сеть.
- Снабжена выключателем, металлическим рассеивателем и защитной стальной решеткой.

Длина
провода
(м)



44005	5	0,520	1/25
-------	---	-------	------

44008	8	0,640	1/25
-------	---	-------	------

44010	10	0,750	1/25
-------	----	-------	------

AUTOMOTIVE TOOL
СПЕЦИНСТРУМЕНТ



Фонарь светодиодный подкапотный

- Предназначен для бытового и профессионального применения в качестве осветительного прибора с автономным питанием от встроенной аккумуляторной батареи, а также постоянным питанием от сети переменного тока или бортовой сети автомобиля.
- Укомплектован регулируемой рейкой для установки фонаря на капот при ремонте и обслуживании двигателей автомобилей.
- Фонарь укомплектован сетевым зарядным устройством и адаптером под автомобильный прикуриватель для зарядки аккумулятора.
- Источник света – 40 светодиодов SMD.
- Максимальный световой поток – 800 Lm.
- Аккумулятор – литий-ионный с напряжением 3,7V ёмкостью 3600 mAh.
- Длина установочной рейки – от 1,07 до 1,90 м.
- Время непрерывной работы – 3 часа.
- Время полной зарядки аккумулятора – 3-4 часа.
- Поставляется в индивидуальной картонной коробке.



44300	1,730	1/4
-------	-------	-----

AUTOMOTIVE TOOL
СПЕЦИНСТРУМЕНТ



Фонарь светодиодный переносной

- Предназначен для бытового и профессионального применения в качестве осветительного прибора с автономным питанием от встроенной аккумуляторной батареи, а также постоянным питанием от сети переменного тока или бортовой сети автомобиля.
- Имеет крючок для подвешивания и магнит для установки фонаря на металлические поверхности.
- Фонарь укомплектован сетевым зарядным устройством и адаптером под автомобильный прикуриватель для зарядки аккумулятора.
- Источник света – 8 светодиодов SMD.
- Максимальный световой поток – 200 Lm.
- Аккумулятор – литий-ионный с напряжением 3,7V ёмкостью 2000 mAh.
- Время непрерывной работы – 5 часов.
- Время полной зарядки аккумулятора – 3-4 часа.
- Поставляется в индивидуальной картонной коробке.



44305	0,565	1/20
-------	-------	------

AUTOMOTIVE TOOL
СПЕЦИИНСТРУМЕНТ



Фонарь светодиодный поворотный

- Предназначен для бытового и профессионального применения в качестве осветительного прибора с автономным питанием от встроенной аккумуляторной батареи.
- Имеет крючок для подвешивания и поворотное магнитное основание для установки фонаря на металлические поверхности.
- Укомплектован сетевым зарядным устройством и адаптером под автомобильный прикуриватель для зарядки аккумулятора.
- Основной источник света – светодиод COB мощностью 3W.
- Торцевой светильник - светодиод LED мощностью 1W.
- Максимальный световой поток – 300 Lm.
- Аккумулятор – литий-ионный с напряжением 3,7V ёмкостью 1800 mAh.
- Время непрерывной работы - до 5 часов.
- Время полной зарядки аккумулятора – 3,5 часа.
- Поставляется в индивидуальной блистерной упаковке.



44306

0,340

10/20

AUTOMOTIVE TOOL
СПЕЦИИНСТРУМЕНТ



Фонарь светодиодный переносной

- Предназначен для бытового и профессионального применения в качестве осветительного прибора с автономным питанием от встроенной аккумуляторной батареи.
- Имеет крючок для подвешивания и поворотное магнитное основание для установки фонаря на металлические поверхности.
- Фонарь укомплектован сетевым зарядным устройством и адаптером под автомобильный прикуриватель для зарядки аккумулятора.
- Основной источник света – светодиод COB мощностью 3W.
- Торцевой светильник - светодиод COB мощностью 1W.
- Максимальный световой поток – 280 Lm.
- Аккумулятор – литий-ионный с напряжением 3,7V ёмкостью 1800 mAh.
- Время непрерывной работы - 3 часа.
- Время полной зарядки аккумулятора – 3-4 часа.
- Поставляется в индивидуальной картонной коробке.



44310

0,425

1/20

AUTOMOTIVE TOOL
СПЕЦИИНСТРУМЕНТ



Фонарь светодиодный переносной телескопический

- Фонарь светодиодный переносной предназначен для бытового и профессионального применения в качестве осветительного прибора с автономным питанием от встроенной аккумуляторной батареи.
- Имеет раздвижную телескопическую конструкцию, крючок для подвешивания и магнитное основание для установки фонаря на металлические поверхности.
- Фонарь укомплектован сетевым зарядным устройством и адаптером под автомобильный прикуриватель для зарядки аккумулятора.
- Основной источник света – светодиод COB мощностью 3W.
- Торцевой светильник - светодиод COB мощностью 1W.
- Максимальный световой поток – 280 Lm.
- Аккумулятор – литий-ионный с напряжением 3,7V ёмкостью 1800 mAh.
- Время непрерывной работы - 3 часа.
- Время полной зарядки аккумулятора – 3-4 часа.
- Поставляется в индивидуальной блистерной упаковке.



44315

0,475

10/20

AUTOMOTIVE TOOL
СПЕЦИАЛИЗИРОВАННЫЙ ИНСТРУМЕНТ



Фонарь светодиодный компактный

- Фонарь светодиодный переносной предназначен для бытового применения в качестве осветительного прибора с автономным питанием от батарей.
- Имеет компактную конструкцию и встроенный магнит для установки фонаря на металлические поверхности.
- Основной источник света – 9 светодиодов SMD.
- Торцевой светильник – один светодиод LED.
- Максимальный световой поток – 150 Lm.
- Источник питания – три элемента типа AAA с напряжением 1,5 В (приобретаются отдельно).
- Время непрерывной работы - 4 часа.
- Поставляется в индивидуальной блистерной упаковке.



44320

0,070

12/24





14

ВЫСТАВОЧНОЕ ОБОРУДОВАНИЕ

AUTOMOTIVE TOOL
СПЕЦИАЛИСТЫ

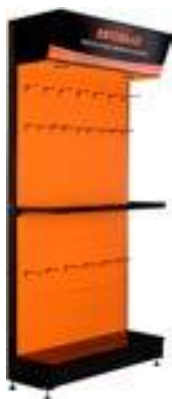

Выставочный стенд

- Выставочный стенд изготовлен методом штамповки из листовой стали толщиной 1 мм и окрашен долговечной эмалью.
- Предназначен для наглядной выкладки образцов продукции и для экономии выставочных площадей.
- В стандартную комплектацию выставочного стенда входит вертикальная стойка, пять перфорированных панелей, нижняя полка и заглушка нижней полки.
- Отдельно можно доукомплектовать выставочный стенд дополнительными полками, фризом с подсветкой и крючками для вывешивания продукции.
- Для завершения конструкции выставочного стенда, состоящего из нескольких секций, отдельно поставляется вертикальная стойка.
- Выставочный стенд и все дополнительные элементы поставляется в разобранном виде в картонной упаковке.

	Описание	Размер (мм)	
60001	Выставочный стенд	2200x1000	21,900
60002	Фриз стенда с подсветкой	965x250x350	11,500
60003	Стойка вертикальная	2200	4,300
60005	Полка стенда	970x350	2,900
60010	Крючок	100	0,050
60015	Крючок	150	0,070

AUTOMOTIVE TOOL
СПЕЦИАЛИСТЫ

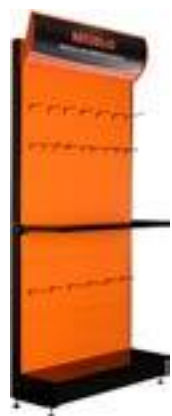

Выставочный стенд с полкой и стойками

- Выставочный стенд изготовлен методом штамповки из листовой стали толщиной 1 мм и окрашен порошковой эмалью.
- Предназначен для наглядной выкладки образцов продукции и для экономии выставочных площадей.
- В стандартную комплектацию выставочного стенда входят фриз, две вертикальные стойки, шесть перфорированных панелей, выставочная полка, нижняя полка и заглушка цоколя.
- Отдельно можно доукомплектовать выставочный стенд крючками для вывешивания продукции.
- Выставочный стенд и все дополнительные элементы поставляется в разобранном виде в картонной упаковке.

	Размер (мм)	
60201	2300x1000x370	45,500

Артикул	Стр.	Артикул	Стр.	Артикул	Стр.	Артикул	Стр.	Артикул	Стр.
30006	124	30215	126	30326	149	30437	161	30712	139
30007	124	30216	157	30327	149	30438	161	30713	167
30008	124	30217	126	30328	149	30439	159	30714	139
30009	124	30218	157	30329	149	30440	160	30715	167
30010	124	30219	126	30330	149	30441	160	30716	167
30011	124	30220	157	30331	149	30442	165	30717	139
30012	124	30221	126	30332	149	30443	164	30720	167
30013	124	30222	126	30333	149	30445	163	30730	176
30014	124	30223	126	30334	149	30447	165	30731	177
30015	124	30224	126	30335	149	30448	164	30732	176
30016	124	30225	126	30336	149	30449	164	30733	176
30017	124	30228	127	30337	149	30508	127	30734	160
30018	124	30229	126	30338	150	30510	127	30736	160
30019	124	30231	326	30339	150	30511	127	30760	167
30021	124	30233	326	30340	150	30512	127	30762	167
30022	124	30235	326	30341	150	30513	127	30765	167
30023	124	30236	326	30342	150	30514	127	30768	167
30024	124	30238	326	30343	150	30515	127	30769	169
30026	143	30240	282	30345	328	30516	127	30770	169
30028	125	30241	282	30349	149	30517	127	30771	169
30029	125	30250	328	30351	149	30518	127	30772	169
30032	140	30251	294	30352	149	30519	127	30773	169
30047	140	30252	295	30353	149	30522	127	30805	169
30089	142	30253	295	30355	328	30581	159	30806	169
30111	142	30280	157	30357	149	30582	159	30807	169
30115	156	30286	157	30370	328	30583	159	30808	169
30116	156	30288	157	30390	328	30600	168	30809	169
30118	156	30291	327	30403	270	30601	168	30810	169
30123	142	30293	326	30405	163	30602	168	30811	138
30125	156	30295	326	30406	161	30603	168	30812	138
30127	328	30298	326	30407	161	30604	168	30814	138
30135	157	30300	328	30408	161	30605	167	30815	169
30142	328	30301	327	30409	162	30606	167	30817	138
30145	142	30302	327	30410	161	30607	167	30820	169
30150	328	30303	326	30411	161	30608	167	30825	169
30167	142	30304	327	30412	161	30610	167	30827	169
30189	142	30305	326	30413	162	30611	168	30830	169
30200	328	30306	327	30415	130	30612	168	30835	169
30201	329	30307	327	30416	158	30613	167	30840	169
30202	328	30308	326	30419	158	30615	167	30845	169
30203	329	30310	326	30420	130	30620	167	30905	169
30204	126	30314	158	30423	162	30660	167	30906	169
30205	126	30315	327	30424	162	30662	167	30907	169
30207	126	30316	158	30425	130	30665	167	30908	169
30208	126	30318	158	30430	130	30668	167	30909	169
30209	126	30320	158	30431	161	30673	167	30910	169
30210	126	30321	156	30432	161	30705	167	30915	169
30211	126	30322	156	30433	161	30706	167	30920	169
30212	126	30323	149	30434	162	30707	167	30925	169
30213	126	30324	149	30435	161	30710	167	30927	169
30214	126	30325	149	30436	162	30711	167	30930	169

Артикул	Стр.	Артикул	Стр.	Артикул	Стр.	Артикул	Стр.	Артикул	Стр.
30935	169	32137	128	34155	143	34457	146	36017	119
30940	169	32145	128	34161	144	34460	146	36018	119
30945	169	32147	128	34162	143	34465	146	36019	119
31006	117	32167	128	34163	144	34470	147	36020	119
31007	117	32179	128	34165	143	34471	146	36021	119
31008	117	32189	128	34179	144	34475	146	36022	119
31009	117	32192	128	34211	144	34480	147	36023	119
31010	117	32202	128	34212	143	34481	146	36024	119
31011	117	32224	128	34213	144	34482	147	36025	119
31012	117	33018	131	34215	143	34485	146	36026	119
31013	117	33060	131	34238	139	34486	147	36027	119
31014	117	33067	131	34241	139	34490	147	36028	119
31015	117	33081	131	34301	134	34491	146	36029	119
31016	117	33089	131	34302	134	34495	147	36030	119
31017	117	33102	131	34312	143	34496	146	36032	119
31018	117	33123	131	34313	134	34501	145	36055	119
31019	117	33145	131	34315	143	34502	145	36060	120
31021	117	33167	131	34321	136	34505	145	36080	120
31022	117	33179	131	34323	134	34507	145	36120	120
31024	117	33189	131	34324	134	34508	145	36121	120
31027	117	33192	131	34334	134	34509	145	36122	120
31030	117	34002	140	34336	140	34512	145	36123	120
31032	117	34003	140	34338	140	34523	145	36126	121
31036	117	34017	136	34357	134	34524	145	36127	121
31038	117	34019	136	34368	134	34545	145	36200	120
31041	117	34020	289	34369	134	34567	145	36260	120
31046	117	34021	136	34371	134	34579	145	36306	121
31050	117	34022	136	34379	136	34580	145	36307	121
31060	118	34023	140	34380	134	34589	145	36308	121
31080	118	34024	289	34391	134	34592	145	36310	121
31081	118	34047	140	34393	134	34600	137	36312	121
31100	118	34067	144	34400	147	35060	123	36313	121
31120	118	34078	144	34401	146	35080	123	36314	121
31121	118	34089	144	34411	137	35120	123	36315	121
31122	118	34101	146	34412	137	35121	124	36316	121
31123	118	34102	147	34414	137	35122	123	36317	121
31124	122	34104	147	34417	137	35123	124	36319	121
31125	122	34105	146	34418	138	35220	124	36322	121
31126	123	34106	145	34420	147	35360	133	36405	156
31200	118	34108	144	34421	146	36005	119	36406	156
31220	118	34110	147	34425	147	36006	119	36408	156
32018	128	34112	144	34432	148	36007	119	36415	157
32067	128	34113	144	34436	146	36008	119	36416	157
32080	128	34114	146	34440	147	36009	119	36418	157
32081	129	34115	147	34441	146	36010	119	36420	157
32082	128	34116	146	34450	147	36011	119	36425	158
32089	128	34118	144	34451	147	36012	119	36426	158
32101	128	34123	144	34452	146	36013	119	36428	158
32112	128	34141	139	34454	146	36014	119	36436	159
32123	128	34145	144	34455	146	36015	119	36438	159
32124	128	34152	143	34456	148	36016	119	37010	130

Артикул	Стр.	Артикул	Стр.	Артикул	Стр.	Артикул	Стр.	Артикул	Стр.
37011	130	38247	132	39084	54	39143	150	39195	31
37012	130	38273	132	39085	54	39144	150	39196	31
37018	129	39000	31	39086	54	39145	150	39197	31
37067	129	39001	31	39087	54	39146	150	39198	29
37080	130	39002	24	39088	54	39147	150	39199	31
37081	130	39003	24	39089	54	39148	150	39200	29
37083	130	39004	24	39090	54	39149	150	39201	30
37089	129	39005	24	39091	150	39150	151	39202	29
37102	129	39006	24	39092	150	39151	153	39203	30
37103	129	39007	24	39093	150	39152	151	39204	29
37123	129	39008	24	39094	17	39153	152	39205	30
37124	129	39009	12	39096	17	39154	150	39206	29
37134	129	39010	24	39098	54	39155	153	39207	29
37137	129	39011	12	39100	13	39156	153	39208	29
37145	129	39012	12	39102	13	39157	150	39209	29
37147	129	39013	12	39103	13	39158	151	39210	30
37167	129	39017	136	39104	13	39159	151	39211	30
37179	129	39018	24	39105	13	39161	8	39212	30
37192	129	39019	136	39106	13	39162	8	39213	30
37223	129	39021	136	39107	13	39163	8	39214	16
37224	129	39022	136	39108	13	39164	8	39215	31
37247	129	39024	12	39110	13	39165	8	39216	16
37273	129	39026	12	39111	13	39166	8	39217	52
38008	133	39027	12	39112	13	39167	8	39218	16
38012	133	39030	12	39113	13	39168	8	39219	52
38014	133	39032	12	39114	13	39169	8	39220	51
38018	132	39034	12	39115	13	39170	8	39221	52
38024	133	39036	12	39116	13	39171	8	39222	16
38040	134	39038	12	39117	13	39172	8	39223	51
38060	132	39039	12	39118	13	39173	8	39224	16
38063	133	39041	12	39119	13	39174	8	39225	51
38067	132	39043	12	39121	13	39175	8	39226	16
38080	132	39046	12	39122	13	39176	8	39227	51
38081	133	39048	12	39124	13	39177	8	39228	51
38083	133	39050	12	39126	13	39178	8	39229	51
38089	132	39051	22	39127	13	39179	8	39230	51
38091	133	39052	22	39128	9	39180	8	39231	51
38111	132	39053	22	39129	13	39181	9	39232	187
38112	132	39054	22	39130	13	39182	9	39233	51
38123	132	39055	12	39131	13	39183	9	39234	231
38134	132	39057	27	39132	13	39184	9	39235	231
38135	132	39060	12	39133	13	39185	9	39239	231
38137	132	39065	12	39134	13	39186	9	39240	26
38145	132	39070	12	39135	13	39187	9	39241	9
38147	132	39071	30	39136	13	39188	9	39242	9
38167	132	39072	30	39137	13	39189	9	39243	9
38179	132	39075	12	39138	9	39190	9	39245	26
38189	132	39080	12	39139	13	39191	9	39250	26
38192	132	39081	54	39140	150	39192	9	39252	251
38222	132	39082	54	39141	150	39193	9	39255	26
38224	132	39083	54	39142	150	39194	9	39256	26

Артикул	Стр.	Артикул	Стр.	Артикул	Стр.	Артикул	Стр.	Артикул	Стр.
39257	26	39320	14	39390	21	39502	43	39564	172
39258	26	39322	14	39392	21	39503	43	39565	172
39259	26	39324	14	39394	21	39504	43	39566	172
39260	26	39325	23	39397	21	39505	44	39567	172
39261	19	39326	23	39399	21	39506	44	39571	175
39262	19	39327	23	39400	21	39507	44	39572	175
39263	17	39328	23	39403	171	39508	27	39573	186
39264	20	39329	23	39405	171	39509	27	39574	47
39265	20	39330	23	39410	171	39510	27	39576	174
39266	26	39331	23	39414	16	39512	47	39580	174
39268	19	39332	23	39415	171	39514	27	39581	174
39269	19	39333	23	39416	18	39516	27	39582	174
39270	19	39334	23	39418	17	39518	27	39583	174
39271	18	39335	23	39420	171	39520	46	39584	174
39272	18	39336	23	39421	18	39521	48	39585	174
39273	6	39337	23	39423	171	39522	46	39590	173
39274	6	39338	23	39425	171	39523	46	39591	173
39275	6	39339	249	39430	171	39524	33	39592	173
39276	6	39340	23	39432	171	39525	33	39593	173
39277	6	39341	23	39435	171	39526	56	39594	173
39278	6	39345	23	39442	171	39527	56	39595	173
39279	6	39347	23	39445	171	39528	33	39597	40
39280	6	39349	23	39454	174	39529	41	39598	40
39281	6	39350	23	39455	174	39530	41	39599	40
39282	6	39355	23	39456	174	39531	41	39600	26
39283	6	39360	152	39457	174	39534	48	39601	45
39284	6	39361	152	39458	175	39535	42	39602	45
39285	6	39362	152	39459	175	39536	48	39603	45
39286	20	39363	152	39463	170	39538	47	39604	45
39287	20	39364	152	39464	170	39539	34	39606	44
39288	20	39365	152	39465	170	39540	34	39607	44
39289	20	39366	152	39466	170	39542	173	39608	28
39290	20	39367	152	39467	170	39543	34	39609	44
39292	20	39368	152	39468	170	39544	173	39610	28
39294	20	39369	152	39469	170	39545	38	39611	28
39297	20	39370	151	39470	170	39546	173	39612	44
39299	20	39371	152	39471	170	39548	38	39613	49
39302	23	39374	6	39472	170	39549	172	39614	49
39303	23	39375	6	39473	170	39550	172	39615	44
39304	14	39376	6	39474	170	39551	172	39616	28
39305	14	39377	6	39475	170	39552	172	39617	20
39306	14	39378	6	39476	170	39553	173	39618	20
39307	14	39379	6	39480	171	39554	173	39619	20
39308	14	39380	6	39481	170	39555	172	39620	20
39309	14	39381	6	39482	39	39556	173	39621	20
39310	14	39382	6	39484	39	39557	173	39622	20
39311	14	39383	6	39488	39	39559	172	39623	20
39312	14	39385	21	39490	52	39560	172	39624	20
39314	14	39386	21	39491	52	39561	172	39625	44
39316	14	39387	21	39492	52	39562	172	39626	49
39318	14	39388	21	39493	52	39563	172	39627	49

Артикул	Стр.	Артикул	Стр.	Артикул	Стр.	Артикул	Стр.	Артикул	Стр.
39628	49	39692	11	39744	39	39799	10	39890	98
39629	186	39693	11	39745	36	39801	102	39891	96
39630	25	39694	11	39746	37	39805	104	39894	86
39631	25	39695	11	39747	43	39807	106	39898	100
39632	25	39696	11	39748	39	39810	50	39899	87
39633	25	39697	11	39749	42	39814	112	39906	30
39634	25	39698	11	39750	37	39818	88	39907	26
39635	25	39699	11	39751	34	39819	15	39909	90
39636	34	39700	35	39752	48	39821	75	39910	252
39637	34	39701	34	39753	48	39823	110	39914	92
39638	36	39702	33	39754	38	39824	108	39916	56
39639	34	39703	33	39755	48	39828	114	39917	66
39640	25	39704	33	39756	46	39829	14	39919	74
39641	36	39705	43	39758	34	39830	115	39922	68
39642	36	39706	33	39759	46	39832	115	39924	25
39643	36	39707	47	39760	45	39833	114	39927	69
39644	36	39708	46	39761	43	39834	24	39933	76
39645	25	39709	41	39762	43	39835	24	39934	70
39646	35	39710	35	39763	43	39836	9	39941	77
39650	25	39711	46	39764	43	39837	11	39946	67
39651	20	39712	34	39765	43	39838	23	39951	78
39652	20	39714	47	39766	46	39839	15	39956	7
39653	20	39715	35	39767	38	39840	24	39957	7
39655	25	39716	34	39768	38	39841	21	39958	7
39660	25	39717	33	39769	38	39842	74	39959	7
39661	42	39718	46	39771	43	39843	7	39960	7
39662	42	39719	46	39772	43	39844	66	39961	7
39663	42	39720	37	39773	43	39845	6	39962	7
39664	43	39721	35	39774	43	39846	8	39963	7
39665	43	39722	48	39776	46	39847	8	39964	7
39666	43	39723	48	39778	10	39848	67	39965	7
39670	25	39724	39	39779	10	39849	8	39967	7
39671	33	39725	39	39780	10	39850	8	39969	7
39672	40	39726	46	39781	10	39851	8	39970	247
39673	40	39727	38	39782	10	39852	9	39971	7
39674	40	39728	38	39783	10	39853	9	39972	7
39675	33	39729	38	39784	10	39854	9	39980	246
39677	49	39730	187	39785	10	39855	10	39990	37
39678	49	39731	48	39786	10	39856	79	40001	178
39680	11	39732	187	39787	10	39857	11	40002	177
39681	11	39733	187	39788	10	39859	80	40004	179
39682	11	39734	40	39789	10	39860	81	40005	179
39683	11	39735	40	39790	10	39866	71	40006	177
39684	11	39736	40	39791	10	39869	15	40007	179
39685	11	39737	35	39792	10	39871	73	40008	179
39686	11	39738	37	39793	10	39872	82	40009	178
39687	11	39739	35	39794	10	39877	83	40010	50
39688	11	39740	36	39795	45	39879	15	40011	50
39689	11	39741	45	39796	45	39881	72	40012	50
39690	11	39742	39	39797	10	39882	94	40013	179
39691	11	39743	33	39798	10	39883	84	40014	50

Артикул	Стр.	Артикул	Стр.	Артикул	Стр.	Артикул	Стр.	Артикул	Стр.
40015	50	40073	271	40132	279	40281	250	40342	59
40016	178	40074	226	40135	280	40285	251	40343	59
40017	50	40075	347	40136	280	40290	274	40344	59
40018	50	40076	347	40140	277	40291	274	40345	59
40019	50	40077	230	40141	278	40292	275	40346	55
40020	57	40078	347	40142	278	40293	274	40347	59
40021	50	40079	347	40143	278	40294	274	40348	59
40022	50	40080	340	40144	278	40295	275	40349	59
40023	50	40081	341	40150	247	40296	366	40350	55
40024	50	40082	343	40151	284	40297	367	40354	55
40025	57	40083	343	40152	284	40298	367	40355	55
40026	50	40084	344	40153	284	40300	141	40360	55
40027	50	40085	342	40154	284	40301	141	40363	55
40028	50	40086	270	40160	351	40302	140	40364	59
40029	57	40087	341	40161	351	40304	353	40365	55
40030	50	40088	342	40171	58	40305	353	40366	55
40031	57	40089	342	40172	58	40306	354	40367	55
40032	50	40090	349	40173	58	40307	365	40368	256
40033	57	40091	349	40174	58	40308	366	40369	255
40034	57	40092	348	40175	58	40309	366	40371	253
40035	57	40093	348	40180	53	40310	365	40372	253
40036	50	40094	349	40181	53	40311	365	40373	253
40039	58	40095	348	40182	53	40312	58	40374	255
40040	257	40096	348	40183	53	40313	364	40375	254
40042	245	40097	344	40184	53	40314	365	40376	254
40043	246	40098	271	40185	53	40315	364	40377	255
40044	340	40099	226	40186	53	40316	364	40378	240
40045	346	40100	271	40187	53	40317	364	40379	240
40046	246	40101	271	40188	53	40318	54	40380	256
40047	343	40102	226	40189	53	40319	54	40381	297
40048	340	40108	142	40190	53	40320	54	40382	243
40049	341	40109	142	40194	53	40321	60	40383	285
40050	57	40110	142	40217	32	40322	54	40384	350
40051	345	40111	142	40219	32	40323	141	40385	350
40052	345	40112	142	40222	32	40324	55	40386	296
40053	252	40113	142	40224	32	40325	367	40387	296
40054	252	40114	142	40227	32	40326	368	40388	296
40055	252	40115	142	40230	32	40327	55	40389	296
40056	253	40116	142	40232	32	40328	55	40390	296
40058	226	40117	142	40236	32	40329	56	40391	296
40059	270	40120	279	40238	32	40330	55	40392	296
40060	252	40121	279	40241	32	40331	55	40393	296
40061	163	40122	55	40246	32	40332	140	40394	296
40062	252	40123	279	40247	140	40333	55	40395	296
40063	345	40124	281	40250	32	40334	60	40396	350
40064	344	40125	280	40255	32	40335	367	40397	350
40065	346	40126	280	40260	32	40336	55	40398	350
40068	346	40127	281	40265	32	40337	55	40399	350
40069	289	40128	281	40270	32	40338	140	40400	232
40070	289	40129	281	40275	32	40340	57	40401	231
40072	289	40130	280	40280	32	40341	55	40402	233

Артикул	Стр.	Артикул	Стр.	Артикул	Стр.	Артикул	Стр.	Артикул	Стр.
40403	254	40456	260	40510	240	40589	293	40641	62
40404	299	40457	263	40514	228	40591	329	40642	64
40406	235	40458	260	40515	237	40592	329	40643	186
40407	236	40459	266	40516	237	40593	329	40644	64
40408	236	40460	325	40517	238	40594	329	40645	61
40409	235	40461	325	40518	238	40595	329	40646	62
40410	299	40462	325	40519	237	40596	329	40647	61
40411	236	40463	325	40520	239	40597	329	40648	183
40412	331	40464	325	40521	239	40598	329	40649	183
40413	234	40465	325	40522	239	40599	291	40650	183
40414	234	40466	325	40523	239	40600	293	40651	183
40415	331	40467	325	40524	239	40601	294	40652	183
40416	331	40468	325	40525	239	40602	292	40653	183
40417	330	40469	325	40526	239	40603	294	40654	183
40418	331	40470	325	40528	239	40604	298	40655	183
40419	331	40471	261	40529	239	40605	298	40656	184
40420	299	40472	258	40530	239	40606	298	40657	184
40421	237	40473	244	40531	238	40607	269	40658	184
40422	299	40474	272	40532	238	40608	248	40659	184
40423	234	40475	262	40533	238	40609	248	40660	183
40424	242	40476	269	40534	59	40610	247	40661	183
40425	241	40477	268	40535	239	40611	230	40662	183
40426	299	40478	259	40540	240	40612	248	40663	183
40427	242	40479	260	40542	256	40613	184	40664	183
40428	299	40480	286	40545	256	40614	184	40665	183
40430	232	40481	286	40546	256	40615	330	40666	182
40431	350	40482	286	40547	256	40616	217	40667	182
40432	350	40483	286	40548	256	40617	330	40668	182
40433	350	40484	286	40549	256	40618	330	40669	182
40434	350	40485	286	40550	290	40619	217	40670	182
40435	235	40486	286	40551	290	40620	216	40671	182
40436	60	40487	286	40552	290	40621	180	40672	182
40437	251	40488	286	40555	290	40622	297	40673	182
40438	265	40489	286	40560	297	40623	277	40674	277
40439	264	40490	286	40561	297	40624	293	40675	180
40440	257	40491	285	40562	297	40625	277	40676	282
40441	267	40492	285	40563	297	40626	297	40677	276
40442	258	40493	285	40570	298	40627	297	40678	276
40443	264	40494	297	40571	298	40628	180	40679	282
40444	264	40495	232	40572	298	40629	180	40680	282
40445	267	40496	259	40573	241	40630	293	40681	283
40446	275	40497	259	40575	241	40631	63	40682	181
40447	276	40498	233	40577	241	40632	63	40683	284
40448	276	40499	233	40580	241	40633	64	40684	284
40449	242	40501	228	40581	331	40634	61	40685	283
40450	265	40502	228	40582	331	40635	62	40686	283
40451	268	40503	228	40583	331	40636	63	40687	283
40452	258	40504	240	40584	331	40637	182	40688	181
40453	267	40505	237	40585	331	40638	182	40689	181
40454	268	40506	232	40586	331	40639	182	40690	181
40455	241	40507	232	40588	331	40640	65	40691	181

Артикул	Стр.	Артикул	Стр.	Артикул	Стр.	Артикул	Стр.	Артикул	Стр.
40692	297	40755	154	40822	323	40877	324	40994	184
40693	180	40756	154	40823	323	40878	324	40995	184
40694	180	40757	154	40824	323	40879	324	40996	184
40695	180	40758	154	40829	321	40880	324	40997	184
40696	181	40759	154	40830	322	40881	324	40998	184
40697	181	40762	139	40831	321	40882	324	40999	184
40698	181	40763	139	40832	321	40883	324	41100	245
40699	182	40764	139	40833	321	40884	324	41101	245
40700	182	40765	139	40834	321	40885	324	41102	245
40701	182	40767	139	40835	321	40886	324	41103	244
40702	180	40769	139	40836	321	40887	324	41104	243
40703	181	40771	154	40837	321	40888	324	41105	244
40704	180	40772	154	40838	321	40889	324	41214	243
40705	181	40774	154	40839	321	40890	324	41217	243
40706	154	40780	257	40840	321	40891	325	41219	243
40707	154	40781	154	40841	321	40892	325	41500	227
40708	154	40782	257	40842	321	40893	325	41501	217
40709	154	40787	257	40843	321	40894	325	41502	221
40711	154	40788	257	40844	321	40895	325	41503	221
40712	154	40789	257	40845	321	40896	325	41504	216
40713	154	40791	154	40846	321	40900	223	41505	222
40714	154	40792	323	40847	321	40902	224	41506	219
40715	181	40793	323	40848	321	40905	223	41507	220
40716	181	40794	323	40849	321	40910	224	41508	220
40717	181	40795	323	40850	321	40911	324	41509	227
40718	181	40796	323	40851	321	40912	324	41510	227
40719	183	40797	323	40852	321	40913	324	41511	225
40721	182	40798	323	40853	321	40914	324	41512	228
40723	154	40799	323	40854	321	40915	225	41513	229
40724	154	40800	323	40855	321	40916	225	41514	229
40725	34	40801	323	40856	321	40917	225	41515	229
40726	34	40802	323	40857	321	40918	225	41516	230
40733	154	40803	323	40858	321	40919	225	41517	229
40734	154	40804	323	40859	321	40920	273	41518	219
40735	154	40805	323	40860	321	40921	273	41519	222
40736	185	40806	323	40861	321	40922	273	41520	222
40737	185	40807	323	40862	321	40923	272	41521	219
40738	185	40808	323	40863	321	40925	224	41522	220
40739	185	40809	323	40864	321	40930	249	41523	219
40740	65	40810	322	40865	321	40940	231	41524	219
40741	35	40811	323	40866	321	40950	262	41525	221
40742	35	40812	322	40867	321	40951	263	41526	284
40743	35	40813	322	40868	321	40952	266	41527	292
40746	184	40814	323	40869	321	40981	185	41528	230
40747	184	40815	323	40870	321	40982	185	41529	250
40748	184	40816	323	40871	321	40983	185	41530	249
40750	154	40817	323	40872	321	40984	185	41531	296
40751	154	40818	323	40873	321	40985	185	41532	272
40752	154	40819	322	40874	324	40986	185	41533	295
40753	154	40820	322	40875	324	40992	184	41534	269
40754	154	40821	323	40876	324	40993	184	41535	261

Артикул	Стр.	Артикул	Стр.	Артикул	Стр.	Артикул	Стр.	Артикул	Стр.
41536	261	41825	208	42036	306	42500	317	43134	358
41540	250	41826	212	42037	304	42510	317	43135	358
41542	222	41828	212	42038	303	42550	318	43136	358
41543	221	41830	214	42040	302	42560	319	43137	360
41544	221	41833	213	42041	302	42561	319	43138	360
41545	221	41834	213	42042	302	42562	318	43139	359
41561	219	41836	213	42043	305	42563	318	43140	359
41562	220	41837	211	42044	307	42805	368	43141	360
41580	223	41838	213	42045	308	42810	368	43150	357
41700	210	41840	214	42046	306	42820	368	43151	200
41706	216	41842	211	42047	308	42905	368	43152	200
41708	210	41847	214	42050	304	42910	368	43154	200
41710	211	41850	209	42052	306	42920	368	43160	189
41711	216	41852	211	42053	307	42925	368	43180	357
41712	212	41860	209	42054	306	43000	204	43200	189
41713	211	41861	209	42055	307	43001	204	43202	190
41714	211	41865	209	42082	306	43002	199	43203	189
41716	211	41866	209	42084	306	43003	199	43205	189
41718	211	41872	211	42101	303	43004	199	43206	356
41723	213	41875	209	42104	309	43005	199	43208	356
41724	213	41895	209	42111	309	43010	199	43210	356
41725	215	42000	310	42112	309	43011	204	43212	356
41726	213	42001	310	42115	309	43015	200	43214	195
41728	213	42002	310	42120	309	43020	189	43215	193
41730	215	42003	310	42125	304	43030	189	43216	192
41733	214	42004	310	42130	304	43040	203	43217	192
41734	214	42005	310	42150	304	43041	203	43218	192
41736	214	42010	310	42200	302	43050	189	43219	192
41737	212	42011	310	42230	308	43060	357	43220	193
41738	214	42012	310	42300	313	43070	357	43221	193
41740	215	42013	310	42301	313	43075	200	43223	192
41742	208	42014	311	42302	314	43080	189	43224	195
41743	212	42015	311	42303	314	43090	357	43225	195
41744	208	42016	311	42304	314	43100	189	43226	194
41752	212	42017	311	42312	314	43101	357	43227	193
41772	212	42020	302	42313	314	43102	190	43228	193
41801	208	42021	303	42320	291	43104	190	43229	194
41805	214	42022	301	42330	313	43106	190	43230	356
41806	215	42023	303	42335	313	43108	190	43232	356
41808	208	42024	302	42345	313	43109	198	43236	356
41810	210	42025	303	42350	314	43110	197	43238	356
41811	215	42026	303	42351	315	43111	357	43240	357
41812	211	42027	301	42352	315	43115	197	43242	205
41813	210	42028	301	42361	315	43116	198	43245	356
41814	210	42029	303	42362	315	43120	189	43246	356
41815	208	42030	301	42371	316	43121	357	43250	356
41816	210	42031	305	42372	316	43122	190	43252	205
41818	210	42032	306	42400	317	43130	357	43253	205
41820	208	42033	305	42401	318	43131	358	43256	205
41823	212	42034	305	42406	317	43132	358	43260	205
41824	212	42035	305	42415	317	43133	358	43261	206

Артикул	Стр.	Артикул	Стр.	Артикул	Стр.	Артикул	Стр.
43300	357	43602	197	44034	335	44305	369
43301	190	43620	200	44035	355	44306	370
43302	189	43675	200	44036	335	44310	370
43303	189	43705	201	44037	335	44311	363
43304	189	43710	201	44038	334	44312	363
43305	189	43715	201	44039	334	44315	370
43306	189	43720	201	44040	334	44320	371
43307	190	43730	201	44041	334	44406	355
43308	189	43750	201	44042	334	44412	355
43310	189	43800	201	44043	334	44507	354
43312	189	43802	201	44044	334	44508	354
43313	190	43803	206	44045	334	44509	355
43314	190	43804	206	44046	335	44510	354
43315	189	43806	202	44047	335	44511	354
43316	190	43807	202	44048	335	44512	355
43319	189	43818	206	44049	335	44513	354
43320	189	43828	206	44050	289	44514	354
43330	197	43830	202	44051	288	44518	355
43350	196	43831	202	44052	288	44521	354
43351	194	43832	203	44053	288	44527	354
43352	195	43833	203	44054	288	44531	354
43353	195	44000	360	44055	288	44542	354
43355	195	44001	360	44056	288	44553	354
43356	195	44002	360	44057	288	44563	354
43359	196	44003	363	44058	287	44640	291
43401	198	44004	332	44059	287	44641	292
43402	198	44005	369	44060	287	44642	291
43403	198	44006	361	44061	287	44643	292
43404	198	44007	333	44062	287	60001	373
43405	199	44008	369	44063	287	60002	373
43406	198	44009	333	44064	287	60003	373
43408	191	44010	369	44065	287	60005	373
43410	198	44011	333	44066	286	60010	373
43412	191	44012	333	44067	286	60015	373
43420	191	44013	333	44068	286	60201	373
43422	191	44014	333	44069	286		
43440	196	44015	333	44070	286		
43450	195	44016	333	44108	362		
43480	197	44017	337	44109	361		
43500	189	44018	336	44110	361		
43511	332	44019	337	44111	362		
43512	332	44020	336	44115	362		
43513	332	44021	336	44125	355		
43514	332	44022	337	44135	355		
43515	332	44023	337	44136	205		
43516	332	44024	338	44146	363		
43517	332	44025	355	44148	363		
43518	332	44026	335	44149	363		
43520	332	44027	336	44213	363		
43600	197	44028	336	44214	363		
43601	197	44029	363	44300	369		

В процессе изготовления весь инструмент под торговой маркой «АвтоДело» проходит тщательный контроль качества на каждом технологическом этапе производства. Инструментальная компания АвтоДело гарантирует соответствие всей своей продукции требованиям российских и международных стандартов, что подтверждается соответствующими сертификатами.

Гарантия качества мирового класса, распространяющаяся на весь инструмент «АвтоДело», позволяет при обнаружении заводского брака производить ремонт или замену инструмента по месту приобретения.

Не подлежит гарантийной замене инструмент и приспособления, утратившие свою работоспособность в следующих случаях:

- в результате воздействия ударных нагрузок (за исключением инструмента, рассчитанного на данный вид нагрузок);
- в результате значительного превышения расчетных усилий, применения дополнительных удлинителей и усилителей крутящего момента;
- в результате механических повреждений, не связанных с выполнением основных функций;
- в результате естественного износа рабочих поверхностей инструмента;
- в результате хранения и эксплуатации при повышенной влажности или в химически агрессивной окружающей среде.

Гарантийные обязательства не распространяются на пластиковые держатели, пластиковые рукоятки и тетроновые

сумки. Также гарантия не распространяется на расходные материалы, насадки и вставки, режущий инструмент и уменьшающие переходники.

Претензии по качеству инструмента принимаются только при наличии документа, подтверждающего факт приобретения.

Гарантийные сроки эксплуатации:

- весь инструмент серии «Профессионал» - **10 лет**;
- инструмент шарнирно-губцевый, ключи торцевые баллонные, ключи торцевые трубчатые – **3 года**;
- весь остальной инструмент – **5 лет**.

Ограничения и напоминания.



Не используйте трубы и прочие удлинители для увеличения рычага, если это не предусмотрено производителем.



Не используйте молоток для увеличения усилия. Не ударяйте по инструменту.



Ключи с наружным рабочим профилем Torx® с отверстием и ключи шестигранные с шаром предназначены для работы с малыми нагрузками.



Правильно подбирайте размер инструмента под крепёж.



Не разбирайте инструмент и не вносите изменения в конструкцию.



Не используйте стандартные торцевые головки с пневматическим ударным инструментом.

Изображения, технические характеристики и описания товаров, размещённые в настоящем каталоге, актуальны на момент издания. Инструментальная компания АвтоДело оставляет за собой право вносить изменения как во внешний вид, так и в технические характеристики инструмента, не ухудшающие потребительские свойства, без предварительного предупреждения.

Контактная информация.

Получить полную информацию о дилерской сети, организациях розничной торговли, новостях и новинках, проводимых акциях и ценовой политике можно на официальном сайте компании:

Адрес для почтовых отправок:

109153, г. Москва, Лермонтовский проспект, 12, а/я 58.

Ваш региональный дилер:

Где купить:
ООО "КОМПАНИЯ ОПТУЛС"
г.Москва, ул.Иловайская, д.3, стр.2
Tel.: +7 (495) 646-00-96
E-Mail: sale@opttools.ru
Internet: www.opttools.ru